



# ORIENTAL RENAISSANCE:

*Innovative, educational,  
natural and social sciences*

[www.oriens.uz](http://www.oriens.uz)

ISSN: (E) 2181-1784

*Exact sciences*  
*Natural sciences*  
*Engineering sciences*  
*Pedagogical sciences*  
*Social and Human sciences*  
*Philological sciences*  
*Philosophy sciences*  
*Economic sciences*

**VOLUME 4**  
**№10**  
**2024**





**ORIENTAL RENAISSANCE: INNOVATIVE, EDUCATIONAL,  
NATURAL AND SOCIAL SCIENCES  
SCIENTIFIC JOURNAL**

**VOL. 4 / ISSUE 10  
ISSN 2181-1784**

**November  
2024**

---

**ORIENTAL RENAISSANCE: INNOVATIVE, EDUCATIONAL,  
NATURAL AND SOCIAL SCIENCES  
SCIENTIFIC JOURNAL**

---

**EDITOR-IN-CHIEF**

**Prof. KADIROV MUKHAMMADJON**

Candidate of philosophical sciences, Associate professor of the department of  
“Oriental philosophy and culture” of Tashkent state university of oriental studies

**EDITORIAL BOARD**

**DSc. NODIRAKHON R. NISHONOVA**

Doctor of Philosophy,  
Head of the Department “Philosophy and  
National idea” of Tashkent State Technical  
University

**PhD. LAZIZ A. TURAEV**

Doctor of Philosophy (PhD) in Historical  
Sciences, Head of the Department for the  
organization of research activities of students of  
TSUOS

**Dr. KHOLMUMINOV JAFAR  
MUHAMMADIEVICH**

Doctor of Philosophical Sciences (DSc)  
Professor of the department of "Source Studies  
and Hermeneutics of Sufism" of Tashkent State  
University of Oriental Studies. Professor at the  
Antique World International Academy of  
Sciences

**PhD. FARHOD L. USMONOV**

Doctor of Philosophy (PhD) in Philosophical  
Sciences, Senior lecturer of the Department of  
Social Humanities of Tashkent State University of  
Economics

**Dr. AZAMAT B. KHAYRIDDINOV**

Candidate of Economic Sciences  
Associate professor of Karshi Institute of  
Engineering and Economics

**Prof. Dr. ULFATKHON MUHIPOVA**

Doctor of Philological Sciences  
Head of the department of South and Southeast  
Asian Languages of Tashkent State University of  
Oriental Studies

**Prof. Dr. SULTON F. AMIROV**

Doctor of technical sciences  
Head of the department of Electricity Supply of  
Tashkent State University of Transport

**Prof. Dr. TULKIN M. TOGAEV**

Doctor of Philological Sciences  
Head of the Department of Uzbek Linguistics of  
Tashkent State University of Uzbek Language and  
Literature named after Alisher Navoi

**Dr. NAUMENKO A. OLEG**

Candidate of Philosophical Sciences Associate  
Professor of the Department of Social Sciences  
and Technologies, National Research  
Technological University MISIS, Moscow,  
Russia

**Dr. IMAM K. WAHYUDI**

Doctor of Philosophy (PhD)  
in Philological Sciences  
Head of Office of International Affairs and  
Faculty Member, Faculty of Teacher Training and  
Education of Universitas Islam Malang, Indonesia



---

**Dr. AZIZ KH. KHUDOYBERDIEV**

Candidate of Historical Sciences, Associate professor of the department of Eastern countries and Anthropology of Tashkent State University of Oriental Studies

**Dr. SAYYORA N. KHAMRAEVA**

Doctor of Philosophy (PhD) in economics  
Head of the department of Innovative Economics of Karshi Institute of Engineering and Economics

---

**Dr. ALISHER N. NAZAROV**

Doctor of Philosophy in Political Sciences (PhD), Senior Lecturer of the Department of Oriental Politics and International Relations, Tashkent State University of Oriental Studies

**Dr. ERKIN A. RAKHMATOV**

Doctor of Philosophy (PhD) in Technical Sciences, Head of the Department of Oil and Gas Processing Technology, Karshi Engineering and Economics Institute

---

**Dr. PHOOL BADAN**

Doctor of Philosophy in Political Sciences (PhD), Professor of the School of International Studies, Jawaharlal Nehru University

**Dr. SIROJIDDIN S. NURMATOV**

Candidate of Philological Sciences  
Associate professor of Tashkent State University of Oriental Studies

---

**Dr. METIN ORBAY**

Doctor of physics and mathematical science (DSc), Professor of Faculty of Education of Amasya University

**Prof. PhD. SAO FEY**

Professor of Hangzhou Normal University, Linguist.

---

**Prof. Dr ASIF MAHBUB KARIM**

Doctor of Philosophy in Business administration (PhD), Dean, professor Binary Graduate School, Binary University of Management & Entrepreneurship

**Prof. YALCHIN KAYALI**

Ankara University, Faculty of Languages and History-Geography, Department of Eastern Languages and Literatures, Sub-Department of Indology, Faculty Member.

---

**Dr. NIGORA Z. SAYDALIEVA**

Candidate of Philosophical Sciences  
Senior Lecturer of the department of Oriental Philosophy and Culture of Tashkent State University of Oriental Studies

**Dr. K.K. KHAKBERDIEV**

Doctor of Philosophy (PhD) In Economics  
Director of the Center for Scientific analysis of the study of the development of Eastern Countries at the Tashkent State University of Oriental Studies

## **O‘ZBEK VA QOZOQ OILALARIDA OTA-ONA VA FARZAND MUNOSABATLARI**

**Shadimetov Maxmudjon Negmatjanovich**

Fan va texnologiyalar universiteti ilmiy tadqiqotchisi

### **ANNOTATSIYA**

*Maqolada bugungi kundagi o‘zbek va qozoq oilalarida ota-ona va farzand munosabatlari ilmiy jihatdan tahlil qilingan. Oila tarbiyasi kabi katta mas’uliyat birinchi navbatda ota va ona zimmasiga tushadi. SHu o‘rinda bir narsani alohida uqtirish kerakki, bolalar tarbiyasida asosiy ta’sirchan kuch-qudrat, bu –Onadir. Darhaqiqat ota ko‘pchincha oilaning moddiy ehtiyojlarini qondirish va ta’minlash, qolaversa oilaning xo‘jalik ishari bilan band bo‘ladi. Bu o‘zbek oilalari tarixidan ma’lum bo‘lgan haqiqat va ota-bobolarimizdan meros bo‘lib qolgan an’anadir.*

**Kalit so‘zlar:** oila, ota, ona, farzand, tarbiya, yoshlar, urf-odatlar. an’analar, qadriyatlar, kasb-kor, ma’naviyat, madaniyat.

### **АННОТАЦИЯ**

*В статье научно анализируются взаимоотношения родителей и детей в современных узбекских и казахских семьях. Большая ответственность, такая как воспитание семьи, ложится прежде всего на отца и мать. Здесь следует подчеркнуть одно: главной влиятельной силой в воспитании детей является Мать. Действительно, отец часто занят удовлетворением и обеспечением материальных потребностей семьи, а также хозяйственной работой семьи. Это факт, известный из истории узбекских семей и традиция, унаследованная от наших предков.*

**Ключевые слова:** семья, отец, мать, ребенок, воспитание, молодежь, традиции, ценности, профессия, духовность, культура.

### **ABSTRACT**

*The article scientifically analyzes the relationship between parents and children in modern Uzbek and Kazakh families. Great responsibility, such as raising a family, falls primarily on the father and mother. Here it is necessary to emphasize one thing: the main influential force in raising children is the Mother. Indeed, the father is often busy with satisfying and providing for the material needs of the family, as well as the household work of the family. This is a fact known from the history of Uzbek families and a tradition inherited from our ancestors.*

**Keywords:** family, father, mother, child, education, youth, traditions, values, profession, spirituality, culture.

## **KIRISH**

Yangilanayotgan O‘zbekiston sharoitida oila qadriyatlarining tiklanishi va qarindoshlik munosabatlari, har bir oilaning iqtisodiy, madaniy, kasb-kor jihatdan ravnaq topishini anglatadi. Oila va oila muammolari hamisha davlatning diqqat-e’tibori va himoyasida bo‘lib kelmoqda. Jamiyat taraqqiyotini harakatga keltiruvchi hujjat bo‘lgan Qomusimiz–Konstitutsiyamizda oila masalasiga ham alohida urg‘u berilgan. Konstitutsiyamizda: “Oila jamiyatning asosiy bo‘g‘inidir hamda jamiyat va davlat muhofazasida bo‘lish huquqiga ega” [1, 22-b.], deb yozilgan. Xalqimizning tarixini ko‘zdan kechirsak, oila va vazifalari, uning jamiyat taraqqiyotidagi o‘rni va salmoqli ishlari haqida qimmatli fikrlar aytilgan. Demak, o‘zbek oilasi tarixi va milliy oila pedagogikasi tarixi juda qadimiydir.

O‘zbek halqining qadimgi tarixini aks ettirgan «Avesto»da ham oila munosabatlari bilan bog‘liq mantiqiy fikrlar ilgari suriladi. Unda qayd qilinishicha, erkak zurriyot qoldirish qobiliyatiga ega bo‘lsa-yu, ammo uylanmasa, unga tang‘a bosishar yoki beliga zanjir bog‘lab yurishga majbur qilishardi. «Avesto»da qarindoshlarning o‘zaro oila qurishi man etilgan. Qavm va urug‘ qonini toza, avlodni benuqson saqlash uchun shunday qilingan [2, 32-35-bb.].

Ajdodlarimiz azaldan oila mustahkamligi sog‘lom avlodning yaralishi yo‘lida muttasil e’tiborda bo‘lgan, oilasi, urug‘i obro‘si mustahkamligi, g‘ururi uchun doim kurashib kelgan. Bunday oilaparvarlar va bolaparvarlar zardushtiylik g‘oyalarining aynan bizning zaminda tug‘ilishi bilan ham bog‘liq. Buni tarixiy manbalarni kuzatishning o‘ziyoq anglatib turibdi. Zarudushtiylikning muqaddas kitobi “Aveto”da oila, uning mustahkamligi, tarbiya masalalariga katta e’tibor berilgani uning isbotidir. Oilaparvarlik va bolaparvarlik g‘oyalari faqat yo‘l-yo‘riqlar sifatidagina qabul qilinib qolmay, avlod turmushining baxtli-saodatli, to‘la ta’minotli, xushchaqchaq, serfarzand bo‘lishi to‘g‘risida ham katta g‘amxo‘rlik ko‘rsatilgan. Bunday g‘oyalar avloddan-avlodga aynan oila tarbiyasi orqali singdirib borilgan deb, ta’kidlaydi tadqiqotchi To‘rabek Xo‘janiyozov [13, 16-17-bb.].

Bu misollardan ko‘rinib turibdiki, eramizgacha bo‘lgan uzoq o‘tmishda ham biologik-fiziologik jihatdan sog‘lom erkak yohud ayol kishilar oila qurishga majbur bo‘lishgani holda ular (insonlar) qavm-urug‘ni toza saqlash, milliy qonni (avlod ma’nosida) buzmaslik, nikoh tushmaydigan qarindoshlar o‘rtasida oila qurmaslik kabi ahloq-odob normalariga amal qilishgan.

Demak, oila o‘zbek ba qozoq xalqi an`analarida insonlarning tabiiy-biologik-fiziologik, moddiy-iqtisodiy, huquqiy-qonuniy, ma’naviy-axloqiy aloqa-munosabatlari asosiga qurilgan ijtimoiy birlikdan iboratdir. Insonlarning tabiiy biologik-fiziologik munosabati deganda jinsiy aloqa va nasl qoldirish (farzand tug‘ish

va tarbiyalash)ni moddiy-iqtisodiy munosabatda – uy-ro‘zg‘orni boshqarish, mulkiy munosabatni, huquqiy – qonuniy munosabat-nikohning qonuniyligini, ma‘naviy-axloqiy munosabatda esa er-xotin inoqligi, pokligi, ota-ona bilan farzandlar o‘rtasidagi mehr-oqibat, hurmat, burch va shu kabilarni tushunish lozim. Hozirgi kunda yuqorida zikr etilgan oila va uning bilan bevosita bog‘liq masalalar qonun yo‘li bilan muhofaza qilingan va kafolatlangan. CHunki u jamiyatning ajralmas bir bo‘lagidir. Bundan jamiyat va oila dialektik birlikni tashkil qiladi degan mantiqiy xulosa kelib chiqadi [4, 235-236-bb.]. SHunga ko‘ra bola bilan ko‘proq ona birga bo‘ladi. Axir, xalqimiz: «Sut bilan kirgan-jon bilan chiqadi» deydi-ku! Tarbiya, ya‘ni yuksak axloq-odob aqidalari bola joniga (ruhiga) ko‘proq ona suti (tarbiyasi) bilan kiradi.

### **MUHOKAMA VA NATIJALAR**

Oila tarbiyasida hikmat (falsafiy-pedagogik yo‘nalishlar) ko‘p. YAngi o‘tkazilgan inholning to‘g‘ri yoxud egri o‘sishi bog‘bon mehnati va mahoratiga bog‘liqdir. Egri o‘sayotgan niholning qaddini rostlab qo‘yilmasa, u noto‘g‘ri rivojlanadi. YAngi tug‘ilgan go‘dak tarbiyasi bilan shu yosh nihol holati o‘rtasida qandaydir tabiiy o‘xshashlik mavjud [5, 102-105-bb.].

Bundan ko‘rinib turibdiki, mehnat tarbiyasi, ma‘naviy-axloqiy tarbiya, axloq-odob normalari, Vatan tuyg‘usi va vatanparvarlik tarbiyasi, ma‘naviy-estetik tarbiya, jismoniy tarbiya, kattalarga hurmat, kichiklarga shafqat, milliy g‘urur va iftixor tarbiyasi, ijtimoiy tarbiya va shu kabilar oiladan boshlanadi. SHu zikr qilingan pedagogik-falsafiy tushunchalar oila rahbarlarining dunyoqarashi bilan chambarchas bog‘liqdir. Deylik, dehqon dunyoqarashi uning halol mehnat qilib, dastlab oila to‘kinligi va so‘ngra xalq farovonligini ta‘minlashda ko‘rinadi. Uning barcha faoliyati shu olijanob tuyg‘u bilan uyg‘unlashgan. Bu oilada bola mehnatsevarlik ruhida tarbiyalanadi. Hayot va turmushning hamma nuqta va qirralari mehnat bilan ravshanlashadi. Zotan, mehnatkash inson har sohada o‘z yo‘lini topa oladi.

Xalq mehnatkash, yuksak axloq-odobli yigitchani ko‘rsa, «otangga rahmat», xush qiliqli, go‘zal xulq-atvorli, shirinsuhan, muloyim, chevar, pazanda qizni ko‘rsa «onangga rahmat» deydi. Bu oila tarbiyasining shirin mevasi tufaylidir.

Yana bir narsani unutmash kerakki, bir oilaning ikkinchi bola bilan munosabati ham oila tarbiyasi bilan uyg‘unlashib boradi. Boshqacha aytganda, bir oila o‘g‘il uylantirib, kelin tushiradi. Ikkinchi oila esa qizini chiqarib, kuyovlik bo‘ladi. Bu quda-andalar oilasi deb aytiladi. Oilalar ichida yangi oilalar vujudga keladi. Avvalroq aytganimizdek, yosh nihollar (kelin va kuyov) taqdiri dastlab ularning o‘zlariga, qolaversa ota va ona, qayin ona va qayin ota muomala-munosabatlariga bog‘liq bo‘ladi. Bu o‘rinda yosh oilalarning mustahkamlanishi uchun ota va ona, qayin ota va

qayin ona tadbirkor dehqon kabi tarbiya mahoratiga ega bo'lishlari kerak. Ba'zi hollarda ota-ona yohud qayin ota va qayin onalarning injiqliklari, me'yoridan ortiq qattiqqo'lliklari tufayli yosh oilalar buzilib ketadi. Zotan, ota va ona, qaynота, qayin onalar farzandlarining oilasini, ya'ni yosh nihollar oilasini parvarish qilishni bilsalar va shunga harakat qilmaydi. Oila ichidagi oila ravnaq topardi, mustahkamlanadi [6, 157-159-bb.].

Professor O.Musurmonova ta'kidlaganidek: "Oilaning asosi er-xotin yoxud ota-onadir. Modomiki, er-xotin oilaning tamal toshlarini mustahkam bunyod etishga mas'ul ekanlar, ular unda uchraydigan turmush qiyinchiliklari, hayot quvonchlari-yu, tashvishlarini boshdan kechirishda, oilani idora etishda, farzand tarbiyasida mas'uldirlar" [7, 60-b.].

Oila juftlik qonuni asosida yuzaga keladi, bir erkakning o'zi yoxud bir ayolning o'zi oila bo'la olmaydi. Qolaversa, oila faqat er va xotindagina iborat emas. Oila eru xotindan tashqari erning ota-onasi, ya'ni qaynота va qaynona, farzandlar, uka singillardan iborat ko'p bo'g'inli xonadon. Uning har bir a'zosi o'z mavqeiga ega, shu oilaning ichki intizomiga bo'ysunib yashaydi. Shu ma'noda oila jamiyat ichidagi jamiyatdir. Bu jamiyatning o'z saltanati bor: bunda minglab tasodiflar jarayonida er-xotin muhabbati sinovdan o'tadi, shu sinov jarayonida ular bir-birini chuqurroq tushunadilar, bir-birlarini qadrlashni o'rniga quyadigan bo'ladi, bir-birlariga kechirimli bo'lishadi, er-otaga, xotin-onaga aylanadi, farzandlarini tarbiyalab, orzu-havas ko'radi. SHu ma'noda oila inson hayotiga to'kislik baxsh etadi, jamiyatning muqaddas maskani sifatida sadoqat sarchashmasiga aylanadi [8, 297-301-bb.].

Oila har bir xalqning, millatning davomiyligini saqlaydigan, milliy qadriyatlarning rivojini ta'minlaydigan, yangi avlodni dunyoga keltirib, uni ma'naviy va jismoniy barkamol qilib tarbiyalaydigan, jamiyatning asosiy negizi hisoblanuvchi muqaddas maskandir. Oila tabiatning eng go'zal mo'jizalaridan biri bo'lib, u insonlrga xos "tabiiy-biologik", iqtisodiy, huquqiy, ma'naviy munosabatlariga asoslangan ijtimoiy birlikdir[9, 187-b.].

Huquqiy jihatdan kafolatlangan oila o'z burchlarini ham unutmasligi lozim. Shulardan eng asosiysi, oilani yaxshi oila qilib ko'rsatuvchi fazilatlaridan biri - farzandlarni oila qurishga tayyorlashdir. Darhaqiqat, mamlakatimizda yoshlarni oilaviy hayotga tayyorlash – oilalarning mustahkamligini ta'minlashning muhim shartidir. SHu boisdan ham "Kadrlar tayyorlash milliy dasturi"da xuddi mana shunday masalaga alohida e'tibor berilgan, ya'ni:

- oila-oilaviy an'analarni hamda ma'naviy-ahloqiy merosni saqlab qoluvchi, davom ettiruvchi;



- jamiyatning eng kichik bir qismi bo‘lib, bolaning madaniy, estetik va boshqa ehtiyojlari o‘rishini va sog‘lom turmush tarzini ta‘minlovchi;

- bolaning fe‘l-atvori asoslarini shakllantiruvchi birinchi murabbiy;

- hayotning barcha jabhalarida yosh avlodning doimo maslahatchisi, yo‘l-yo‘riq ko‘rsatuvchisidir, deyiladi.

Demak, oila poydevorining mustahkamligi – jamiyat poydevori va binosini puxta qilib qurishni ta‘minlashning asosiy shartidir, uning moddiy va ma‘naviy barkamolligi esa davlat va jamiyat faroonligining negizidir.

Yangi O‘zbekiston uchun oilaning mustahkamligi, farovonligi va barqarorligini ta‘minlash bilan bog‘liq barcha masalalarni o‘zida mujassam etgan quyidagi yo‘nlishlarda muhim ishlar amalga oshirilmoqda:

- oilaviy munosabatlarning huquqiy asoslarini takomillashtirish, oila manfaatlarini huquqiy himoya qilishni ta‘minlash, onalik va bolalik huquqlarini muhofaza qilish;

- oilaning ijtimoiy manfaatlarini ta‘minlash uchun shart-sharoitlar yaratish, oila a‘zolarining sog‘ligini muhofaza qilish va bilim darajasini oshirish uchun imkoniyatlarni yaxshilash;

- oilaning iqtisodiy manfaatlarini ta‘minlash uchun shart-sharoitlar yaratish, oilaning daromadlarini, oila a‘zolarining ish bilan ta‘minlash darajasini oshirish, ro‘zg‘or yumushi va turmush sharoitlarini yaxshilash. Kam ta‘minlangan oilalarni davlat tomonidan qo‘llab-quvatlash;

- oilaning ma‘naviy-ahloqiy asoslarini va madaniy manfaatlarini takomillashtirish uchun shart-sharoitlar yaratish;

- oilaning sog‘lom, aql-zakovatli yosh avlodni tarbiyalashdagi rolini oshirish, har tomonlama kamol topgan avlodni tarbiyalashda oila va jamiyatning vazifalarini takomillashtirish;

- oila muammolarini ilmiy va ijtimoiy tadqiq etish, oila, xotin-qizlar va bolalarning iqtisodiy va ijtimoiy ahvolini ko‘rsatuvchi statistika hisobotini to‘plash va takomillashtirishdan iborat.

Manbalarning ko‘rsatishi va tadqiqotchilarning fikricha, kishilik jamiyati paydo bo‘lishining dastlabki davrlarida guruhiy nikoh, ya‘ni poligamiya (ko‘p nikoh) asosida erkak va ayol tartibsiz jinsiy munosabatda bo‘lgan holda turmush tarzi matriarxal, so‘ng patriarxal hukmronlik asosiga qurilgan. Ishlab chiqarish vositalarining rivojlanishi, jamiyatning o‘zgarishi, shu o‘zgarishlarning insonlar ongiga ta‘siri, shu asnoda ular fikrlashining o‘sa borishi oila va oilaviy munosabatlarning shakllanishiga olib kelgan [10, 153-b.].

Hozirgi zamon o'zbek ba qozoq oilasining o'ziga xos xususiyatlari nimalardan iborat bo'lishi kerak? U uzoq o'tmish oilalardan qaysi jihatlari bilan farq qiladi? Oila jamiyat, tabiat qonun-qoidalari asosida barpo etilsa va yashasa-da, oiladagi er-xotin, ota-ona farzandlar, qaynona-qaynota, qayin uka va singillar o'rtasidagi o'zaro munosabatlar, oila an'analari va qadriyatlari borasida mustaqil makon bo'lib qolaveradi. Lekin u yoki bu tuzum, davlat yoki jamiyatning ijtimoiy-iqtisodiy mafkuraviy, ma'naviy-ahloqiy boradagi ustuvor g'oyalari va munosabatlarga bilvosita yoki bevosita ijobiy yoki salbiy ta'sir etmasdan qolmaydi.

Oilaning o'ziga xos qator o'zbek ba qozoq oilalarida vazifalari mavjud bo'lib, uning asosiy vazifalaridan biri – reproduktivlikdir, ya'ni farzand ko'rish, avlodlar daomiyligini, er yuzida insoniyat tarixiy taraqqiyotini ta'minlashdan iboratdir. Xalqimiz “Bolalik uy bozor, bolasiz uy mozor” deganlaridek, bolalik uyda shoduxurramlik, tinchlik-osoyishtalik hukm suradi. Bunday oilaning har bir kuni mazmunli, rejali va aniq maqsadli o'tadi. Farzandsiz oila aksariyat hollarda notinch, omonat bo'ladi.

Oilaning yana bir o'ziga xos xususiyati, uning nuklearligidir. “Nuklear” lotincha so'z bo'lib, yadro degan ma'noni anglatadi. Er-xotin va bolalardan iborat bo'lgan oila nuklear oila deb ataladi. Oilaning vazifalaridan yana biri iqtisodiy-moliyaviy xo'jaligining faoliyatini to'g'ri yuritish hisoblanadi.

Oila tarixiy-ijtimoiy hodisa sifatida kishilik jamiyatida qator vazifalarni bajarib, ham o'zining, ham jamiyatning takomillashuvini ta'minlab kelmoqda. Oilaning dastlabki bosh vazifasi – demografik vazifadir. Sirasini aytganda, oila nainki jinsiy aloqani tartibga solish, balki zurriyotni davom ettirish ehtiyoji tufayli ham yuzaga kelgan ijtimoiy-biologik hodisa hisoblanadi [11, 276-279-bb.].

Jahonda ayni zamonda kechayotgan demografik siyosat o'zbek oilasini ham befarq qoldirmayotir. Xususan, mustaqillik tufayli kun tartibiga qo'yilgan sog'lom avlod uchun kurash maqsadlari ishni sog'lom oiladan boshlashni taqozo eta boshladi. Bu hol oilani rejalashtirish masalasini keltirib chiqardi. Oilani rejalashtirish bola tug'ishni tartibga solishni anglatrsa-da, bu masalada jahon demografik siyosatida ikki yo'nalish hukm surib kelmoqda.

Birinchi yo'nalish – oilani ixtiyoriy usulda rejalashtirish. Bunda qancha farzand ko'rish masalasini har bir oilaning o'zi hal qiladi. Iqtisodiy taraqqiy etgan mamlakatlarda ayollarning ma'lumotlilik darajasi o'sib, ishlab chiqarishda bandliklari oshgan, shuningdek, tibbiy himoyalani imkoniyatlari kengaygan vaziyatda bir yoki ikki farzand ko'rish bilan cheklanish an'anaga aylangan. Bu hol, ayniqsa, Evropa mamlakatlarida tobora chuqurlashayotir. Bu mamlakatlarda demografik siyosat tug'ilishni rag'batlantirishga qaratila boshlandi. CHunonchi,

Germaniya va Polshada farzand ko‘rgan oila bir yo‘la katta miqdorda pul mukofoti bilan taqdirlansa, Vengriyada farzand ko‘rgan ayol birinchi yili yuz foiz, ikkinchi yili oltmish foiz miqdorida oylik maosh olib turadi. Gretsiyada esa ayol homila ta‘tiliga chiqqan kunidan bolasi etti yoshga to‘lib maktabga borguniga qadar avvalgi ish joyida qancha maosh olib turgan bo‘lsa, har oyda o‘sha oyligini olib turadi va ish joyi ham saqlanadi. Ikkinchi yo‘nalish – oilani siyosiy yo‘l bilan davlat tomonidan rejalashtirish. Bunday demografik siyosat Osiyo va Afrika hamda Lotin Amerikasi mamlakatlarida yigirmanchi asrning o‘rtalaridan qo‘llanila boshlandi. Zero, bu davrga kelib bu mamlakatlarda tug‘ilish shiddatli tus olib, aholini oziq-ovqat, kiyim-bosh va ish bilan ta‘minlash o‘ziga xos muammo sifatida jiddiy tus ola bordi. Er, oila, ota-ona, bolalar, qarindosh-urug‘lar, qo‘ni-qo‘shnilar, xalq, Yangi O‘zbekistonga sadoqat, insonlarga hurmat, ishonch, xotira, vijdon, erkinlik – ma‘naviyatning ma‘nosi ana shunday keng va oila asosiy rol o‘ynaydi.

Abdulla Avloniyning bayon qilishicha: “Ota-onaning farzandiga nisbatan saksonta haqi bor ekan. Ularning qirqtasi tiriklik vaqtida va qolgan qirqtasi o‘lgandan keyin amalga oshiriladi. Tiriklik chog‘idagi qirqta haqning o‘ntasi tanga, o‘ntasi tilga, o‘ntasi dilga va o‘ntasi molga taalluqlidir” [12, 30-b.]. Oilada kelinning ham qaynona-qaynota oldidagi burchi farzand burchi demakdir.

Ota-bobolarimiz: “Umr yo‘ldoshini saylashda-tanlashda tarozining xusn pallasini emas, aqlu odob pallasini tanlash maqbul. Chunki birinchisi ko‘zi uchun, tomosha uchun, ikkinchisi esa qalbing uchun, hayoting uchun kerak” [13, 36-b.], – deydilar. Darhaqiqat hayot juda murakkab tushuncha, u doim tekis bo‘lavermaydi, uni o‘nqir cho‘nqirlari ham, achchiq-chuchuklari ham, shodu-xurram, orambaxsh onglari ham bo‘ladi. Oqil inson mashaqqatlarni sabot va iroda bilan engib o‘tishi uchun oldindan o‘zini ruxiy jihatdan tayyorlaydilar.

O‘zbek oilasida o‘ziga xos milliy qadriyatlar shakllangan ma‘naviy-ahloqiy negizlar mavjuddir. Tongda turish, yuz qo‘llarni yuvish, hovli joylarni shupurish, tozalash, kattalarga salom berish, hol-ahvol so‘rash, nonushtaga oila kattalarini taklif qilish va ulardan oldin nonushtaga o‘tirmaslikdir. Oila kattalari bilan maslahatlashishi va ularni roziligi orqali ishlarni taqsimlash amalga oshiriladi. O‘zbek oilasining o‘ziga hos jihatlaridan biri “Bir kun janjal bo‘lgan joydan qirq kun baraka ketadi” maqolining mohiyati ham oilada qadimdan ham-jihat bo‘lib yashashga qaratilganligidir. Ayniqsa, bu borada Abu Ali ibn Sinoning axloqiy va falsafiy qarashlarida batafsiz keltirilgan [14, 63-b.].

Xulosa sifatida aytish joizki, o‘zbek va qozoq oilalarini mustahkamlash uning jamiyat xayotida tutgan o‘rni va nufuzini oshirishga e‘tibor kuchaymoqda. O‘zbek oilalari milliy qadriyatlar asosida millat tarbiyachisi sifatida ma‘naviy barkamol

shaxsni tarbiyalashda faol ishtirok etish zarur. Oilada sog‘lom muhit ijtimoiy faollikda namoyon bo‘lmoqda. Keng ko‘lamli islohotlarni amalga oshirishni ta‘minlashga xizmat qilmoqda. Oilada yoshlarni vatanga sadoqatli, yurtga fidoyi, Yangi O‘zbekiston uchun fidoiy shaxslar etib tarbiyalash muhim ahamiyat kasb etmoqda.

#### **ADABIYOTLAR (REFERENCES)**

1. O‘zbekiston Respublikasining Konstitutsiyasi. - Toshkent: O‘zbekiston, 2023, 24-bet.
2. O‘zbek pedagogikasi antologiyasi. - Toshkent: «O‘qituvchi» nashriyoti, 1995, 32-35 betlar.
3. Xo‘janiyozov T. Oila tarixi va huquq. - Toshkent: “Adolat”, 2006, 16-17-betlar.
4. Masharipova G.K. Ayollarning jamiyatda, mahallada va oilada tutgan o‘rni // Respublika ilmiy-amaliy anjumani materiallari. 2008. - 235-236-bb.
5. Masharipova G.K. Oila mustahkamligining muhim poydevori. //“Konstitutsiya Respubliki Uzbekistan – obrazovanie i vospitanie molodeji. Materialy vtoroy traditsionnoy nauchno-prakticheskoy konferensii. – Tashkent, 2013. - str.102-105.
6. Masharipova G.K. Oila jamiyatning asosiy bo‘g‘ini, tarbiya maskani. // “O‘zbekistonda fuqarolik jamiyatini shakllantirishda xotin-qizlarning o‘rni va roli” mavzusidagi ilmiy-amaliy seminar materiallari. – T., 2014. - 157-159-betlar.
7. Musurmonova O. Oila ma‘naviyati-milliy g‘urur. - Toshkent: “O‘qituvchi”, 2000, 60-bet.
8. Masharipova G.K. Oilaviy va mavsumiy marosimlar// “Voyaga etmaganlar o‘rtasida olib borilayotgan tarbiyaviy ishlarning ijtimoiy-ma‘naviy asoslari” mavzuidagi Respublika ilmiy-amaliy seminari materiallari. – Toshkent, 2016. - 297-301-betlar.
9. Masharipova G.K. Xorazm Ma‘mun Akademiyasi allomalari tabiiy-ilmiy, ijtimoiy-falsafiy va ma‘naviy merosining ijtimoiy tafakkur taraqqiyotiga ta‘siri. Monografiya. – Toshkent, Navro‘z nashriyoti, 2019. - 364 b.
10. Masharipova G.K. O‘rta asrning buyuk kashfiyotlari - xorazmlik matematiklarining ilm-fan taraqqiyotiga qo‘shgan hissalar Monografiya. - Toshkent: Navro‘z nashriyoti, 2021. – 210 b.
11. Masharipova G.K. Oila va oilaviy munosabatlarda milliy urf-odatlar va an‘analarning o‘rni. // «Mustaqillik sharoitida xalqimizning g‘oyaviy tarbiyalanishining dolzarb masalalari» mavzusida onlayn respublika miqyosida ilmiy-nazariy anjuman. 2020-yil 5 may. - B.276-279.
12. Abdulla Avloniy. Odob bo‘stoni va ahloq gulistoni. - Toshkent: “Fan”, 1994, 30-bet.



13. Usmonov R. Saodatnoma. Tanlangan asarlar. - Toshkent: "O'qituvchi", 1995, 36-bet.
14. Masharipova G.K. Abu Ali ibn Sino ilmiy-falsafiy va ma'naviy merosining jamiyat hayotidagi o'rni. Monografiya. – Toshkent: Navro'z nashriyoti, 2020. – 144 b.

## **O‘ZBEK TILSHUNOSLIGI VA UNING RIVOJLANISH YO‘NALISHLARIGA BIR NAZAR**

**Turdimurotova Gulnora Nazarovna**

Termiz davlat universiteti, o‘zbek filologiyasi fakulteti 2-bosqich talabasi

[gulnoraturdimurodova362@gmail.com](mailto:gulnoraturdimurodova362@gmail.com)

+998935735121

### **ANNOTATSIYA**

*Tilning paydo bo‘lishi, uning takomillashuvida odamzotning bu ne‘matga ehtiyojida ijtimoiy muhitning, kishilik jamoasining hal qiluvchi muhim omil ekanligi inkor qilib bo‘lmaydigan haqiqat hisoblanadi. Ushbu maqolada hozirgi o‘zbek adabiy tilida rivojlanayotgan yo‘nalishlar va ularning jamiyatdagi o‘rni hamda ahamiyati haqida fikr yuritilgan.*

**Kalit so‘zlar:** *O‘zbek tilshunosligi, rivojlanayotgan sohalar, kompyuter lingvistikasi, sotsiologizm, terminlar, sotsiolingvistika, globallashuv, til taraqqiyoti.*

### **ABSTRACT**

*It is an indisputable fact that the emergence of language and its improvement is a decisive factor of the social environment and the human community in the human need for this blessing. This article discusses the current trends in the Uzbek literary language and their role and importance in society.*

**Key words:** *Uzbek linguistics, developing fields, computer linguistics, sociology, terms, sociolinguistics, globalization, language development.*

### **KIRISH**

O‘zbek tilshunosligi jamiyatimizda katta o‘rinni egallab kelmoqda. Bu yo‘nalish o‘zbek tilini mukammal o‘rganish, undan foydalanish va uning rivojlanishi hamda bu tilga oid ta‘lim va tadqiqotlar integratsiyasini o‘z ichiga oladi.

Til ijtimoiy hodisa sifatida tabiiy hodisalardan alohida ajralib turadi. Insonning biologik rivojlanishini oladigan bo‘lsak, misol sifatida inson jamiyat omilisiz ham nafas oladi, o‘sadi va rivojlanishda davom etadi. Bu rivojlanish tabiat qonunlariga to‘liq mos keladi, lekin til bunday tabiiy hodisa emas, u ijtimoiy hodisa bo‘lib, uning paydo bo‘lishi va rivojlanishi uchun shubhasiz, jamiyat ham juda zarur hisoblanadi. Til kishilarning bir-biri bilan aloqa qilish va fikr almashish ehtiyojlari natijasida paydo bo‘lganligi to‘g‘risidagi qarashlar haqiqatga yaqin. Til nasldan naslga, avloddan avlodga o‘tadigan irsiy hodisa emas, aksincha, til jamiyat taraqqiyoti mahsuli sanaladi. Bolaning qay tilda so‘zlay boshlashi, uni o‘rab turgan til muhitiga bog‘liq. Masalan, o‘zbek farzandi go‘dakligidan ruslar orasida tarbiyalansa, u faqat ruscha so‘zlab, o‘z ona tilini bilmasligi mumkin. Ammo bolaning biologik belgilari:

yuz tuzilishi, soch rangi va boshqalar o'zgarmagan holatda saqlanib qoladi. Demak, bunga aniq dalil sifatida hind psixologi Rid Sing 1920-yilda bo'ri inidan bolalarini topib olganini keltirish mumkin. Qizchalarning kattasi Kamola o'zini xuddi bo'ridek tutgan. U bo'rilar bilan hayot kechirgan va shuningdek, gapirishni butunlay bilmagan. Uni odamlashtirish jarayoni judayam sekinlik bilan amalga oshgan. Qizchani qiliqlari bo'rinikidan farq qilmas edi. Uni tik turishga, ovqatni qo'l bilan ushlab yeyishga o'rgatish juda qiyin kechgan. 1923-yil 10-iyun kuni qizcha birinchi marta boshqalarning ko'magisiz besh daqiqa qaddini rostlagan. Ayniqsa, uning nutq so'zlay olish va gaplarni tushunish borasidagi rivojlanishi katta ahamiyatga ega bo'lgan. U faqat bo'riga o'xshab ovoz chiqara olar edi, xolos. 1926-yilning boshiga kelib, Kamola 30 ga yaqin so'zni o'rgangan. 1929-yil 26-sentabrda u ichterlama bilan og'rib qoladi va ana shu kasallik mobaynida til o'zlashtirishda anchagina rivojlanishga erishgan.

## **MUHOKAMA VA NATIJALAR**

XX asr boshlarida tilshunoslikda tilni ijtimoiy hodisa sifatida hisoblashga asoslangan sotsiologizm ta'limoti yaratildi va bu ta'limotning asoschilari F.de Sossyur va uning shogirdi Antuan Meyelar hisoblanadi. Ular tilshunoslik yo'nalishiga yangi "sotsiologik lingvistika" nomini beradilar. Sotsiolingvistika sohasining rivojlanishida A.Meyening ishlari salmoqli o'rin tutadi. Uning "So'z semantikasining o'zgarishi" nomli asarida jamiyat hamda til o'rtasidagi bog'lanishlar mavjudligi yaqqol ko'rsatib beriladi. Uning fikricha, "Til insonlar uchun jamiyatning asosiy mezoni bo'lib, u jamiyatda eng kerakli muomala qurolidir". Fransuz psixologi A.Meye tilni jamiyatdan tashqarida tasavvur qilinishi mumkin bo'lmagan ijtimoiy fakt deb hisoblaganida, tilsiz inson jamiyatining ham mavjud bo'lmasligini ta'kidlaydi. A.Meyening fikricha, tilda yuz beradigan hodisalarni ijtimoiy sharoit yuzaga keltiradi; tildagi o'zgarishlarni esa kishidagi psixologik va fiziologik sabablar emas, balki jamiyatdagi o'zgarishlar belgilaydi. U til faktlarining bir tildan ikkinchisiga o'tishiga sotsiologik pozitsiyadan yondashgan.

O'zbek tilshunosligida tilning ijtimoiy tabiati, jamiyatning til taraqqiyotiga ta'siri masalasiga XX asrning 80-yillarida "Tilshunoslikka kirish" o'quv qo'llanmasida alohida to'xtalgan bo'lsa-da, til va jamiyat muammolari ancha oldinroq tahlil qilina boshlangan. Abdurauf Fitrat, Elbek, Botu kabi jadidlarning asarlarida bu masala to'g'risida qaydlar bor. Shuningdek, tilshunos olim S.Mo'minovning "O'zbek muloqot nutqining ijtimoiy-lisoniy xususiyatlari" nomli doktorlik dissertatsiyasini sotsiolingvistik sohadagi dastlabki ish sifatida qayd qilish mumkin. Ilmiy-nazariy ma'lumotlar tahlili shuni ko'rsatadiki, sotsiolingvistikada tilning uch vazifasi mavjud: tayanch, etnoijtimoiy va ijtimoiy tarzda tasnif qilinadi.

Jahon miqyosida sotsiolingvistika sohasiga ertaroq ahamiyat berib boshlangan. Uning jamiyat va til o'rtasida umumiy o'zgarishlarni o'rganuvchi fan ekanligi va buni tilshunoslikda termin sifatida ilk bor 1952-yilda amerikalik tadqiqotchi hisoblanmish X.Karri tomonidan tatbiq etilgan. Bu ter4min ostidagi tushunchalar, umuman olganda, tilshunoslik sohasining allaqachon paydo bo'lganini anglatish bilan bir qatorda, undan ko'zlangan asosiy maqsad tilning umumbashariy tushuncha ekanligini e'tirof etishdir. Rus tilshunos olimlari ikki xil nomlash sosida o'rganib kelganlar va "Sotsialnaya lingvistika" va "Sotsiolingvistika" singari atamalar ana o'sha davr ruhi va muhiti bilan bog'liq tarzda hosil qilingan.

O'zbek tilshunosligi rivojlanayotgan yo'nalishlarining muhim xususiyatlari, uning asosiy qismlari va ularning ijtimoiy hayotdagi o'rnining beqiyosligi bilan izohlanad. O'zbek tilshunosligining rivojlanish bosqichlari qadimiy va tarixiy davrlar bilan bog'liq jarayondir. Tilshunoslikka oid asarlar qadim zamonlardan ma'lum bo'lib, so'nggi ikki asr, yani IX-X asrlar uning faol rivojlanish davriga aylandi, natijada ushbu fanning ko'plab sohalari vujudga kela boshladi va shakllanish, rivojlanish bosqichiga yangi izlanishlar hamda o'zbek tilshunos olimlari tomonidan olib borilgan ilmiy-tadqiqot ishlarining mahsuli sifatida namoyon bo'ldi. Albatta, o'zbek tilshunosligining rivojlanishi barcha kishilar uchun umumiy bo'lgan ijtimoiy-iqtisodiy va madaniy-tarixiy rivojlanishning asosiy qonuniyatlariga ham bog'liqdir. Shuning uchun ham biz o'zbek milliy tilshunosligimizning rivojiga nazar tashlar ekanmiz, o'rganar ekanmiz, avvalo hamisha uni diaxronik va sinxronik jihatdan tahlil qilamiz, uning tarixiy rivojlanishi asosida bugungi holatini yoritamiz. Agar biz o'zbek tilshunosligini uning o'tmish tarixi bilan hech qanday aloqasiz tarzda o'rganadigan bo'lsak, munosabat bildiradigan bo'lsak, bu sinxronik jihatdan tavsif berish bo'ladi. Mabodo biz o'zbek tilimizni uning tarixi, o'tmishi bilan, yani O'rta asrlar, X, XI-XII, va XV asrlar bilan taqqoslab tavsif qilsak, bu – diaxronik tavsiflash bo'ladi.

O'zbek milliy tilshunosligimiz fan sifatida bir qancha alohida fanlarni o'z ichiga oladi, ular orasida tilning ichki tuzilishini o'rganuvchi fanlarni va tilning jamiyatdagi faoliyatini o'rganuvchi fanlarni ham ajratib ko'rsatish mumkin. Masalan, fonetika, leksikologiya va grammatika kiradi. Fonetika nutq tovushlari va intonatsiyasini, leksikologiya tilning lug'atini, grammatika so'zlarning tuzilishini (morfologiyasini) va gaplarning tuzilishini (sintaksisini) o'rganadi. Tilning jamiyatdagi faoliyati bilan bog'liq fanlar orasida birinchi navbatda sotsiolingvistika mavjud. Ijtimoiy lingvistika tilshunoslikning ijtimoiy muhitning odamlarning tili va nutqiy xulq-atvoriga ta'sirini o'rganadigan maxsus yo'nalishidir. Ijtimoiy lingvistika odamlarning til birliklaridan qanday foydalanishi bilan qiziqadi: tildan foydalanish xususiyatlariga insonning



yoshi, jinsi, ijtimoiy mavqei, ma'lumoti, umumiy madaniy darajasi, yashash joyi va tildan tashqaridagi boshqa omillar ta'sir qiladi. Bugungi kunda tilning kelib chiqishining biologik nazariyalari juda ko'p. Biologik nazariyalar tilning kelib chiqishini inson tanasi - sezgi organlari, nutq apparati va miya evolyutsiyasi bilan izohlaydi. Bu nazariyalarning ijobiy tomoni shundaki, ular tilning paydo bo'lishini tabiatning uzoq davom etgan taraqqiyoti natijasi deb hisoblaydilar. Tilning kelib chiqishining ijtimoiy nazariyalari tilning vujudga kelishini mehnat jarayonida va inson ongining rivojlanishi natijasida vujudga kelgan ijtimoiy ehtiyojlar bilan izohlanadi.

O'zbek tilshunosligining rivojlanayotgan yo'nalishlari uni o'rganish jarayonida quyidagi o'rinlarda namoyon bo'ladi: Dinamik lingvistika, sinxron lingvistika, diaxron lingvistika, intralingvistika, ekstralingvistika, paralingvistika, psixolingvistika, sotsiolingvistika, matematik lingvistika, kompyuter lingvistikasi, kognitiv lingvistika, pragmalingvistika, lingvokulturalogiya. Dinamik lingvistikada asosan, tilni haqiqiy borligida, kommunikativ jarayonlarda o'zining har xil funksiyalarini bajarishda, rivojlanish va taraqqiyot bosqichlarida o'rganadi hamda tadqiq qiladi.

Tilshunoslikda yana bir zamonaviy yo'nalishdagi fan paydo bo'ldiki, u milliy xalqning madaniyati, etnografiyasi va tarixiy-madaniy rivojlanish bosqichlarini lingvistik jihatdan tahlil qilishga hamda o'rganishga xizmat qiladi. Sinxron lingvistika tilning ma'lum bir davri, faoliyat bosqichlarini yoritishga bag'ishlangan bo'ladi. Diaxron lingvistika esa tilning taraqqiyot qonuniyatlari o'rganishi bilan tavsiflanadi.

O'zbek tilshunosligida bugungi kunda shunday bir zamonaviy yo'nalishlar rivojlandiki, bu sohalar o'zining olamshumul izlanish tadqiqotlari bilan fanlar olamida haqiqiy mazmuniga ega bo'lmoqda. Ayniqsa, kompyuter lingvistikasi tilshunoslikka oid muammolarni kompyuter vositasida hal qilishda faolligi bilan, kognitiv lingvistika inson bilimni o'rganuvchi fan sifatida, pragmalingvistika esa lisoniy birliklarning qo'llanilish vaziyatlarini, nutqiy faoliyatlarini sistema sifatida o'rganishi bilan ajralib turadi.

#### **FOYDALANILGAN ADABIYOTLAR:**

1. O.Azizov "Tilshunoslikka kirish" T. 1996.
2. Mahmudov N. Til, Toshkent.1998
3. R. Normurodov. Sotsiolingvistika.Termiz – 2008 yil.
4. Yusupova S.A (2022-yil, sentabr). XALQARO ILMYIY-AMALYIY KONFERENSIYADA "ILMIY TARAQQIYOT DAVRI" (1-jild,1-son,10-14-betlar).

## **POWER OF TESTS: STANDARDIZED TESTS AND THEIR IMPACT ON EDUCATION IN UZBEKISTAN**

**Asrorov Ilgor**

International Islamic Academy of Uzbekistan

[i.asrorov@iiiau.uz](mailto:i.asrorov@iiiau.uz)

### **ABSTRACT**

*This article explores the power and influence of standardized language tests, particularly in the context of Uzbekistan's educational system. It examines how tests, especially those aligned with the Common European Framework of Reference (CEFR), act as gatekeeping mechanisms that shape educational outcomes and social mobility. Drawing on the work of scholars like Foucault (1979) and Shohamy (2001), the article highlights the ethical concerns surrounding the use of tests as tools of control and surveillance. It discusses the negative impacts of these tests on teaching, learning, and individuals, urging for more democratic testing practices that prioritize educational equity and integrity.*

**Keywords:** *Standardized tests, education, power, CEFR, gatekeeping, washback, ethics, Uzbekistan*

## **TESTLARNING KUCHI: STANDARTLASHTIRILGAN TESTLAR VA ULARNING O'ZBEKISTON TA'LIMIGA TA'SIRI**

**Asrorov Ilg'or**

O'zbekiston xalqaro islom akademiyasi

[i.asrorov@iiiau.uz](mailto:i.asrorov@iiiau.uz)

### **ANNOTATSIYA**

*Ushbu maqola, O'zbekiston ta'lim tizimida, standartlashtirilgan til testlarining kuchi va ta'sirini o'rganadi. Xususan, CEFR (Common European Framework of Reference) bilan moslashtirilgan testlarning ta'lim natijalarini va ijtimoiy harakatlanishni shakllantiruvchi "gatekeeping" mexanizmlari sifatida qanday rol o'ynashini tahlil qiladi. Fukolt (1979) va Shohamy (2001) kabi olimlarning ishlari asosida maqola, testlarning nazorat va kuzatuv vositalari sifatida ishlatilishining axloqiy muammolarini yoritadi. Ushbu testlarning o'qitish, o'rganish va shaxslar hayotiga salbiy ta'sirini muhokama qilib, ta'limda tenglik va adolatni ustun qo'yadigan demokratiyaga asoslangan test amaliyotlariga chaqiradi.*

**Kalit so'zlar:** *standartlashtirilgan testlar, ta'lim, testlarning kuchi, CEFR, gatekeeping, washback, axloq (ethics), O'zbekiston*

## **INTRODUCTION**

The power and influence of standardized tests in educational systems is a topic of growing concern and debate, particularly regarding their role in shaping individual lives and broader societal structures. Tests, once viewed primarily as tools for assessment, have increasingly become instruments of control and surveillance, affecting not only the test takers but also teachers, policymakers, and educational institutions. In this context, tests are often used to determine educational outcomes and career opportunities, making them key players in decisions that impact social mobility and access to resources. Scholars such as Foucault (1979) and Shohamy (2001) have highlighted the ways in which tests serve as mechanisms of power, shaping behavior and expectations within educational systems. These effects are particularly visible in high-stakes testing environments, where test outcomes influence admission to universities, job placements, and even professional certifications. This article examines the use of standardized language tests in the educational system of Uzbekistan, where such tests, particularly those aligned with the Common European Framework of Reference (CEFR), are employed for gatekeeping purposes. It explores the potential negative impacts and washback effects these tests can have on teaching, learning, and the overall educational experience. The paper argues for a more democratic approach to testing that considers the ethical implications of using tests as instruments of power and control.

### **Power of tests**

Tests are powerful devices and they are capable of dictating many decisions. In language testing, for example, we may collect evidence based on which make decisions and inferences. These decisions or inferences have profound implications for individuals and the society, which means tests have undeniable power highlighted by many researchers. Spolsky (1997) points out that so-called “Shibboleth test” in the Bible was used for control and power in order to recognize outsiders. In modern times, the power of tests in our lives is being felt even more. Foucault (1979) argues that “test is an act of surveillance by the educational system” (p. 184). He also points out that educational systems develop tests because they want to observe students and “it is a normalizing gaze, a surveillance that makes it possible to quantify, classify and punish” (Foucault, 1979, p.184). According to Shohamy (2001), traditional testing pays much attention to the quality of tests in order to maximize accuracy of tests. However, the testing experience of test takers is given very little attention. Shohamy (2001) also claims that the evidence of power that tests have can be observed if we listen to the voices of test takers. At the same time, authorities are using tests as disciplinary tools and this leads test takers to fear tests and obey the

rules those authorities put with the help of tests. Madus (1990) states that a single test performance can often indicate the future of individuals and “a single standardized test score independently triggers as an automatic admission, promotion, placement or graduation decision” (p.5). Because of their power and authority, tests can be used as an effective tool to control educational systems and prescribe the behaviour of individuals who are affected by the results. In a variety of contexts, this issue can be observed. Policymakers who are aware of such power of them use tests to manipulate systems of education and curricula. At school levels, tests can be used to urge teachers to teach and tests can also be used to force students to focus on their studies. Tests can serve to enforce student learning and teachers can use them to motivate learning and introduce discipline. As a result, tests which are designed to find out achievements or select suitable individuals for a certain job have turn into controlling and manipulating devices over educational systems. Shohamy (1991) asserts that countries with centralized educational systems commonly practice tests for power and control because central agencies usually control the curriculum in those countries. Tests can be seen as the primary tools to introduce changes in the system of education without changing other components such as curricula or teacher training. In Uzbekistan, for example, “when the CEFR was introduced in 2013, there were different concerns by the Ministry of Education and foreign language teachers on how to implement it smoothly in the education system. Almost all teachers took and are still taking exams based on tests to the CEFR proficiency levels called National System of Assessment of Foreign Language Proficiency for certification” (Musoeva, 2020, p. 388). The number of tests which are used for such purposes by policy makers in Uzbekistani context has been increased to 16 including both standardized tests and other types of certificate of achievement (for the full list of language certificates, see **Appendix A**). However, the variety of tests in this list caused the debate among stakeholders on the validity issues, particularly consequential validity (or known as impact), in the next section. In language testing the consequences of tests were present in even ancient “Shibboleth tests” we mentioned above, however, the awareness of this power of language tests was introduced in the previous century with Messick’s concept of validity. Researchers started studying the impact of language testing on individuals, which we to it as consequential validity as well.

Test impact is observed in different levels from micro to macro. This clearly suggests that tests have might have impact on students, teachers, schools, parents, making policy, instructions, social mobility. In Uzbekistani educational context, stakeholders, especially, teachers are concerned about the detrimental effects of standardized language tests which are serving as gatekeeping on the life of



individuals. Choi (2008) argued that the use of standardized tests for gatekeeping purposes may prevent students from opportunities to gain productive language skills because test takers can be disillusioned with testing. Another aspect of impact that have caused teachers' concern is standardized test industry. Test takers are willingly ready to pay high prices to pass such tests no matter how expensive these tests are because the power of these tests as gatekeeping urge them to do so. McNamara (2000) criticizes the effects of opportunities for test preparation on test results. He argues that test takers who have coaching opportunities thanks to their financial affordability might have impact on performance.

### **Washback issues related to standardized tests**

Another instance of impact (consequential validity) is a range of effects of testing on teaching and learning which is known as washback in the language assessment. Messick (1996) claims that washback may serve for both promotion and inhibition of learning. Thus, beneficial washback and negative washback are differentiated by scholars and researchers. In Uzbekistani context, teachers are concerned the effects of standardized tests on language learning and instructions. For example, students who are preparing for a test usually think about the preparation phase rather than language development. The main aim of the students can be just passing the required level of a standardized language test or taking as highest level as possible since a good result they take from a standardized test may bring them a lot of opportunity. Brown and Abeywickrama (2010) criticize the modern use of standardized tests which serve as gatekeeping and claim that those standardized language tests “can lead students to focus on simply gaining an acceptable score rather than on language development” (p. 38). Another concern about the effect of standardized tests on learning in Uzbekistani context is the summative character of standardized language tests used in this educational context. It is claimed that, compared to other formative assessment forms, standardized tests “do not need to offer much in the way of washback” (Brown & Abeywickrama, 2010, p. 39) because a simple numerical (for example IELTS band 6.5) or letter (for example B+) score usually do not provide beneficial washback. However, stakeholders, especially teachers, are optimistic about the positive effects of tests on instructions, learning, and teaching and looking for ways of how to achieve beneficial washback.

### **Ethical issues in a testing context**

It is commonly believed that testing industry is growing rapidly and almost everyone is subject to tests at least once in their life. The issue of using tests as a means of abuse of power by authorities is another topic among scholars which is being widely discussed today. The use of standardized tests by policy makers has also

become an ethical issue that many researchers and stakeholders pay attention. Medina and Neill (1990) claim that the complexity issue of testing issues has been ignored by many policymakers and there are obvious limitations of standardized test use we should deal with. In Uzbekistan, teachers are also against of standardized test use as gatekeeping on the grounds of absence of democratic principles. From my experience, many teachers believe that the requirement of standardized test result equivalent to C1 level of CEFR for placing EFL teachers at workplaces is violating democratic principles. They claim that such tests should not be the mechanism of enforcing control and power by government and businesses as Shohamy (2001) claims that

“The uses of tests as instrument of power violate fundamental values and principles of democratic practices. The power of tests are in the hands of powerful organizations that control and define knowledge in their own terms, often without any form of consultation with pedagogical experts and negating existing knowledge as expressed in curricula. Tests are often used as ideologies in the belief that their introduction will upgrade learning, although there is no evidence that this in fact occurs.” (p. 375).

The introduction of CEFR standards and standardized language tests in Uzbekistani education context aims that very reason of improving foreign language learning mentioned above according to Presidential Decree №.1875 “On the measures of strengthening the system of learning foreign languages” (2012). Although the aim of using standardized language tests in Uzbekistani context is defined as developing foreign language learning, teaching and assessment, we should not forget that “the large-scale standardized testing is not an unbiased process” (Brown & Abeywickrama, 2010, p. 99) but it can shape the lives of individuals as the agent of political and ideological agendas. Thus, individuals, especially teachers and students affected from high-stakes tests in Uzbekistani context, are in favor of and expecting a number of principles under the notion of critical language testing should be observed in order to have more democratic testing practices such as limiting the tests as a tool of power, transferring power from elites to locals, making test creators responsible for the consequences of tests (Shohamy, 2001).

### **Conclusion**

As we discussed above high-stakes tests have been widely used to make decisions in educational systems and their impact on test takers can be significant. In Uzbekistani educational context like many others, policymakers declare that they use certain standardized language tests for gatekeeping in the selection of suitable candidates for university admissions and EFL teachers linking the tests CEFR standards but the role of the tests does not end in the examination and certification

process. All the stakeholders should be aware of the impact and washback of the tests on teaching and learning. Tests should not only be the way of imposing policies but they should serve the improvement of teaching and learning system as declared in policy documents (Shohamy, 1993). In this essay, I have tried to argue that certain standardized language tests used in Uzbekistani context might have negative impact and washback on teaching and learning and emphasize the role of democratic assessment as alternative since such using such tests as power might violate the democratic principles of assessment (Shohamy, 2001) as ethics of testing should not be ignored in testing process.

### REFERENCES

1. Brown, H. D., & Abeywickrama, P. (2010). Language assessment. *Principles and Classroom Practices*. White Plains, NY: Pearson Education.
2. Choi, I. C. (2008). The impact of EFL testing on EFL education in Korea. *Language testing*, 25(1), 39-62.
3. Council of Europe. (2001). *The Common European Framework of References for Languages: Learning, teaching, assessment*. Cambridge: Cambridge University Press
4. Foucault, M. (1979). *Discipline and punish*. New York: Vintage Books.
5. Labour Code. (1995). *The Labour Code of the Republic of Uzbekistan*. <https://lex.uz/docs/-142859>
6. Madaus, G. F. (1990). *Testing as a social technology*. Boston College.
7. Menken, K., Hudson, T., & Leung, C. (2014). Symposium: Language Assessment in Standards-Based Education Reform. *TESOL Quarterly*, 48(3), 586–614. <http://www.jstor.org/stable/43267981>
8. Messick, S. (1996). Validity and washback in language testing. *Language Testing*, 13(3): 241-56.
9. Musoeva, A. (2020). Teacher professional development and its link with the CEFR. *Digital technologies in modern education: current trends and development factors in philology and pedagogy*. Tashkent.
10. Presidential Decree №.1875 “On the measures of strengthening the system of learning foreign languages” (December 10, 2012). <https://lex.uz/docs/2126032>
11. Spolsky, B. (1997). The ethics of gatekeeping tests: what have we learned in a hundred years? *Language Testing*, 14(3), 242–247. <https://doi.org/10.1177/026553229701400302>
12. Shohamy, E. (1993). *The Power of Tests: The Impact of Language Tests on Teaching and Learning*. NFLC Occasional Papers.

13. Shohamy, E. (2001). Democratic assessment as an alternative. *Language testing*, 18(4), 373-391.
14. Shohamy, E. G. (2001). *The power of tests: A critical perspective on the uses of language tests*. Pearson Education.
15. Fayzi ogli, A. I. (2022). Teaching English to Students with Visual Impairments: Problems and Solutions. *Thematics Journal of English Language Teaching*, 6(1).
16. Fayzi ogli, I. (2021, May). PROBLEMS AND SOLUTIONS OF TEACHING CLASSES WITH BLIND STUDENTS. In *Archive of Conferences* (Vol. 26, No. 1, pp. 13-15).
17. ogli Asrorov, I. F. (2020). The Content Of Teaching Foreign Languages. *Scientific Bulletin Of Namangan State University*, 2(11), 322-326.
18. Asrorov, I. (2021). TIPS FOR THE TEACHERS WORKING WITH BLIND STUDENTS IN A LANGUAGE CLASSROOM. *Galaxy International Interdisciplinary Research Journal*, 9(05), 474-476.
19. kizi Eshboeva, D. A., Akbarova, S. K., ugli Hafizov, A. A., & ugli Asrorov, I. F. (2022). PSYCHOLINGUISTIC FEATURES OF TEACHING FOREIGN LANGUAGES TO PRESCHOOL CHILDREN. *Journal of Positive School Psychology*, 6(2), 4509-4518.
20. Ogli, A. I. F. (2020). Defining learning disorders and learning disabled children (Children who have problems learning). *Наука и образование сегодня*, (3 (50)), 71-73.
21. Asrorov, I. F. (2020). THE IMPORTANCE OF INDIVIDUAL FEATURES IN THE CLASSROOM. *Central Asian Problems of Modern Science and Education*, 2020(1), 98-105.
22. Asrorov, I. (2024). SOCIAL DIMENSIONS OF STANDARDIZED ASSESSMENT IN LANGUAGE TEACHING IN UZBEKISTAN. *Oriental renaissance: Innovative, educational, natural and social sciences*, 4(9), 84-90.



## **SPORT SOHASIDA MOLIYAVIY BOSHQARUV TIZIMI VA MEXANIZMLARI**

**Boymurotov Botirjon Nizomiddinovich**

Toshkent to‘qimachilik va yengil sanoat instituti, assistent

### **ANNOTATSIYA**

*Maqolada sport sohasida moliyaviy boshqaruv tizimi va mexanizmlari ilmiy jihatdan asoslab berildi. Jismoniy tarbiya va sportning holati bevosita ishlatilgan tashkiliy-iqtisodiy tizimning samaradorligiga, shu jumladan, moliyalashtirishni rivojlantirish strategiyasi, sport inshootlarining ijobiy imidjini shakllantirish va sport xizmatlari marketingiga bog‘liqdir. Davlatning ishtiroki zarur bo‘lgan joylarga jismoniy tarbiya va sport xizmatlari sohasidagi davlat tomonidan mablag‘ ajratiladi, jumladan, bolalar sporti, ommaviy sport, moslashuv dasturlari uchun. Jismoniy tarbiya va sportning boshqa faoliyati tijorat asosida ta‘minlanishi va bilvosita davlat tomonidan tartibga solinadi. Maqolada moliyaviy boshqaruv tizimlari va uning elementlari, vositalari va qanchalik darajada sportni rivojlantirishga hissa qo‘shishi tahlil qilindi.*

**Kalit so‘zlar:** sport, moliyaviy boshqaruv, yangi texnologiyalar, iqtisodiy jarayonlar, eksperimental ishlanmalar, ilmiy-texnikaviy taraqqiyot.

### **АННОТАЦИЯ**

*В статье научно обоснованы система и механизмы финансового управления в сфере спорта. Состояние физического воспитания и спорта напрямую зависит от эффективности используемой организационно-экономической системы, в том числе стратегии финансирования развития, формирования положительного имиджа спортивных объектов и маркетинга спортивных услуг. Государственные средства выделяются в сфере физкультурно-спортивного обслуживания там, где необходимо участие государства, в том числе на детский спорт, массовый спорт, адаптационные программы. Физическая культура и другие виды спортивной деятельности осуществляются на коммерческой основе и косвенно регулируются государством. В статье проанализированы системы финансового управления и их элементы, инструменты и в какой степени они способствуют развитию спорта.*

**Ключевые слова:** спорт, финансовый менеджмент, новые технологии, экономические процессы, экспериментальные разработки, научно-технические разработки.

## **ABSTRACT**

*The article provides scientific substantiation of the system and mechanisms of financial management in the field of sports. The state of physical education and sports directly depends on the efficiency of the organizational and economic system used, including the strategy for financing development, forming a positive image of sports facilities and marketing sports services. State funds are allocated in the field of physical education and sports services where state participation is necessary, including children's sports, mass sports, adaptation programs. Physical education and other types of sports activities are carried out on a commercial basis and are indirectly regulated by the state. The article analyzes financial management systems and their elements, tools and the extent to which they contribute to the development of sports.*

**Keywords:** *sports, financial management, new technologies, economic processes, experimental developments, scientific and technical developments.*

## **KIRISH**

Innovatsion iqtisodiy jarayonlarda sportning ahamiyatini ta'kidlash kerak. Yangi texnologiyalarni o'rganish va qo'llash uchun, eksperimental ishlanmalar va ilmiy-texnikaviy taraqqiyotning boshqa atributlari ko'pincha yuqori darajadagi yutuqlar sportida birinchi marta sinovdan o'tkazilib, ekstremal sharoitlarda va odamlar o'z imkoniyatlari chegarasida amalga oshiradi. Moliyaviy mexanizm korxonalar mablag'larini boshqarish uchun ishlatiladi va bu ularning funksiyalari va o'zaro munosabatlari tomonidan to'liq va samarali bajarilishiga hissa qo'shishi kerak. Moliyaviy mexanizm - bu iqtisodiy qonunlarning talablariga muvofiq ishlab chiqarishning yakuniy natijalariga samarali ta'sir ko'rsatish maqsadida shakllar va usullarning kombinatsiyasidan foydalangan holda korxonani moliyaviy boshqarish tizimi.

Moliyaviy boshqaruv tizimi quyidagi elementlarni o'z ichiga oladi.

- moliyaviy usullar;
- moliyaviy vositalar (vositalar);
- qonuniy qo'llab-quvvatlash;
- axborot va uslubiy ta'minot.

Moliyaviy usullar moliyaviy munosabatlarga biznes jarayoniga, mablag'larni shakllantirish va ulardan foydalanishga ta'sir qilish usullari. Moliyaviy usullarga quyidagilar kiradi: moliyaviy rejalashtirish, buxgalteriya hisobi, moliyaviy tahlil, moliyaviy tartibga solish va moliyaviy nazorat [1, 23-b.].

Moliyaviy natijalar moliyaviy usullarda ishlatiladigan vositadir. Bularga iqtisodiy faoliyat ta'sir qiladigan iqtisodiy ko'rsatkichlar kiradi: foyda, daromad,

solliq, moliyaviy sanksiyalar, narx, dividendlar va foizlar, ish haqi, shuningdek amortizatsiya, o'zaro badallar, ustav kapitaliga badallar, portfel investitsiyalari va boshqalar.

Moliyaviy vositalarga ikkala asosiy vositalar (debitorlik va kreditorlik qarzlari, aksiyalar) va derivativlar (moliyaviy imkoniyatlar, fyuchers va forvardlar, foiz stavkalari va valyuta svoplari) kiradi [2, 67-b.].

Moliyaviy aktivlik quyidagi shakllarda bo'lishi mumkin: naqd pul, naqd pul olishning shartnomaviy huquqi, moliyaviy vositani boshqa kompaniya bilan almashtirish uchun shartnoma huquqi, boshqa kompaniyaning kapital vositasi. Moliyaviy majburiyat bu moliyaviy aktivni topshirish yoki almashtirish bo'yicha har qanday shartnoma majburiyatidir.

Moliyaviy vositalar bilan operatsiyalar xavflar bilan birga keladi: narx, valyuta, foizlar, bozor, kredit, likvidlik, pul oqimi va boshqalar.

Korxonaning moliyaviy mexanizmining ishlashini huquqiy ta'minlashga qonun hujjatlari, boshqaruv organlarining buyruqlari, buyruqlari, xatlari va boshqa huquqiy hujjatlari kiradi. Korxonalarining moliyaviy mexanizmlari faoliyatini tartibga solishda aylanma mablag'lar normalari va standartlari, amortizatsiya stavkalari, tarif va soliq stavkalari qo'llanilishi ta'minlanadi [3, 231-b.].

Moliyaviy mexanizmning ishlashini axborot bilan ta'minlash har xil turdagi va iqtisodiy, tijorat, moliyaviy va boshqa ma'lumotlardan iborat. Ushbu ma'lumotlarga sheriklar va raqobatchilarning moliyaviy barqarorligi va to'lov qobiliyati, narxlar, valyuta kurslari, dividendlar, tovarlar, fond va valyuta bozoridagi foizlar to'g'risidagi ma'lumotlar kiradi.

Shunday qilib, boshqaruv jarayoni sifatida moliyaviy menejment moliyaviy mexanizmdan foydalanishga asoslangan - moliyaviy tizimni tashkil etish, rejalashtirish va undan foydalanish tizimi. Moliyaviy mexanizm - bu moliyaviy sohada boshqaruv qarorlarini ishlab chiqish va amalga oshirish jarayonini tartibga soluvchi asosiy elementlar tizimi, ya'ni korxonalarini moliyaviy boshqarish tizimi. Moliyaviy mexanizm ularning funksiyalari, o'zaro munosabatlari tomonidan eng samarali tarzda amalga oshirilishiga yordam berishi kerak.

Ishlab chiqarish tizimini boshqarish siyosati moliyaviy siyosat bilan belgilanadiganligi sababli, moliyaviy siyosat usullari va usullari sizga tahlil qilish va baholash imkonini beradi:

- davom etayotgan jarayonlar va hodisalarning belgilangan maqsadlarga muvofiqligi;
- boshqariladigan jarayonlarga ta'sir qilish qobiliyati va imkoniyatlari nuqtai nazaridan moliyaviy siyosat samaradorligi;

Moliyaviy va siyosiy munosabatlarni moliyaviy boshqaruv strategiyasi va taktikasini moslashtirish uchun real sharoitlar va imkoniyatlarga muvofiqligi.

Missiyani ishlab chiqishda me'yoriy hujjatlar talablari, bozorning kosmik segmentlari (mahsulot iste'molchilari) tahlili natijalari, korporativ tashkiliy-iqtisodiy mexanizmning holati, resurslar, atrof-muhit sharoiti (omillar) hisobga olinadi. Missiya asosida korporatsiya maqsadlarni (eng umumiy ko'rsatmalarni) va muayyan muhim sohalardagi faoliyat strategiyasini belgilaydi [4, 89-b.].

Mutaxassislarning fikriga ko'ra, strategik rejalashtirish maqsadlarni belgilash va sabablarni aniqlashni o'z ichiga oladi

Sportni moliyalashtirish tizimida muhim rolni kirish chiptalarini sotib olish va sotish, sport musobaqalari va tadbirlarining televizion, radio va Internet-translyasiyalariga obuna bo'lish huquqi. \* Asosiy mahsulot namoyish etiladigan professional sport turlari uchun cheklangan sonlar mavjud. uni sotish usullari.

Birinchidan, sport anjomini (xizmatini) musobaqada haqiqatan ham qatnashgan, stadionlar va sport majmualariga maxsus tashrif buyurgan tomoshabinlarga sotish mumkin. Ushbu odamlar sport musobaqalarini "tomosha qilish" huquqini to'lab, sportni moliyalashtirishning birinchi manbasini (bilet deb ataladigan) tashkil etadigan kirish musobaqalari va mavsum chiptalarini sotib olishadi.

Ammo, ko'pincha musobaqalarni tomosha qilishni xohlaydigan sport muxlislari stadion yoki sport inshooti sig'adigan joydan ko'ra ko'proq narsa bo'lishi ko'pincha sodir bo'ladi. Ko'pgina sport ishqibozlari har xil sharoitlar (moliyaviy sabablar, ish joyida ishlash, xizmat safari va boshqalar) sababli o'yinlar va musobaqalarni o'tkazish joylariga shaxsan tashrif buyurolmaydilar. Va keyin, ushbu keng iste'molchilar talabini qondirish uchun texnik vositalardan - radio, televizor, Internet foydalaniladi. Shunday qilib, sport mahsulotlarini sotishning ikkinchi muhim vositasi elektron ommaviy axborot vositalari (ommaviy axborot vositalari) bo'lib, ular bir tomondan, muxlislarning sport xizmatlariga bo'lgan ehtiyojini qondiradi, boshqa tomondan, musobaqalarda va sport musobaqalarida o'z hisobotlariga reklama kiritish orqali daromad oladi. kliplar. Ushbu hajmda elektron ommaviy axborot vositalari mavjud talab va taklifni o'zida mujassam etgan sport va keng auditoriya o'rtasida tijorat vositachisi vazifasini bajaradi.

Sport mahsulotlarini chiptalar va obunalar, shuningdek elektron vositalar orqali sotish xususiyatlari biz quyida ko'rib chiqamiz. Sport klublari yoki boshqa sport biznes tuzilmalari tomonidan moliyaviy mablag'larni jalb qilishning asosiy vositalaridan biri bu ular ishlab chiqaradigan xizmatlarga chiptalarni sotish hisoblanadi. Sport tashkilotlari tomonidan ko'rsatiladigan xizmatlar oraliq ichki jarayonlarning yakuniy mahsuloti - ishlab chiqarish, mashg'ulot, transport, reklama,

marketing, kommunal xizmat va boshqa xarajatlarni tayyorlash. Oraliq jarayonlarning umumiy qiymati, shuningdek inson resurslarining sifati oxirgi foydalanuvchilarga sotilishi kerak bo'lgan xizmatning mumkin bo'lgan narxini belgilaydi. Sxematik ravishda bu jarayonni quyidagicha ifodalash mumkin (1-rasm).

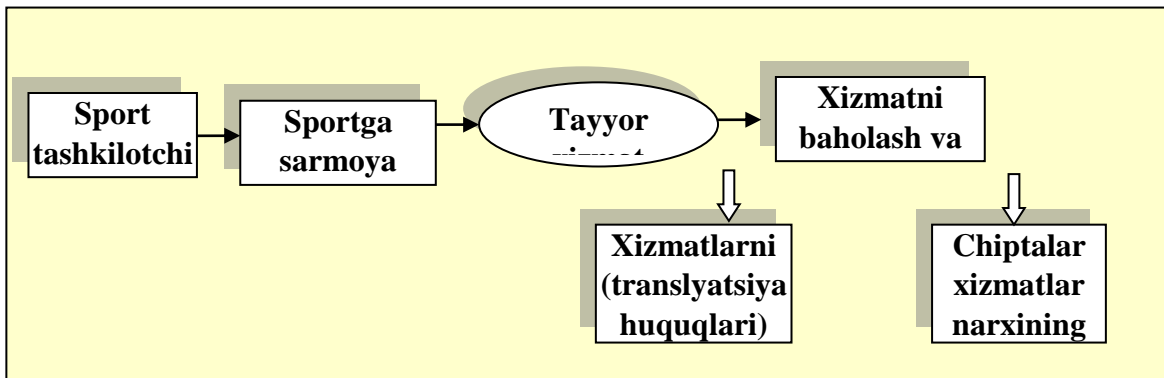

1-rasm. Sport xizmatlarini ishlab chiqarish va sotish sxemasi.

Dastlab, sport biznesining tashkilotchisi xodimlar, vositalar, jihozlar, sportchilar, murabbiylar, menejerlarga tegishli investitsiyalarni amalga oshiradi. Barcha zarur manbalar olingandan so'ng, zarur xizmatlar va sport xizmatlarini ishlab chiqarish bo'yicha tadbirlar boshlanadi. Professional sport klublari uchun bu o'quv jarayonining yagona tayyorgarlik bosqichi, murabbiylarning intellektual ishi, moliyaviy, texnik va moddiy resurslarni birlashtirishdir. Ushbu omillarning barchasini birgalikda bajarish natijasida sport shousi sifatida amalga oshiriladigan xizmat yaratildi [5, 76-b.].

Fitnes klublari uchun vaziyat biroz boshqacha. Bu erda zarur tadbirkorlik qobiliyati va ishlab chiqarish omillarini birlashtirish natijasida odamlarning go'zallik, sog'liq, faollik, aloqa, uzoq umr ko'rish ehtiyojlarini qondirishga qaratilgan boshqa xizmatlar ishlab chiqarilmoqda.

Sport biznesi tomonidan ishlab chiqariladigan xizmatlar to'g'ridan-to'g'ri iste'mol qilish va keyinchalik qayta sotish uchun sotib oladigan ko'plab iste'molchilarning bo'sh vaqtlarini to'ldirishga mo'ljallangan. Birinchi holda, sport biznesi o'z xizmatlarini oxirgi foydalanuvchilarga sotadi - bu jarayon B2S deb nomlanadi (iste'molchilar (mijozlar uchun biznes) - iste'molchilar (xaridorlar) uchun biznes, ikkinchisida - boshqa tadbirkorlarga yoki korxonalariga - B2B (biznesdan biznesga - biznesdan biznesga).) Iste'molchilarning ushbu asosiy toifalariga tayyor yoki potensial (kelajakda ishlab chiqariladigan) sport xizmatlarini baholash va sotish jarayoni quyida muhokama qilinadi.

Boshlash uchun biz sport xizmatining egaligini aniqlaymiz. Xizmatning egasi rasmiy ravishda ro'yxatdan o'tgan ishlab chiqaruvchidir, u sportchilar va murabbiylar, savdo markalari, kompaniya nomlari, patentlarga oid barcha huquqlarga ega va ushbu faoliyat turiga tegishli litsenziyalarga ega. Xizmatga egalik qilish ishlab



chiqaruvchiga uni mustaqil ravishda qonuniy ravishda sotish imkoniyatini beradi. SHu bilan birga, ishlab chiqaruvchi o'zi tomonidan ishlab chiqarilgan sport va boshqa xizmatlarni turli yo'llar bilan amalga oshirishi mumkin.

Muvaffaqiyatli biznes uchun sport tashkilotining moddiy bazasi va moliyaviy resurslari muhim rol o'ynaydi. Ushbu muhim tarkibiy qismlarsiz biznesni yuritish juda qiyin, garchi bu iqtisodiy faoliyatning ma'lum bosqichlarida mumkin bo'lsa. O'zining moddiy bazasi va etarli mablag'i bo'lmagan holda, sport tashkiloti qarzga botib yashashga majbur bo'ladi, bu esa barcha ishlarida salbiy iz qoldiradi. Sport tashkilotining ushbu rejimida ishlashning eng yaxshi natijasi bankrotlik va bozordan chiqishdir.

### **XULOSA.**

Yuqoridagilardan kelib chiqib, investitsiya dasturini ishlab chiqish jarayonida sport xizmatlari bozorining rivojlanishi va sport imkoniyatlari aniqlanadi. Shu munosabat bilan iqtisodiyotni modernizatsiyalashda sport majmualari faoliyatidan foydalanishning samaradorlik darajasini yanada oshirish, sport xizmatida raqobat muhitini shakllantirish, kelgusida sport xizmatiga bo'lgan talabni yanada chuqurroq o'rganish, sport tashkilotlarida innovastion faoliyatni yanada rivojlantirish sohasidagi vazifalarni hal qilish dolzarb masalalardan hisoblanadi. Bunga yo'l qo'ymaslik uchun sport tashkiloti muammosiz rivojlanish uchun etarlicha moddiy va moliyaviy imkoniyatlarga ega bo'lishi kerak, ular boshqa barcha biznes operatsiyalari - aksiyalar, raqobatbardosh va mashg'ulot faoliyati, xodimlarga ish haqi va bonuslarni to'lash, transfer faoliyati va boshqalar uchun asos bo'ladi.

### **ADABIYOTLAR (REFERENCES)**

1. Экономические и социальные аспекты развития спортивных услуг: Монография /Под. ред. Н.А. Восколович – Москва: ТЕИС, 2012. - 144 с.
2. Восколович Н.А. Экономика платных услуг. - Москва: ЮНИТИ-ДАНА, 2007.
3. Галкин В.В. Экономика спорт и спортивный бизнес. Учебное пособие.- Москва: Кнорус,2009. - 320 с.
4. Гурков И.Б. Стратегический менеджмент организации. Учебное пособие. – Москва: ТЕИС, 2009. - 250 с.
5. Shomurodov H.S. O'zbekistonda jismoniy tarbiya va sport faoliyatida tadbirkorlik. Monografiya. - Toshkent: "Tafakkur qanoti", 2014.

## **LIBOS MILLAT KO'ZGUSI**

**Nishonova Sayyora Djuravayevna**

Kamoliddin Bexzod nomidagi Milliy rassomlik va dizayn instituti

“Libos dizayni” kafedrası o‘qituvchisi

### **ANNOTATSIYA**

*Ushbu maqolada o‘zbek milliy liboslari moddiy va ma’naviy madaniyatning ajralmas qismi ekanligi yoritib berilgan. O‘zbek xalq san’ati uzoq tarix davomida shakllanar ekan, mavjud ijod namunalarining eng qimmatli va hayot bilan bog‘langanligi bayon etilgan.*

**Kalit so‘zlar:** madaniyat, an’ana, xalq og‘zaki ijodi, estetik, etnik, libos, kiyim, milliy, liboslar, urf-odatlar, kamzul, bosh kiyimi, do‘ppilar, ustki kiyimlar.

### **АННОТАЦИЯ**

*В данной статье узбекские национальные костюмы являются неотъемлемой частью материальной и духовной культуры. Поскольку узбекское народное искусство формировалось давно, описаны наиболее ценные образцы существующих творений и необходимость связи с жизнью.*

**Ключевые слова:** культура, традиция, фольклор, эстетическое, этническое, платье, одежда, обычаи, жилет, головной убор, тубетейка, верхняя одежда

### **ABSTRACT**

*In this article, Uzbek national costumes are an integral part of material and spiritual culture. As Uzbek folk art has been formed for a long time, the most valuable examples of existing creations and the necessity of connection with life have been described.*

**Key words:** culture, tradition, folklore, aesthetic, ethnic, dress, clothes, national, dresses, customs, waistcoat, headdress, hats, Outerwear

### **KIRISH**

O‘zbek xalqi ming yillar davomida shakllanib, sayqallanib kelayotgan boy madaniyatga ega. Madaniyat o‘zida moddiy va ma’naviy boyliklarni mujassam etadi. Moddiy madaniyat inson hayot faoliyatining barcha jabhalarini qamrab olgan holda, uning qobiliyatlari va ijodkorligining natijasi sifatida inson tomonidan yaratilgan moddiy ne‘matlarni o‘zida namoyon etadi. Ma’naviy madaniyat esa bilim, estetik qadriyatlar, xulq-atvor normalari, dunyoqarash, axloq, diniy e‘tiqodimiz, an‘analarimizni qamrab oladi. Moddiy va ma’naviy madaniyatning bir ko‘rinishi sifatida milliy liboslar shu qadar ko‘p qirrali va noyob hodisa bo‘lib, u xalqning etnik

tarixi va madaniyatini, o'ziga xos estetik qarashlari, didi va an'alarini o'zida aks ettiradi. Til madaniyati, xalq og'zaki ijodi, an'ana va urf-odatlar bilan birga milliy liboslar ma'lum bir millatning muayyan hayot tarzi haqida e'tiborli ma'lumotlar beradi.

An'anaviy milliy liboslar o'ziga xos belgi, timsol sifatida ma'lum bir ma'noga ega bo'lishi mumkin. Bular amaliy, utilitar, estetik, yosh, ijtimoiy-jins (turmushga chiqqan ayol libosi) va u bilan chambarchas bog'liq bo'lgan axloqiy funktsiya, shuningdek bayramona libos, marosimlar uchun, kasbiga bog'liq bo'lgan, diniy liboslarni ajratib ko'rsatadi. Liboslarda inson yashagan joy va zamon, uning hayoti, turmushidagi quvonchli yoxud qayg'uli kunlari aks etadi.

### **ADABIYOTLAR TAHLILI**

Milliy liboslar muayyan madaniyatning o'ziga xos xususiyatlarini ifodalovchi ijtimoiy belgi sifatida madaniyatlarning o'zaro ta'siri va moslashuvchanligini ta'minlaydi, va shu bilan birga, turli davrlarda turli etnik guruhlarining madaniyatlar muloqotini amalga oshiruvda vositachi bo'lib, ushbu madaniyat uchun muhim bo'lgan muayyan axborot assimilyatsiyasini tashkil qiladi. F.Ataxanova, U.Xojdaeva, U.Raxmatullaeva, M.Abdukarimovalar tomonidan tayyorlangan ilmiy maqola va o'quv qo'llanmalari kostyum va aksessuarlar loyihalash jarayonlarining bugungi kundagi ilg'or ta'lim dasturlari asosida shakllantirilgan.

### **MUHOKAMA**

Kiyim va libos tushunchalari mazmun-mohiyati jihatdan bir-biri bilan mushtarak ko'rinsa-da, ushbu tushunchalar o'rtasida birmuncha farqlar ham mavjud.



Kiyim deganda, avvalo, inson tanasining turli qismlarini berkitish uchun zarur bo'lgan, uni tashqi muhitning turli ta'sirlaridan himoyalaydigan buyumlar tushuniladi.

Kiyimning qator turlari mavjud. Bular: ichki kiyim, ustki kiyim, turli uzunlikdagi paypoqlar, poyabzal, bosh kiyimlari. Mana shu predmetlar turli vazifalarni bajaruvchi aksessorarlar, bezaklar, soch turmagi, pardoz bilan birga libosni tashkil etadi. Libos yaxlit kompozitsiyadir. Aynan libos insonning ijtimoiy kelib chiqishi, uning o'ziga xos xususiyatlari, yoshi, jinsi, xarakteri va estetik didini namoyon etadi.



Xalqimizning yorqin va o'ziga xos urf-odatlarini asrlar davomida shakllanib

kelgan, shu bilan birga an'anaviy liboslarimiz ham uzoq davrlardan rivojlanish bosqichini o'tagan. Liboslarning tarkibi o'zgargan, unga kiritilgan buyumlardan tortib, ularning shakli, kesimi, matolari va ranglari, kiyinish uslubi o'zgarib borgan. Aytish joizki, qadimdan liboslar uchun matolarni asosan ayollar ishlab chiqarganlar. Avvalo jundan, keyinchalik esa boylik ramzi hisoblangan ipak, paxta, zig'ir tolalaridan matolar to'qilgan.

O'zbek milliy liboslarining birinchi o'ziga xos xususiyati, hokimiyat va badavlatlik belgisi bo'lmish oltin kashtachiligidir. Arxeologlar Toshkent viloyatidagi qazishmalar paytida oltin kashta izlarini topganlar: kiyimning bunday bezagi ipak paydo bo'lishidan oldin ham ma'lum bo'lgan degan faraz mavjud. Asl matolar gulli, ayrim hollarda geometrik bezaklar bilan bezatilgan. Bunday liboslar ijtimoiy mavqe'ning yorqin belgisi bo'lgan. Masalan, hukmdor va saroylardagi mulozimlar oltin naqshinkor liboslar kiyishi urf bo'lgan, ushbu qimmatbaho qiyimlarni hukmdorlar o'z mulozimlariga sovg'a qilganlar. Lekin qadimdan oddiy kishilarning kiyimi ham oddiy bo'lgan. "An'anaviy o'zbek libosi asosan, ustki ko'ylak, ishton va chopondan, boshga do'ppi, oyoqqa mahsi-kalish yoki etikdan iborat bo'lgan. Erkaklar, ayollar va bolalar kiyimlari bichimining deyarli bir xilligi ularning qadimiyligidan darak beradi. Bunday liboslar oddiy usulda, ba'zan qaychisiz va ulgusiz, yaxlit matodan yirtib tikilgan. Bir parcha gazlamani ikkiga buklab, elka tomonga ko'ndalangiga ikki eng bilan bir parcha to'rt burchak xishtak (qo'ltig'iga solingan) tikib kiyilavergan"



O'zbek milliy liboslari juda yorqin, chiroyli, qulay bo'lib, xalqning boy madaniy an'analari va turmush tarzining bir qismidir. Shaharlarda milliy libosdagi odamlarni topish kamdan-kam uchraydi, bugungi kunda u an'anaviy bayram tadbirlarida



kiyiladi, ammo qishloqda u hali ham kundalik va dam olish kunlari liboslarining bir qismi bo'lib xizmat qiladi.

Erkaklarning ko'ylak-ishtoni, odatda, bir rangda, asosan, oq rangda, ayollarniki rang-barang matolardan tikilgan. Ayollarning milliy liboslari ichki, ustki va kishilik kiyimdan iborat bo'lgan. Ustki kiyimlar – kamzul, engil xalat (mursak, kaltacha), engsiz nimchalardir. Ayollarning o'ziga xos chopon shaklida bichib tikilgan ust kiyimi – mursak ilgari juda keng tarqalgan. Ular Buxoro, Xorazm va Qashqadaryoda engi tirsakkacha kalta va kengligi bilan,

Samarqand va Toshkentda uzun, engsiz, bilakkacha engi bo'lgani bilan farqlangan. Mursak astarli qavima qilib tikilgan, qishki mursakka esa paxta solingan.

### **O'zbek erkaklar kiyimlari**

Erkaklar milliy libosining asosini chopon tashkil etadi, u belga ro'mol – kiyikcha bilan bog'lanadi. An'anaviy bosh kiyim - do'ppi. Badaniga ko'ylak, ishton - pastki qismiga torayib turadigan keng shim kiyiladi. Oyoqlari yupqa teridan tikilgan etiklarda. To'liq libosdagi kamarlar ko'pincha juda oqlangan - baxmal yoki kashta tikilgan, kumush naqshli blyashka va tokalar bilan. Kundalik ko'ylak uzun ro'moldek kamar bilan bog'langan.





O'zbek milliy liboslari juda yorqin, chiroyli, qulay bo'lib, xalqning boy madaniy an'analari va turmush tarzining bir qismidir. Shaharlarda milliy libosdagi odamlarni topish kamdan-kam uchraydi, bugungi kunda u an'anaviy bayram tadbirlarida kiyiladi, ammo qishloqda u hali ham kundalik va dam olish kunlari liboslarining bir qismi bo'lib xizmat qiladi

Erkaklar milliy libosining asosini chopon tashkil etadi, u belga ro'mol – qiyikcha bilan bog'lanadi. An'anaviy bosh kiyim - do'ppi. Badaniga ko'ylak, ishton - pastki qismiga torayib turadigan keng shim kiyiladi. Oyoqlari yupqa teridan tikilgan etiklarda. To'liq libosdagi kamarlar ko'pincha juda oqlangan - baxmal yoki kashta tikilgan, kumush naqshli blyashka va tokalar bilan. Kundalik ko'ylak uzun ro'moldek kamar bilan bog'langan. Oyoq kiyimi mahsi (ichig'i — orqasi yo'q, tagligi yumshoq, to'pig'i yo'q chiroyli etik) va dag'al charmdan yoki rezinadan tikilgan etiklardan iborat bo'lgan. Bu bugungi kungacha obro'ga ega bo'lgan juda qulay va issiq poyabzal edi.

### **Ayollar va erkaklar milliy bosh kiyimi. Do'ppilar**



An'anaviy o'zbek kiyimidagi asosiy detallardan biri bu bosh kiyimdir. Markaziy Osiyoning ko'pgina mamlakatlarida, jumladan, O'zbekistonda milliy bosh kiyimi do'ppi hisoblanadi. Do'ppi nomi turkiy «tube» dan kelib chiqqan bo'lib, «yuqori, tepa» deb tarjima qilinadi. Uni erkaklar, ayollar va bolalar kiyishadi. Faqat yoshi katta ayollar do'ppi

kiymaydi. Endi yirik shaharlarda do'ppi kiygan odamni ko'rish kamdan-kam uchraydi va ko'pincha bu oilaviy va diniy bayramlar uchun kiyimning muhim detalidir. An'anaviy do'ppi tetraedral konussimon shaklga ega bo'lib, u qora rangda, 4 ta «qalampir» va 16 ta miniatyura kamar shaklida oq naqshli kashta tikilgan. Kundalik do'ppi «kalampir» eng oddiy va eng keng tarqalganlaridan biridir, ammo uning ahamiyatini e'tiborsiz qoldirmaslik kerak. O'zbekistonning har bir viloyatida o'ziga xos do'ppi bo'yi va



naqshlari bor. Eng boy xilma-xilligi bilan O'zbekistonda do'ppi tikish bo'yicha oltita asosiy maktab mavjud: Farg'ona, Toshkent, Qashqadaryo-Surxondaryo, Samarqand, Buxoro va Xorazm-Qoraqalpoq. Maxsus, tantanali tadbirlar uchun nafis do'ppilar mavjud - ular yorqin va rang-barang kashta va naqshlarga, tilla kashtalarga boy.

### **XULOSA**

Ko'p asrlar davomida yaratilgan xalq liboslari moddiy va ma'naviy madaniyatning ajralmas qismidir. Xalq ijodiyoti namunalarini o'rganish shuni ko'rsatadiki, liboslarda maqsadga muvofiq tarzda funktsional va estetik fazilatlar birlashtirilgan. Xalq san'ati uzoq tarix davomida shakllanar ekan, mavjud ijod namunalarining eng qimmatli va hayot bilan oqlangan zaruriylari saqlangan. Tasodifiylari inkor etilgan, natijada o'zida barcha zaruriy xususiyatlarni mujassam etgan milliy liboslargina olib qolingan. Zamonaviy kiyinishda sharm-hayo me'yorlariga amal qilib, o'zbekona kiyinish madaniyatini targ'ib qilish, shu orqali urf-odat va qadriyatlarimizni saqlash, albatta milliy madaniyatimizni, milliy o'zligimizni asrashga xizmat qiladi.

### **FOYDALANILGAN ADABIYOTLAR RO'YXATI (REFERENCES)**

1. Liboslar tarixi. D.Rahmatullayeva, U.Xodjayeva, F.Ataxanova// <http://milliycha.uz/kr/liboslar-tarixi/>.
2. J.S.Ergashev O.B. Mamadaliyeva M.A.Nazarova. Kostyum tarixi. O'quv qo'llanma. Namangan Muhandislik-texnologiya instituti, 2020.
3. Kiyim va libos, ular o'rtasida qanday farq bor? N.ALIMUHAMEDOVA, "TIQXMMI" Milliy tadqiqot universiteti katta o'qituvchisi
4. Богатырев П.Г. Вопросы теории народного искусства. М.: Искусство, 1971. 544 с.
5. "Libos dizayni sohasi ta'limida kostyum va aksessuarlar loyihalashning ustuvor aspektlari" Abdullaeva F., Nishanova S. Oriental Renaissance: Innovative, educational, natural and social sciences (E)ISSN: 2181-1784 4(02), Feb., 2024

## **YOSHLARNI G‘OYAVIY-VATANPARVARLIK RUHIDA TARBIYALASHNING NAZARIY METODOLOGIK ASOSLARI**

**Zoirova Sojida Umbarovna**

Termiz davlat pedagogika instituti

Falsafa, ma’naviyat asoslari va huquq ta’limi kafedrası o‘qituvchisi

+998936289115

### **ANNOTATSIYA**

*Ushbu maqola yosh avlodni g‘oyaviy va vatanparvarlik ruhida tarbiyalashning nazariy-metodologik asoslarini tadqiq etishga bag‘ishlangan. Maqolada g‘oyaviy tarbiyaning mazmuni, usullari va vositalari tahlil qilinib, ularni yoshlar ongiga singdirish orqali milliy ong va vatanparvarlik hissini shakllantirish imkoniyatlari ochib berilgan.*

**Kalit so‘zlar:** *g‘oyaviy tarbiya, vatanparvarlik, yoshlar tarbiyasi, nazariy asoslar, metodologiya, milliy ong, fuqarolik mas’uliyati.*

### **ABSTRACT**

*This article is devoted to researching the theoretical and methodological foundations of ideological and patriotic education of the young generation. The article analyzes the content, methods and tools of ideological education and reveals the possibilities of forming a sense of national consciousness and patriotism by instilling them in the minds of young people.*

**Key words:** *ideological education, patriotism, youth education, theoretical foundations, methodology, national consciousness, civic responsibility.*

### **KIRISH**

Bugungi kunda global va milliy jarayonlarning o‘zaro ta’siri kuchaygan, dunyoqarash va g‘oya xilma-xilligi ortgan bir davrda yoshlar tarbiyasi masalalari muhim o‘rin egallamoqda. Ayniqsa, yosh avlodning g‘oyaviy-vatanparvarlik ruhida shakllanishi, o‘z yurtiga sadoqat va milliy g‘ururni uyg‘otish kabi qadriyatlarni yoshlarga yetkazish dolzarb ahamiyatga ega. Vatanparvarlik yoshlarning jamiyatdagi o‘rnini, ularning milliy manfaatlarga munosabatini shakllantiradi va davlat barqarorligini ta’minlashda muhim omil bo‘lib xizmat qiladi.

Vatanparvarlik tarbiyasining nazariy va metodologik asoslarini shakllantirishda yoshlarning g‘oyaviy dunyoqarashini rivojlantirish, ularda ijtimoiy mas’uliyat tuyg‘usini kuchaytirish va milliy o‘zlikni anglashni mustahkamlashga qaratilgan yondashuvlar ustuvor hisoblanadi. Bu jarayonda ta’lim tizimining o‘rni katta bo‘lib, maktabgacha ta’limdan boshlab oliy ta’limgacha bo‘lgan bosqichlarda vatanparvarlik

tarbiyasini joriy etish orqali yoshlarning mafkuraviy immunitetini oshirish muhim hisoblanadi.

Yoshlarni g'oyaviy-vatanparvarlik ruhida tarbiyalashning nazariy-metodologik asoslarini o'rganish muhim hisoblanadi. Unda, vatanparvarlik tarbiyasining jamiyat taraqqiyoti uchun tutgan o'rni, ushbu jarayonni samarali tashkil etish omillari hamda ilmiy-adabiy manbalarda mavjud yondashuvlar tahlil qilinadi.

“Vatan ostonadan boshlanadi” degan chuqur ma'noli ibora mavjud. Bundan Vatan tuyg'usini oiladan shakllanishi kelib chiqadi. Haqiqatan, vatanparvarlik tushunchasining negizi bolaning kindik qoni to'kilgan yerdan boshlanadi. Shunday ekan, Vatan tuyg'usini tarbiyalashni oiladan boshlashishimi zarur. Barkamol avlodni shakllantirishda oilaning o'rni bo'lak, chunki, inson avvalo oila bag'rida unib-o'sadi va shaxs sifatida shakllanadi. Buyuk jadidchi, mutafakkir Abdurauf Fitrat o'zining “Oila” asarida: “Millat taqdiri mana shu millat vakillari yashagan oilaning holatiga bog'liqdir... Qayerda oila munosabati kuchli intizomga tayansa, mamlakat va millat ham shuncha kuchli va tartibli bo'ladi” deb yozgan. [1].

Qadimgi yunon adiblaridan biri «Vatan sha'niga» asarida: «mening bu gaplarim g'oyat eski gapdir, lekin haqiqat shunday: o'z otasini hurmat qilmagan farzand o'zganing otasini ham hurmat qila olmaydi, o'z Vatanini sevmagan kishi uzga Vatanni qadrlay olmaydi» deb yezganedi. Bu gaplar hozir naqadar zamonaviydir.

Vatan – bu odamlar tug'ilib o'sgan, tarbiyalangan, mehnat quvonchini totgan, shu odam mansub bo'lgan xalq tarixi bilan bog'langan, hamda tarixdan shakllangan ijtimoiy-iqtisodiy, siyosiy va madaniy muhitdir.

## **MUHOKAMA VA NATIJALAR**

Vatanparvarlik vatanga muhabbat, unga sodiqlik, uning manfaatlari yo'lida hizmat qilishga tayyor turish demakdir. Vatanparvarlik ijtimoiy, tarixiy, ahloqiy his-tuyg'u sifatadi odamning ijtimoiy taraqqiyoti davomida paydo bo'ladi. Ijtimoiy jamoa tuzumida vatanparvarlik faqat o'z urug'lariga, ona yerga, ona tilga, urf-odatlariga bog'lik his bo'lgan bo'lsa, sinflar paydo bo'lishi bilan vatanparvarlik g'oyalari chuqurlashib, ijtimoiy hayot tobora ko'proq sohalariga chuqurroq kirib berdi. Vaqtlar o'tishi bilan bu tuyg'u buyuk qudratga aylandi [2]. Buyuk mutaffakirlar “Biz tugilgan yurtimizdan uzoq ketsak, bizni tortib kelaturgon quvvat o'z vatanimizning, ona tuproqning mehr-muhabbatidir”.

Hozirgi kunda ko'p odamlar vatanparvarlik o'ynashadi va aslida vatanparvar emaslar. Bu, birinchi navbatda, jamiyat amal qiladigan moda bilan bog'liq. Vatanparvar bir nechta fuqarolikka ega bo'lishi mumkin emas, chunki inson qiyin tanlov oldida turibdi, bunday zarurat tug'ilganda u qaysi Vatanni himoya qilishi va muammoli vaziyatlarda kurashishini anglatadi.



Vatanparvarlik tamoyili Vatanga muhabbat, unga g'amxo'rlik qilish, tabiatni asrash, Vatanni dushmandan himoya qilishga shaylik, tarixga hurmat va milliy merosga hurmat bilan munosabatda bo'lish, davlat yutuqlari bilan faxrlanishdan iborat. O'shanda jamiyat keng ko'lamli umummilliy vazifalarni hal qilganda, ma'naviy-axloqiy yo'l-yo'riqlar tizimini yaratsa, o'z Vatani uchun vatanparvarlarni qabul qiladi. Bunday yo'riqnomalar o'z ona tili, o'ziga xos madaniyati va xalq qadriyatlarini hurmat qilgan, ajdodlari xotirasini, milliy tariximizning har bir sahifasini saqlagan joyda paydo bo'ladi. Madaniy va oilaviy anhanalarda saqlanib qolgan asosiy milliy qadriyatlar avloddan-avlodga o'tadigan joy [3].

Yoshlarni g'oyaviy-vatanparvarlik ruhida tarbiyalash jarayoni ko'plab nazariy-metodologik asoslarga tayanadi. Ushbu asoslar yosh avlodni milliy g'oya va qadriyatlarga hurmat bilan qarashga, Vatan taqdiriga daxldorlik hislarini shakllantirishga, shuningdek, ular orasida ijtimoiy mas'uliyat va milliy iftixor tuyg'ularini rivojlantirishga yordam beradi. Quyida ushbu asoslar yoritiladi:

1. Yoshlarni vatanparvarlik ruhida tarbiyalashda tarixiy asoslar muhim o'rin tutadi. O'zbekiston tarixi, qadimiy madaniyati va milliy qahramonlarning jasorati yosh avlod uchun ibrat bo'lib xizmat qiladi [4]. Tarixiy asoslarni o'rganish orqali yoshlar milliy o'zlikni anglashni va Vatan ravnaqi uchun kurashish zaruratini tushunadilar.

2. G'oyaviy asoslar yoshlarni mustahkam dunyoqarashga ega, mafkuraviy jihatdan sog'lom shaxs sifatida tarbiyalashni nazarda tutadi. Ushbu asosda milliy g'oya va qadriyatlar, insonparvarlik, adolat, erkinlik kabi tushunchalarni yoshlarga singdirish orqali ularni jamiyatdagi turli mafkuraviy oqimlarga qarshi immunitetini kuchaytirish maqsad qilingan.

3. Yoshlarning psixologik rivojlanish xususiyatlari va yosh davrlari ularning g'oyaviy va vatanparvarlik tuyg'ularini shakllantirishda hisobga olinishi lozim. Psixologik-pedagogik yondashuvda yoshlarning qiziqishlari, dunyoqarashi va qadriyatlar tizimiga mos tarzda ta'lim-tarbiyaviy usullar qo'llaniladi. Bunda ijobiy o'rnak ko'rsatish, ta'sirchan suhbatlar, drama va teatrlashtirilgan ko'rinishlar orqali yoshlar ongiga Vatanga muhabbat va mas'uliyat tuyg'usi singdiriladi.

4. Falsafiy asoslar milliy o'zlikni anglash, jamiyat va shaxsning ahamiyatini tushunishga yordam beradi. Madaniy qadriyatlarni chuqur anglash va ularni saqlash mas'uliyati yoshlar orasida vatanparvarlik tuyg'ularini kuchaytiradi. Shu jihatdan falsafa va madaniyat milliy g'oyaning shakllanishida muhim asos bo'lib xizmat qiladi.

5. Yoshlarni g'oyaviy-vatanparvarlik ruhida tarbiyalashda huquqiy asoslar ham muhimdir. Davlatning qonunchilik tizimida vatanparvarlik va g'oyaviy tarbiyani qo'llab-quvvatlovchi qonun va qarorlar mavjud. Yoshlar huquq va majburiyatlarini



bilishlari orqali o'z Vatanlariga xizmat qilish va ijtimoiy mas'uliyatni his qilishga undaladi.

6. Yoshlarni g'oyaviy-vatanparvarlik ruhida tarbiyalashda mamlakatning ijtimoiy-iqtisodiy rivojlanishi va milliy manfaatlarini anglash muhim ahamiyatga ega. Mamlakatning iqtisodiy imkoniyatlari va bunyodkorlik ishlari yoshlar orasida milliy g'urur va yurtparvarlik tuyg'ularini shakllantiradi. Shu boisdan, milliy taraqqiyot jarayonida yoshlar faol ishtirok etishi uchun ularni rag'batlantirish muhim sanaladi.

Bu asoslar orqali yoshlarni g'oyaviy-vatanparvarlik ruhida tarbiyalash jarayoni ilmiy asoslangan holda amalga oshiriladi. Shu orqali yoshlar orasida vatanparvarlik, milliy iftixor va ijtimoiy mas'uliyat tuyg'ulari yanada mustahkamlanadi va jamiyat taraqqiyotiga hissa qo'shuvchi avlod yetishib chiqadi [5].

### **XULOSA**

Xulosa o'rnida shuni aytish zarurki, yoshlarni g'oyaviy-vatanparvarlik ruhida tarbiyalash bugungi kunda jamiyatning barqarorligi, milliy qadriyatlarning saqlanishi va rivojlanishi, shuningdek, mustaqil davlatning qudratini mustahkamlashda muhim omil hisoblanadi. Bu jarayon nazariy va metodologik asoslarga tayangan holda olib borilishi zarur, chunki faqat puxta o'ylangan tarbiya usullari orqali yoshlar ongida milliy g'urur, vatanparvarlik va mas'uliyat tuyg'ulari shakllantirilishi mumkin.

Mazkur tarbiya jarayonida tarixiy, g'oyaviy, psixologik-pedagogik, madaniy-falsafiy, huquqiy va ijtimoiy-iqtisodiy asoslar bir-birini to'ldirib, yoshlarni har tomonlama rivojlantiradi va ular orasida Vatanga sadoqat, milliy iftixor va ijtimoiy mas'uliyatni kuchaytirishga xizmat qiladi. Ushbu asoslar orqali tarbiyalangan yoshlar jamiyatda faol ishtirok etishga, mamlakat manfaatlarini himoya qilishga va milliy taraqqiyotga hissa qo'shishga tayyor bo'ladi.

Shunday qilib, yoshlarni g'oyaviy-vatanparvarlik ruhida tarbiyalash orqali yurtimizni yanada ravnaq toptirish, o'z tarixini va madaniyatini qadrlaydigan, Vatanga sodiq va jonkuyar avlodni tarbiyalashga erishiladi. Bu esa mamlakatimiz kelajagi uchun ishonchli poydevor yaratadi.

### **FOYDALANILGAN ADABIYOTLAR RO'YXATI**

1. O'zbekiston Respublikasi Prezidenti Sh.M.Mirziyoyevning 2022 yil 11 maydagi "Xalq ta'limini rivojlantirishga oid qo'shimcha chora-tadbirlar to'g'risida" PQ-241-son Qaror
2. Najimitdinov M. K. "Yoshlarni vatanparvarlik ruhida tarbiyalash". Международный научный журнал «Научный импульс» № 21 (100), часть 2
3. Juraev B.X. "Vatanparvarlik" O'zbekistonda fanlararo innovatsiyalar va ilmiy tadqiqotlar jurnal. 13-son. 2022.

4. Raxmankulov, F. R. (2024). VATANARVAR MULKDORLARNI TARBIYALASH BUGUNGI DAVRNING DOLZARB VAZIFASI. Academic research in educational sciences, 5(2), 536-543.
5. Rakhmankulov, F. R. (2023, October). THE NEED TO FORM A SENSE OF SOCIAL RESPONSIBILITY AMONG THE OWNERS. In Международная конференция академических наук (Vol. 2, No. 10, pp. 17-19).

## **ИСПОЛЬЗОВАНИЕ МОДИФИКАТОРА СЕРА 2,4-ДИНИТРОФЕНИЛГИДРАЗИН ДЛЯ УЛУЧШЕНИЯ КАЧЕСТВА БЕТОНА**

**Шавкатова Дилноза Шавкатовна**

доктор философии технических наук, доцент

Шахрисабзский государственный педагогический институт

### **АННОТАЦИЯ**

*В ходе этого исследования была разработана новая разновидность бетона, включающая модификацию серы-2,4-динитрофенилгидразина, и были изучены его разнообразные свойства. Этот инновационный бетон был произведен с использованием серо-2,4-динитрофенилгидразиновой модификации и ряда компонентов. Синтезирован вновь созданный модификатор сера-2,4-динитрофенилгидразин, его образование подтверждено методами ИК-спектроскопии и ТГ-анализа. Текстура поверхности, полученная в результате применения этого модификатора, была исследована с использованием методов SEM и EDS.*

*Ключевые слова: Деформация, Упругость, Серобетон, Коэффициент термического расширения, 2,4-динитрофенилгидразин.*

## **USING SULFUR MODIFIER 2,4-DINITROPHENYLHYDRAZINE TO IMPROVE CONCRETE QUALITY**

**Shavkatova Dilnoza Shavkatovna**

*Doctor of Philosophy of Technical Sciences, Associate Professor*

*Shakhrisabz State Pedagogical Institute.*

### **ABSTRACT**

*In the course of this study, a new variety of concrete was developed, including a modification of sulfur-2,4-dinitrophenylhydrazine, and its various properties were studied. This innovative concrete was produced using sulfur-2,4-dinitrophenylhydrazine modification and a number of components. A newly created sulfur-2,4-dinitrophenylhydrazine modifier was synthesized, its formation was confirmed by IR spectroscopy and TG analysis. The surface texture obtained from the application of this modifier was examined using SEM and EDS techniques.*

***Key words:** Deformation, Elasticity, Sulfur Concrete, Coefficient of Thermal Expansion, 2,4-Dinitrophenylhydrazine.*

## **ВВЕДЕНИЕ**

В ходе этого исследования была разработана новая разновидность бетона, включающая модификацию серы-2,4-динитрофенилгидразина, и были изучены его разнообразные свойства. Этот инновационный бетон был произведен с использованием серо-2,4-динитрофенилгидразиновой модификации и ряда компонентов. Синтезирован вновь созданный модификатор сера-2,4-динитрофенилгидразин, его образование подтверждено методами ИК-спектроскопии и ТГ-анализа. Текстура поверхности, полученная в результате применения этого модификатора, была исследована с использованием методов SEM и EDS. Соотношение компонентов в бетоне, химические и физические свойства, обусловленные модификатором сера-2,4-динитрофенилгидразин, химическая и коррозионная стойкость бетона, устойчивость бетона к водопоглощению, устойчивость бетона к замерзанию, физико-механические свойства, долговечность, модуль упругости, и коэффициент теплового расширения исследуемого серосодержащего бетона.

## **ОБСУЖДЕНИЕ И РЕЗУЛЬТАТЫ**

Анализ EDS (энергодисперсионной спектроскопии) играет решающую роль в понимании элементного состава серобетона. Этот передовой аналитический метод предоставляет важную информацию о распределении и концентрации элементов, присутствующих в материале. Используя EDS-анализ, исследователи могут получить ценную информацию о характеристиках серобетона и оптимизировать его свойства для различных применений. Посредством оценки изображений EDS и карт элементов можно подтвердить наличие серы наряду с другими элементами, что позволяет получить более полное представление о составе и характеристиках материала.

На рис.3 представлены ЭДС-изображения и соответствующая ЭДС-карта элементов модификатора сера-2,4-динитрофенилгидразин. Для выяснения элементного состава выбранного модифицирующего вещества проведен углубленный поверхностный элементный анализ модификатора сера-2,4-динитрофенилгидразин. Отмечается, что содержание серы установлено равным 33,91 % от общей массы, что подтверждает наличие серы в исследуемом модификаторе. Анализ показал, что атомы кислорода составляют 9,2 % от общей массы, а углерода — 56,63 % от общей массы. Эти результаты подтвердили существование 2,4-динитрофенилгидразина в составе модификатора сера-2,4-динитрофенилгидразин. В результате изображения EDS и результаты карты элементов EDS показали, что модификатор сера-2,4-

динитрофенилгидразин состоит из элементов азота, углерода и серы, причем сера служит связующим компонентом в модификаторе.

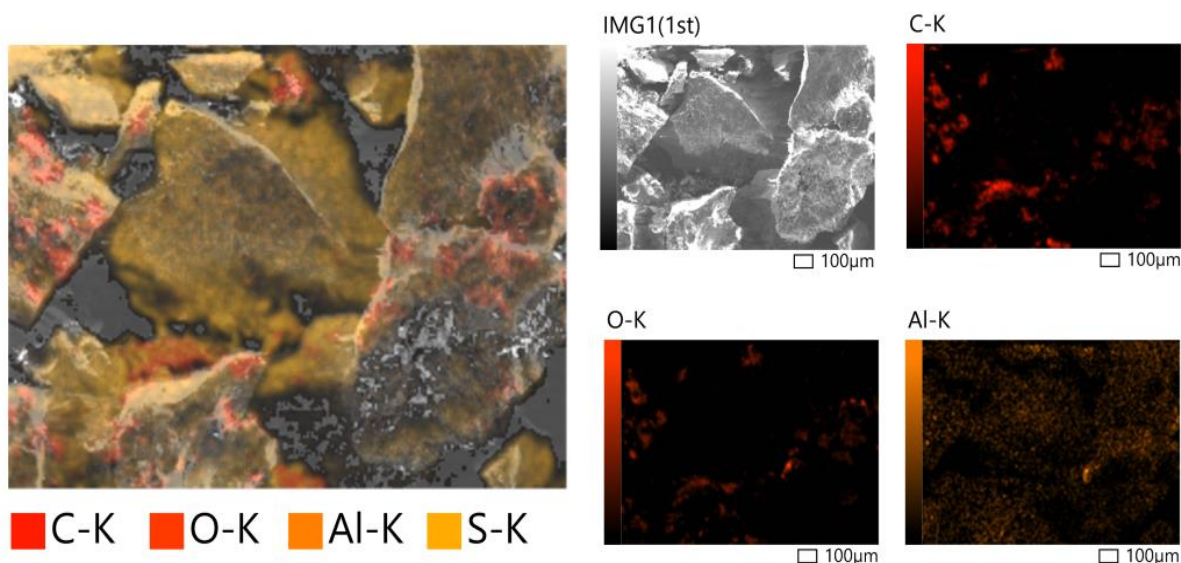

(a)

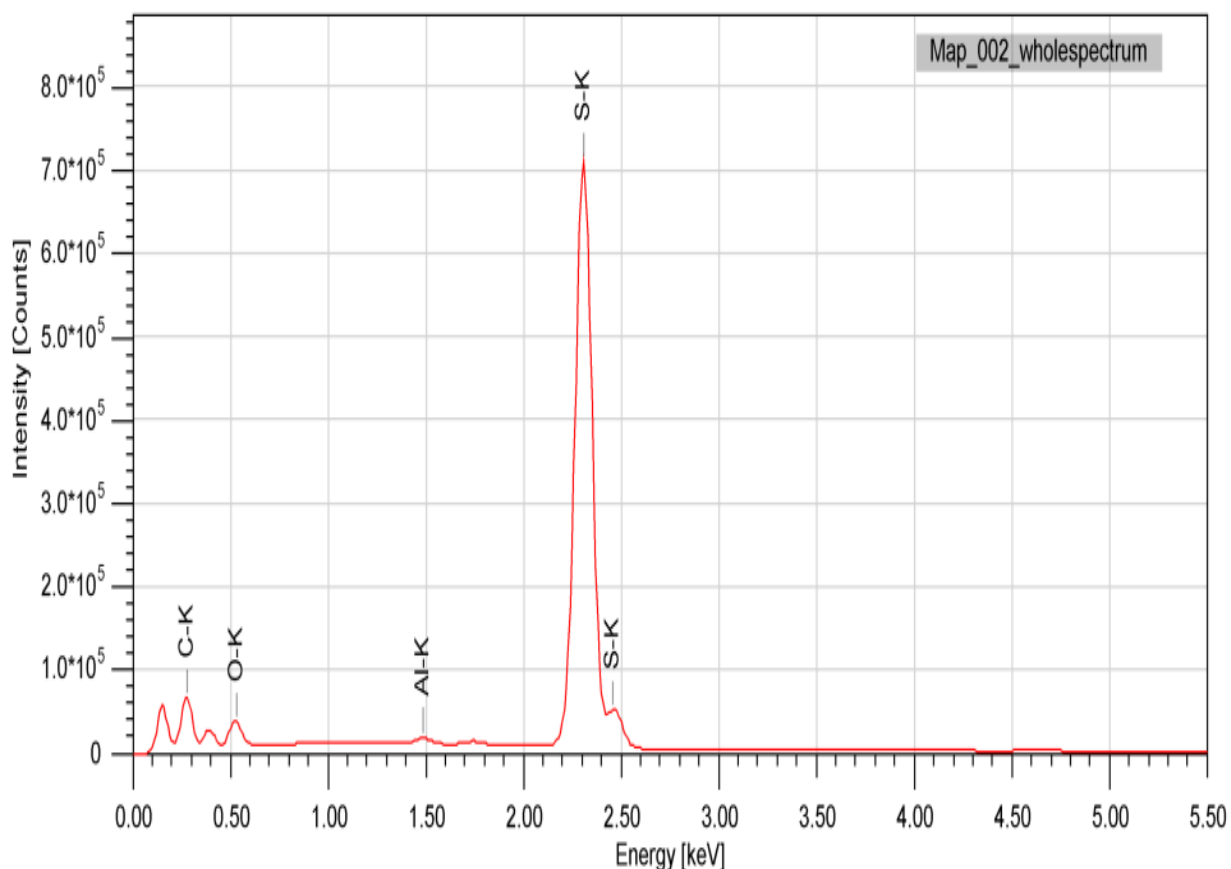

(б)

Рисунок 3. Результаты EDS-анализа серы-2,4-динитрофенилгидразина с (а) картой элементов и (б) данными EDS.

Исследование морфологии поверхности



В последние годы растет интерес к разработке новых модификаторов бетона для улучшения его механических свойств, долговечности и устойчивости. Среди этих модификаторов добавки на основе серы-2,4-динитрофенилгидразина показали многообещающие результаты в улучшении общих характеристик бетона. В этом исследовании представлен подробный анализ бетона, модифицированного серой-2,4-динитрофенилгидразином, с помощью сканирующей электронной микроскопии (СЭМ), чтобы лучше понять его микроструктурные характеристики и влияние модификатора на бетонную матрицу.

Морфологию поверхности модификатора сера-2,4-динитрофенилгидразин исследовали с помощью анализа сканирующей электронной микроскопии (СЭМ). На рис.4 представлены СЭМ-изображения модификатора сера-2,4-динитрофенилгидразин различных размеров: (а) 100 мкм и (б) 50 мкм. Результаты ясно демонстрируют, что модификация сера-2,4-динитрофенилгидразина образует структуру с повышенной пористостью и отсутствием обнаруживаемых кристаллических форм, что указывает на аморфную природу модификатора.

Порошок модификации сера-2,4-динитрофенилгидразин играет основополагающую роль в составе бетона. Повышенная пористость и аморфные характеристики модификатора сера-2,4-динитрофенилгидразин способствуют повышению эффективности бетонов на основе серы. Кроме того, отсутствие продуктов окисления на поверхности модификатора сера-2,4-динитрофенилгидразин подтверждает, что бетон на основе серы не подвергается окислению и продукты окисления не образуются. Если бы произошли процессы окисления, полученный бетон был бы нестабильным при воздействии атмосферных условий.

СЭМ-анализ бетона, модифицированного серой-2,4-динитрофенилгидразином, выявил многообещающие микроструктурные улучшения в цементном тесте и межфазной переходной зоне. Эти улучшения можно коррелировать с наблюдаемым улучшением механических свойств и долговечности. Это исследование подчеркивает потенциал серы-2,4-динитрофенилгидразина как эффективного модификатора бетона, открывая путь для дальнейших исследований и оптимизации этой новой добавки в технологии бетона.



Рисунок 4. СЭМ-изображения бетона, модифицированного серо-2,4-динитрофенилгидразином, при различных увеличениях: (а) 100 мкм и (б) 50 мкм.

### ЗАКЛЮЧЕНИЕ

1. Коэффициент устойчивости бетона, модифицированного серой-2,4-динитрофенилгидразином, против замерзания составил примерно 1,0.
2. Водопоглощение на поверхности бетона, модифицированного серой-2,4-динитрофенилгидразином, колебалось в пределах 0,1-0,34%, а коэффициент водопоглощения бетона составлял 0,85, что означает повышенную стабильность в водных условиях и условиях высокой влажности.
3. Бетон, модифицированный серой-2,4-динитрофенилгидразином, продемонстрировал исключительную стабильность в различных агрессивных растворах.
4. Результаты СЭМ выявили пористую структуру модификатора сера-2,4-динитрофенилгидразин. ЭДС-анализ показал, что атомы углерода составляют 56,63% от общей массы, а сера — 33,91% от общей массы.

### ЛИТЕРАТУРА

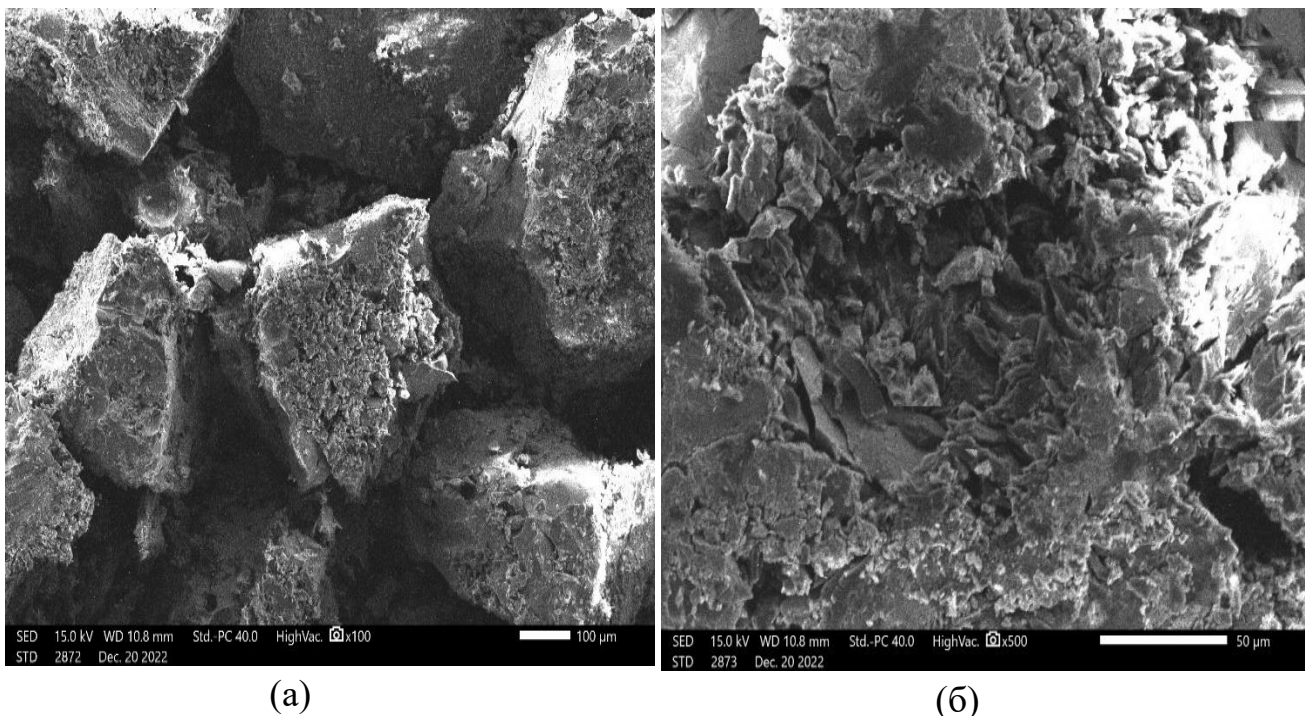
1. Карчевский С.Г., Сангалов Ю.А., Ларионов С.Л., Лакеев С.Н., Яковлев В.В., Яковлева Л.А. Композиционные материалы на основе серополимерных вяжущих // Хим. пром. Сегодня. 2010. №1. С.25-33.

2. Фомин, А.Ю. Новое эффективное вяжущее на основе полимерной серы /А.Ю. Фомин, Р.Т. Порфирьева, В.Г. Хозин, Я.Д. Самуилов, М.В. Рылова //Вестник Казан, технол. ун-та. Казань, 2001. – №2. – С.49-52.
3. Хозин, В.Г. Эффективное вяжущее на основе органического полисульфида/В. Г. Хозин, Р. Т. Порфирьева, А.Ю. Фомин, М.В. Рылова / /Известия Казан, гос. Архитектурно-строительной академии. Казань, 2003. – №1. – С. 62-64.
4. Мохнаткин, А.М. Сополимеры серы и ненасыщенных соединений - заменители полимерной серы в рецептурах шинных резин: Автореф. дис...канд. техн. наук: 05.17.06 – Казань, 2003. – 18 с.

## **ИСПОЛЬЗОВАНИЕ ВОДОСБЕРЕГАЮЩИХ ТЕХНОЛОГИЙ ОРОШЕНИЯ В ГОДЫ ВОДНОГО ДЕФИЦИТА.**

**Бердиев Шавкат Жураевич**

кандидат технических наук, доцент

Каршинский инженерно-экономический институт, г. Карши, Узбекистан

### **АННОТАЦИЯ**

*В Республике Узбекистан в результате ухудшения состояния орошения и мелиорации земель потребуются постепенное повторное использование земель, внедрение водосберегающих технологий орошения, сокращение потерь воды за счет реконструкции внутренних оросительных сетей. Использование следующих водосберегающих технологий, а именно технологии капельного орошения, технологии дождевания, технологии пленочного орошения и других подобных водосберегающих технологий, является одной из актуальных задач современности.*

**Ключевые слова:** *Водосбережение, технологии орошения, капельница, режим орошения, норма орошения, расход орошения.*

## **USE OF WATER-SAVING IRRIGATION TECHNOLOGIES IN YEARS OF WATER SCARCITY**

**Berdiev Shavkat Zhuraevich**

candidate of technical sciences, associate professor

Karshi Engineering and Economic Institute, Karshi, Uzbekistan

### **Abstract.**

*In the Republic of Uzbekistan, as a result of the deterioration of the irrigation and land reclamation conditions, gradual reuse of land, introduction of water-saving irrigation technologies, reduction of water losses due to reconstruction of internal irrigation networks will be required. The use of the following water-saving technologies, namely drip irrigation technology, sprinkling technology, film irrigation technology and other similar water-saving technologies, is one of the urgent tasks of our time.*

**Key words:** *Water conservation, irrigation technologies, dripper, irrigation regime, irrigation rate, irrigation consumption.*

## **ВВЕДЕНИЕ**

В настоящее время более 20 миллионов гектаров сельскохозяйственных земель, в том числе 3,2 миллиона гектаров орошаемой пашни, используются для выращивания продуктов питания для нужд населения и сырья, необходимого для отраслей экономики.

Глобальная нехватка водных ресурсов и изменение климата делают вопрос эффективного использования воды все более актуальным. Недостаток воды для сельского хозяйства, особенно в засушливых регионах, оказывает негативное влияние на производительность и уровень жизни населения. Поэтому внедрение водосберегающих технологий орошения не только экономически выгодно, но и важно для обеспечения экологической безопасности и сохранения пищевой безопасности.

Капельное орошение, дождевание и другие инновационные технологии рассматриваются как эффективное решение для повышения плодородия почвы и оптимизации потребления воды в регионах с дефицитом воды, таких как Узбекистан. Рациональное использование воды с помощью этих технологий помогает не только экономить водные ресурсы, но и повысить урожайность и стабилизировать экономику сельского хозяйства.

Данная тема направлена на изучение значения водосберегающих технологий в годы водного дефицита, анализ их преимуществ и практических результатов. Это важно не только для повышения стабильности сельхозпроизводителей, но и для сохранения природных ресурсов для будущих поколений.

В целях эффективного ведения работ в сфере водного хозяйства в дальнейшем издан Указ Президента Республики Узбекистан от 10 июля 2020 года об утверждении Концепции развития водного хозяйства Республики Узбекистан на 2020-2030 годы.

В постановлении указаны прогнозные показатели мероприятий, которые необходимо реализовать для повышения эффективности использования земель сельскохозяйственного назначения в 2020-2030 годах.

## **ОБСУЖДЕНИЕ И РЕЗУЛЬТАТЫ**

Использование следующих водосберегающих технологий является одной из актуальных задач современности. Например, мы предлагаем определять нормы полива при капельном орошении овощей и картофеля по следующей формуле.

$$M = 100\gamma h S(WPPV - W_i), \text{ m}^3/\text{га}$$



S - определяется по следующей формуле:

Здесь: W – площадь смачивания 1 капель, м<sup>2</sup>; а - расстояния между оросительными трубами, м; б - расстояние между капельницами, м

В качестве примера покажем капельное орошение картофеля как овощной культуры. Картофель требует много воды перед укоренением, в начале цветения - укоренением, после цветения и в период максимального роста узла. Масса 1 узла вечернего картофеля 85-100 г, масса урожая с. 1 куст 1-1,2 кг, густота кустов картофеля 40 тыс. соответствует урожаю.

Величина поливной нормы зависит от глубины полива, которая в процессе полива картофеля увеличивается от 0,25 м до 0,6 м.

h – глубина посадки, h = 0,25 м;

h – глубина увлажнения урожая в период цветения, h = 0,5 м;

h - глубина смачивания при накоплении корнеплодной массы от образования клубеньков;

Для расчета нормы полива необходимо рассчитать площадь увлажнения.

$$S = W/a \cdot b$$

Здесь: W = 0,7 • 1 = 0,7 м<sup>2</sup>, a = 1,4 м, b = 0,7 м,

$$S = 0,7/1,4 \cdot 0,7 = 0,35$$

Рассчитать норму разового полива мы предлагаем по следующим формулам:

$$M_1 = 100 \cdot 1,37 \cdot 0,25 \cdot 0,71 (21,06 - 16,38) = 113,80 \text{ м}^3/\text{ час}$$

$$M_2 = 100 \cdot 1,37 \cdot 0,5 \cdot 0,71 (21,06 - 16,38) = 227,61 \text{ м}^3/\text{ час}$$

$$M_3 = 100 \cdot 1,37 \cdot 0,6 \cdot 0,71 (21,06 - 16,38) = 273,13 \text{ м}^3/\text{ час}$$

Общий расход всех капель заговора определяем по следующей формуле:

$$Q = 0,0022 \cdot 10204 = 22,45 \text{ м}^3/\text{ час}$$

р – расчетное время полива в зависимости от точной нормы разового полива:

$$T_1 = m_1/Q = 113,8 / 22,45 = 5,07 \text{ час}$$

$$T_2 = m_2/Q = 227,61 / 22,45 = 10,14 \text{ час}$$

$$T_3 = m_3/Q = 273,13 / 22,45 = 12,16 \text{ час}$$

Оросительная норма представляет собой сумму поливов за вегетацию за один сезон.

Исследование морфологии поверхности

В благоприятных климатических условиях за вегетационный период рекомендуется провести 5 поливов: первый полив в июле, 3 полива в августе и сентябре, 1 полив в октябре, всего организуют 5 поливов.

Норму полива за вегетационный период определяют по следующей формуле:

$$m_{veg} = \sum mK, m^3$$

bu erda:  $mK$ - o‘simlik muayyan vegetasiyasi davridagi suv miqdori,

$$mK = M_k \times N_k$$

bu erda:  $N_k$ - sug‘orishlar soni

$$m_1 = M_1 \cdot N_1 = 113.81 = 113,8 \text{ m}^3/\text{ga}, m_2 = M_2 \cdot N_2 = 227,613 = 682,83 \text{ m}^3/\text{ga}$$

$$m_3 = M_2 \cdot N_2 = 273,134 = 1092,52 \text{ m}^3/\text{ga}, m_{veg} = 113,8 + 682,83 + 1092,52 = 1889,15 \text{ m}^3/\text{ga}$$

Установлено, что внесение минеральных удобрений, растворенных в поливной воде, позволяет экономить азотные удобрения на 42-58%.

В случае капле вода, поступившая в корневой слой растения, по капиллярам всасывается в слой почвы. В этом случае влияние гравитации очень мало. Смачивание происходит преимущественно под действием капиллярных сил.



Технология капельного орошения

Требуемый слой воды определяется по следующей формуле:

$$P = \varphi \cdot H \cdot (\beta_{\text{чднс}} - \beta_c), m$$

где:  $R$  – расчетный слой,  $m$   $N$  – расчетная глубина в 1 метре,  $m$ ;  $b$  ЧДНС – единица

влажности нижней влажности почвы в период снижения роста растений;

$b$  – верхний предел влажности почвы определяется по следующей формуле;

$a$  - коэффициент передачи;

$\phi$  – коэффициент водопотребления, учитывающий водопотребление при распределении влаги по профилю (для тяжелых почв  $\phi=1,12?$  для песчаных почв,  $\phi=1,10?$  для легких почв,  $\phi=1,05?$  для песчаных почв,  $\phi =1,0$ ).



Схема затопления полей при капельном орошении на участках с близкими грунтовыми водами.

Качество воды имеет важное значение для эффективной работы систем капельного орошения.

Тип фильтра выбирается в зависимости от источника воды и качества воды в нем.

Источник воды	Грязь	Тип фильтра
Поверхностный источник воды (река, канал, озеро, водохранилище)	Мутный, водоросли	Песок, сетка, диск
Подземные водяные скважины	Грязь, песок	решетка, диск, гидроциклон

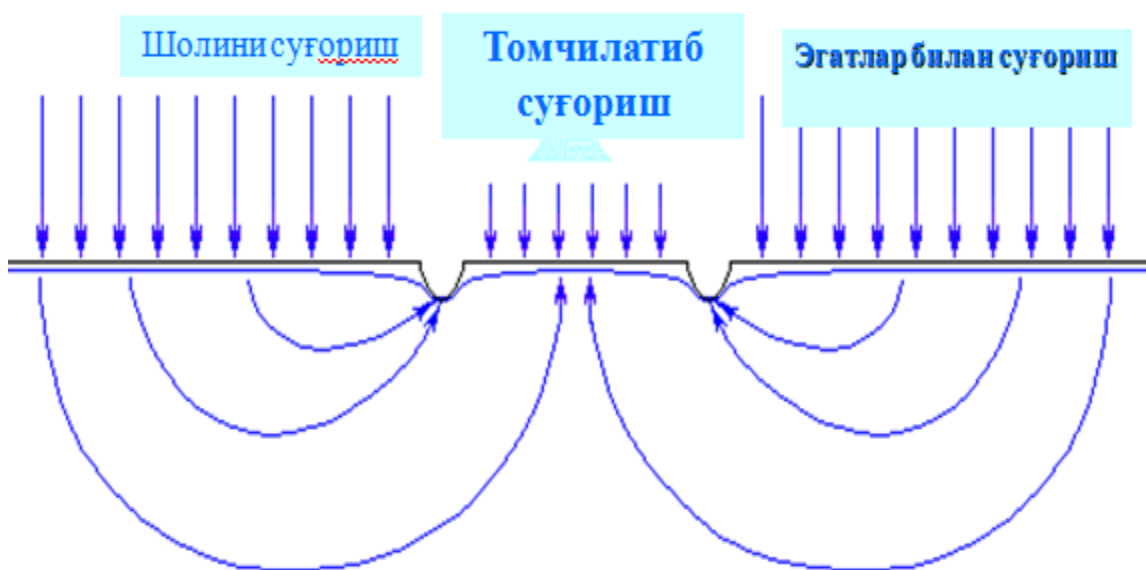
В тех случаях, когда вода для полива берется из открытого водоема, требуется очистить воду от грязи, водорослей и других крупных частиц. Для этого используются песочные фильтры.

Песочные фильтры выполнены в виде закрытой емкости, в качестве фильтров используются частицы песка размером  $d_q=1,2-2,4$  мм. Песочные фильтры выпускаются односекционными и двухсекционными.

## **ЗАКЛЮЧЕНИЕ**

1. На засоленных и засоленных землях с тяжелым механическим составом и вблизи грунтовых вод (менее 1,5 м и их минерализация более 3 г/л).
2. Если во время севооборота на выбранном участке был рис, то в зоне капельного орошения произойдет подтопление и засоление.
3. В случае серьезных перебоев в подаче электроэнергии.
4. При орошении вода минерализована более 3 г/л.

## **ЛИТЕРАТУРА**

1. Об утверждении концепции развития водного хозяйства Республики Узбекистан на 2020-2030 годы. Указ Президента Республики Узбекистан №ПФ-6024 от 10.07.2020.
2. Ахмедов А. «Водосберегающие технологии» // Сельскохозяйственный журнал Узбекистана, выпуск 8, 2008 г., стр. 37\ 4.
3. Зоракулов Б., Мирзаев Ш. - «Экономические технологии орошения» журнал «Хлопок и зерно». Ташкент, №1, 2001 г., стр. 33-36.
4. Каршиев Р. Каримов А. Тошев Р. «Выращивание хлопка в условиях Каршинской пустыни методом капельного орошения» // «Агроилм» приложение к сельскохозяйственному журналу Узбекистана. 4 [48] 2017 г. стр. 74-76.
5. [https://www.google.com/search?Применение методов водосбережения.](https://www.google.com/search?Применение методов водосбережения)

## **ПРОБЛЕМЫ РАЗВИТИЯ ПРЕДПРИЯТИЙ ХИМИЧЕСКОЙ ПРОМЫШЛЕННОСТИ В УЗБЕКИСТАНЕ**

**Умирзокова Шахноза Давронжон кизи**

Старший преподаватель кафедры «Философия», ТГЭУ

**Назарова Рано Рустамовна**

Д.э.н., профессор кафедры «Экономика отраслей» ТГЭУ

### **АННОТАЦИЯ**

*В статье рассмотрено современное состояние химической промышленности Республики Узбекистан, изучен вклад отрасли в структуру национальной экономики, проанализирована деятельность АО «Uzkmyosanoat», выявлены типичные проблемы, тормозящие развитие отрасли.*

***Ключевые слова:** инвестиционная программа, инновация, модернизация, технология, химическая промышленность, экономика Узбекистана.*

### **ABSTRACT**

*The article examines the current state of the chemical industry of the Republic of Uzbekistan, studies the contribution of the industry to the structure of the national economy, analyzes the activities of JSC "Uzkmyosanoat", identifies typical problems that hinder the development of the industry.*

***Key words:** investment program, innovation, modernization, technology, chemical industry, economy of Uzbekistan.*

### **ВВЕДЕНИЕ**

Одной из основных проблем развития предприятий химической промышленности в Узбекистане является высокий износ оборудования, срок использования которого составляет в некоторых случаях более 40 лет. При этом уровень износа основных производственных фондов, включающих в себя здания, сооружения, оборудование, транспортные средства и другое имущество, необходимое для осуществления производственной деятельности, в среднем по отрасли составляет 50%, а оборудования – от 60% до 80%. Устаревшее оборудование является менее производительным, требует значительное количество времени на проведение обслуживания и ремонта, является более энергозатратным.

### **АНАЛИЗ И РЕЗУЛЬТАТЫ**

Проведём анализ состояния основных фондов АО «Узкимёсаноат» на основании данных финансовой отчетности.



**Таблица 2.6**

**Анализ состояния основных фондов АО «Узкимёсаноат»<sup>1</sup>**

Показатель	2017 г	2018 г	2019 г	2020 г	2021 г	2022 г	2023 г
Наличие основных средств по первоначальной стоимости, тыс.сум.	854283 8	1016009 7	1493524 9	1765054 0	2556202 6	3300441 3	4454442 9
Сумма износа, тыс.сум.	594930 8	6470118	7944668	8701223	8980542	1173922 4	1193130 0
Коэффициент обновления основных фондов	0,68	0,84	0,68	0,85	0,69	0,77	0,74
Коэффициент годности основных фондов	0,69	0,64	0,53	0,49	0,35	0,35	0,27
Коэффициент износа основных фондов	0,31	0,26	0,47	0,51	0,65	0,65	0,73

Динамика роста коэффициента обновления указывает на то, что АО «Узкимёсаноат» инвестирует в свои основные средства и обновляет их наиболее эффективным способом.

Рассматривая динамику коэффициента годности основных средств, отметим, что в 2017-2019 гг. он находился выше нормативного значения (выше 0,5), то есть состояние основных фондов было удовлетворительное. Однако, с 2020 г. по 2023 г. значение данного показателя стало постепенно снижаться, достигнув в 2023 г. низкого значения в 0,27.

Данная тенденция является негативной для АО «Узкимёсаноат», так как оборудование с высокой степенью износа работает менее эффективно, что приводит к снижению производительности и качества выпускаемой продукции.

<sup>1</sup> Рассчитано автором на основании финансовой отчетности АО «Узкимёсаноат»

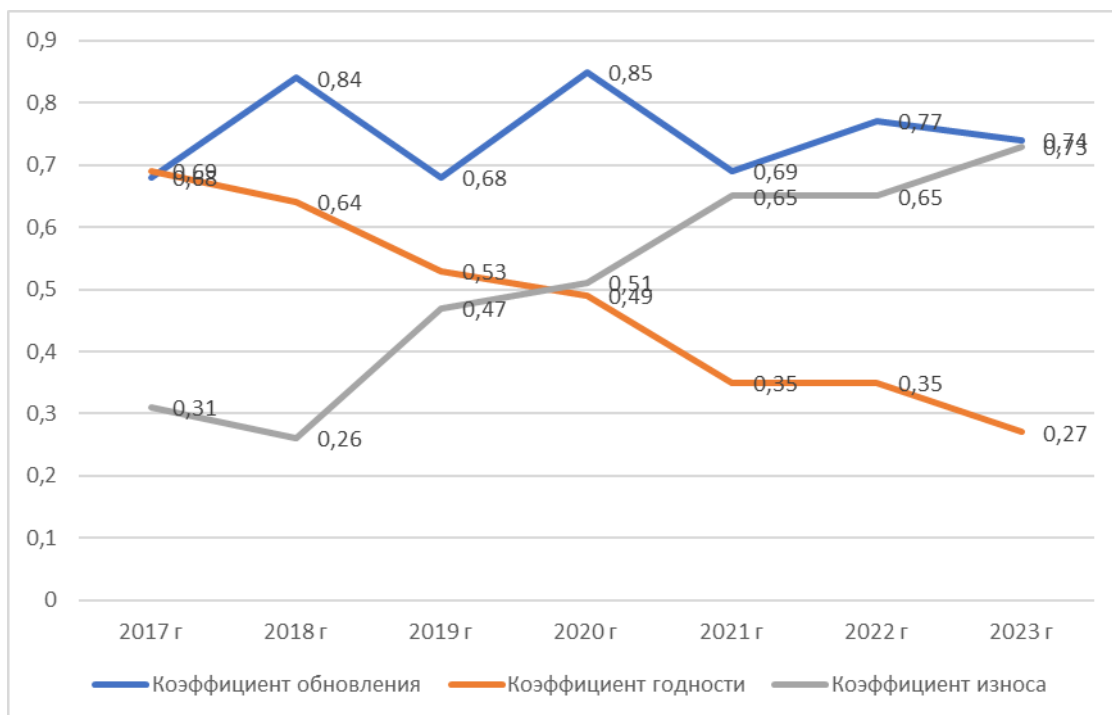

**Рис.2.12** Динамика коэффициентов, характеризующих состояние основных средств АО «Узкимёсаноат»<sup>2</sup>

Рис. 2.12 иллюстрирует, что в 2021-2023 гг. наблюдалась динамика снижения коэффициента годности основных фондов АО «Узкимёсаноат», и рост коэффициента их износа.

Кроме того, химическая промышленность Узбекистана имеет высокую энергоёмкость и материалоемкость. Высокая энергоёмкость обусловлена необходимостью обеспечения высокой температуры и давления, для проведения различных химических реакций, для очистки воды и других технологических операций. Например, энергоёмкость азотных удобрений составляет от 40% до 70%, в зависимости от применяемой технологии.

Для эффективного принятия решений по реализации программных мероприятий по повышению энергоэффективности и снижению энергоёмкости химической промышленности Узбекистана автором был проведен корреляционно-регрессионный анализ, позволяющий из всей совокупности рассматриваемых факторов выделить наиболее существенные.

**Таблица 2.7**

**Исходные данные для моделирования<sup>3</sup>**

Показатель	2017 г	2018 г	2019 г	2020 г	2021 г	2022 г	2023 г
У – Потребление		3551,9	3624	3760,4	2846,4	3316	3302

<sup>2</sup> Составлено на основании расчетов автора

<sup>3</sup> Составлено автором

электроэнергии, млн. Квт.ч.	3455,7						
X1 Коэффициент обновления основных фондов	0,68	0,84	0,68	0,85	0,69	0,77	0,74
X2 Объем произведенной продукции, млрд. сум	9893,80	15078,40	18974,30	21213,50	28080,70	33639,50	34521,60
X3 Объем инвестиций в основной капитал, млрд. сум	1436,9	4141,2	6757,6	6044,0	2748,8	4592,0	7118,6

reg var1 var2 var3 var4

Source	SS	df	MS	Number of obs	=	7
Model	442477.299	3	147492.433	F(3, 3)	=	5.12
Residual	86441.5058	3	28813.8353	Prob > F	=	0.1065
Total	528918.805	6	88153.1342	R-squared	=	0.9366
				Adj R-squared	=	0.6731
				Root MSE	=	169.75

var1	Coef.	Std. Err.	t	P> t	[95% Conf. Interval]
var2	1090.626	867.6792	1.26	0.298	-1670.716 3851.969
var3	.1041618	.0373045	2.79	0.068	-.0145578 .2228814
var4	-.0241342	.0086343	-2.80	0.068	-.0516126 .0033441
_cons	2671.942	696.7192	3.84	0.031	454.6706 4889.214

**Рис.2.13 Результаты расчета в программе Stata 14<sup>4</sup>**

Качество и достоверность полученной регрессионной модели были проверены с помощью статистики  $R^2$  - коэффициента детерминации. По расчетам коэффициент детерминации составляет 0,9366.

Наибольшие значения коэффициентов корреляции были выявлены между потреблением электроэнергии предприятиями АО «Узкимёсаноат», объемами инвестиций в основной капитал и объемом произведенной химической продукции. Получено следующее уравнение множественной регрессии:

$$y = 0,1041x_2 - 0,0241x_3 \quad (2)$$

<sup>4</sup> Рассчитано автором

Влияние фактора X2 носит характер прямой зависимости, то есть увеличение объема произведенной продукции на 1 млрд. сум., способствует тому, что объем энергопотребления возрастет на 0,1041 млн. квт.ч.

Влияние фактора X3 носит характер обратной зависимости, то есть увеличение объема инвестиций в основной капитал на 1 млрд. сум. снизит объем энергопотребления на 0,0241 млн. квт.ч.

К недостаткам развития химической отрасли Узбекистана следует отнести диспропорцию ее развития. В настоящее время в химической промышленности Узбекистана наиболее развито производство минеральных удобрений, средств защиты растений, дефолиантов, составляющих 75,5% объёма производства; продукты органической и неорганической химии (серная кислота, синтетический аммиак), доля которых 14,2% от общего объема производства. На долю химических реагентов и прочей продукции приходится 10,3% (рис.2.14).

Требуется расширение ассортимента и номенклатуры продукции отрасли, проведение диверсификации производства, проведение более глубокой переработки отечественных минерально-сырьевых ресурсов, выпуск высокотехнологичной химической продукции, пользующейся спросом на мировых рынках. Очень востребованной продукцией внутри страны является производство химических волокон, пластмасс, резиновых изделий, бытовой химии, синтетического каучука, лаков и красок, косметических и лекарственных средств.

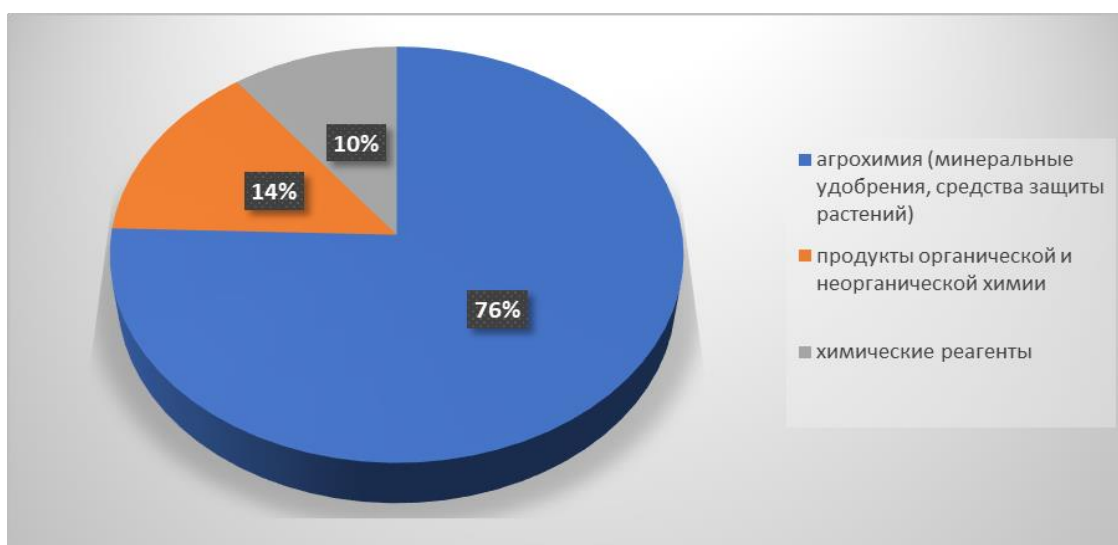

**Рис. 2.14 Группы продукции, производимой химической отраслью Узбекистана<sup>5</sup>**

<sup>5</sup> Составлено автором по данным АО «Узкимёсаноат» <https://uzkimyosanoat.uz/ru/>

Химические волокна (полиэфир, нейлон, акрил) широко используются в производстве текстильных изделий, таких как одежда, мебель, ковры, автомобильные сиденья и другие изделия. Химические волокна обладают такими преимуществами, как прочность, эластичность, легкость, стойкость к износу и воздействию внешних факторов.

По мере дальнейшего развития технологий производства химических волокон улучшаются такие параметры, как качество, свойства и экологическая безопасность, что делает их еще более привлекательными для потребителей.

Имеет место также географическая диспропорция развития химической промышленности по районам Узбекистана. Наибольший объем производства химической продукции отмечен в Республике Каракалпакстан (24%), Навоийской (18%), Ташкентской (15%), Кашкадарьинской (12%), Ферганской (11%), городе Ташкент (12%) (рис. 2.15).

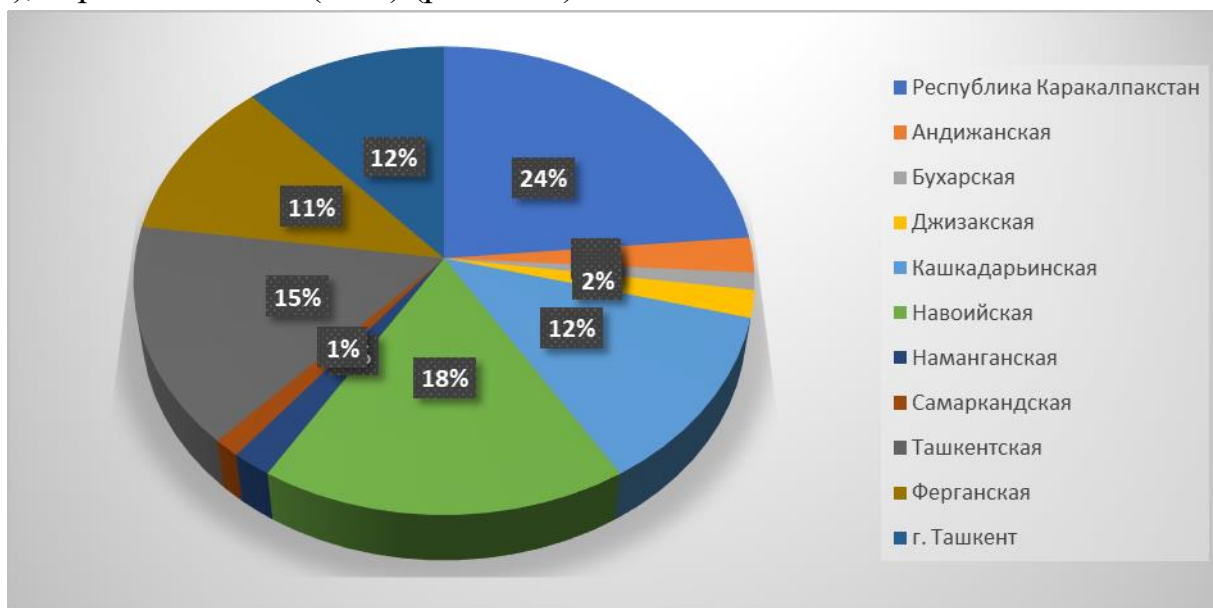

**Рис. 2.15. Объемы производства продукции химической промышленности в разрезе регионов в 2023 г.<sup>6</sup>**

Наиболее промышленно развитыми регионами являются город Ташкент и Ташкентская область, Самаркандская, Кашкадарьинская, Андижанская и Ферганская области. Наблюдается значительный разрыв в уровне экономического и социального развития регионов, сложившийся под воздействием природных, исторических, экономических и политико-географических факторов.

<sup>6</sup> Составлено автором по данным Агентства статистики при Президенте Республики Узбекистан <https://stat.uz/ru/ofitsialnaya-statistika/industry>



Одна из основных причин региональной неравномерности развития химической отрасли в Узбекистане – историческая. Во времена СССР, когда проводилась индустриализация и повсеместно строились и вводились в эксплуатацию предприятия по всей стране, распределение химических предприятий по территории Узбекистана было частью общего плана развития экономики республики и страны в целом, и осуществлялось под контролем центральных и региональных органов власти, которые предпочитали строить химические предприятия вблизи крупных городов, в связи с более удобной транспортной доступностью и наличием трудовых ресурсов.

Другая причина - неравномерное распределение природных ресурсов по регионам Узбекистана, включая запасы сырья и энергии, что способствует неравномерному развитию химической промышленности в разных регионах страны.

Проведем сравнение объема химической продукции на душу населения различных регионов Узбекистана. Такое сравнение позволяет выявить различия в экономическом развитии отрасли и принять меры для улучшения ситуации.

**Таблица 2.8**

Регионы	2017 г.	2018 г.	2019 г.	2020 г.	2021 г.	2022 г.	2023 г.	Темп роста 2023 г/2017г, раз
Республика Каракалпакстан	305,5	457,5	565,0	619,7	804,3	943,7	948,1	3,1
Андижанская	2213,6	3663,6	3835,8	3815,4	4524,7	4593,3	4076,0	1,8
Бухарская	55,0	91,4	145,4	162,7	97,5	124,4	249,2	4,5
Джизакская	70,4	66,3	130,8	133,1	165,0	169,9	198,9	2,8
Кашкадарьинская	4,8	6,1	10,0	15,7	56,4	245,5	433,9	90,3
Навоийская	453,0	640,4	743,4	880,4	1099,2	1286,6	1191,4	2,6
Наманганская	761,6	1155,3	2026,8	2104,7	4395,7	5462,7	5669,8	7,4
Самаркандская	25,9	28,1	28,9	67,9	78,2	221,0	215,3	8,3
Сурхандарьинская	21,4	41,1	51,9	51,6	64,7	53,9	103,8	4,8
Сырдарьинская	1,1	1,6	3,0	11,0	9,0	13,3	6,5	5,9
Ташкентская	14,1	50,2	32,0	67,2	81,8	63,6	36,3	2,5
Ферганская	447,2	681,8	942,5	1137,3	1369,1	1858,0	1737,7	3,9
Хорезмская	242,0	323,1	482,7	567,7	734,8	851,5	959,3	3,9
г. Ташкент	5,1	7,3	22,7	26,3	22,1	20,5	25,5	5,0

## **Объемы производства продукции химической промышленности на душу населения в разрезе регионов Узбекистана, тыс. сум.<sup>7</sup>**

Из таблицы 2,8 видно, что рост объема химической продукции на душу населения наблюдается во всех без исключения регионах Узбекистана, что свидетельствует об эффективности модернизации отрасли, проводимой Правительством страны. Например, в Кашкадарьинской области рост выпуска продукции на душу населения в 2023 г. по сравнению с 2017 г. возрос в 90,3 раза, в Наманганской области – в 7,4 раза, в Самаркандской – в 8,3 раза, г. Ташкенте – в 5 раз.

На основании результатов таблицы 2.8 автор провел группировку регионов Узбекистана на регионы с высоким, средним и низким уровнем объема выпуска продукции на душу населения по результатам 2023 г (таблица 2.9).

**Таблица 2.9**

### **Группировка регионов Узбекистана по выпуску химической продукции на душу населения<sup>8</sup>**

Уровень	Критерии для группировки	Регионы
Низкий	От 0 до 200 тыс. сум	Джизакская (198,9), Сурхандарьинская (103,8), Сырдарьинская (6,5), Ташкентская (36,2), г. Ташкент (25,5)
Средний	От 200 до 1000 тыс. сум.	Республика Каракалпакстан (948,1), Бухарская (249,2), Кашкадарьинская (433,9), Самаркандская (215,3), Хорезмская (939,3)
Высокий	Более 1000 тыс. сум.	Андижанская (4076,0), Навоийская (1191,4), Наманганская (5669,8), Ферганская (1737,7)

Проведенная в таблице 2.9 группировка позволяет определить экономические потенциалы регионов и разработать стратегии развития химической отрасли в зависимости от их уровня производства и доступных ресурсов. Высокий уровень развития химической промышленности в Навоийской, Ферганской областях, а также Республике Каракалпакстан способствует созданию в этих областях химико-технологических научно-производственных кластеров.

<sup>7</sup> Составлено автором по данным Агентства статистики при Президенте Республики Узбекистан <https://stat.uz/ru/ofitsialnaya-statistika/industry>

<sup>8</sup> Составлено автором

К недостаткам развития химической промышленности Узбекистана следует отнести также низкую инвестиционную привлекательность и недостаток собственных средств предприятия для развития.

В настоящее время инвестиционный климат Узбекистана быстро улучшается, развеивая опасения инвесторов. Благодаря либерализации валютного режима, проведенной в 2017 г., иностранным инвесторам намного легче рассматривать Узбекистан в качестве направления для инвестиций.

Принимая решения об инвестициях, иностранные инвесторы ориентируются на индекс экономической свободы, который рассчитывается с учетом комплекса показателей (степени защиты прав собственности, уровня коррупции, свободы предпринимательства и других). Чем выше индекс экономической свободы в стране, тем более привлекательной она представляется для иностранных инвесторов.

По каждому из рассмотренных показателей международные эксперты выставляют оценку в баллах, применительно к каждой стране. Индекс экономической свободы измеряет влияние свободы и свободных рынков по всему миру. Автором проведено сравнение индекса экономической свободы и его составляющих для стран Центральной Азии (рис.2.16).

Среди стран Центральной Азии Узбекистан находится на 2 месте по общему показателю индекса экономической свободы (после Казахстана), а по показателю свободной торговли Узбекистан опережает другие страны Центральной Азии. Для улучшения инвестиционной привлекательности страны рекомендуется улучшить результаты страны в области свободы труда и монетарной политики.

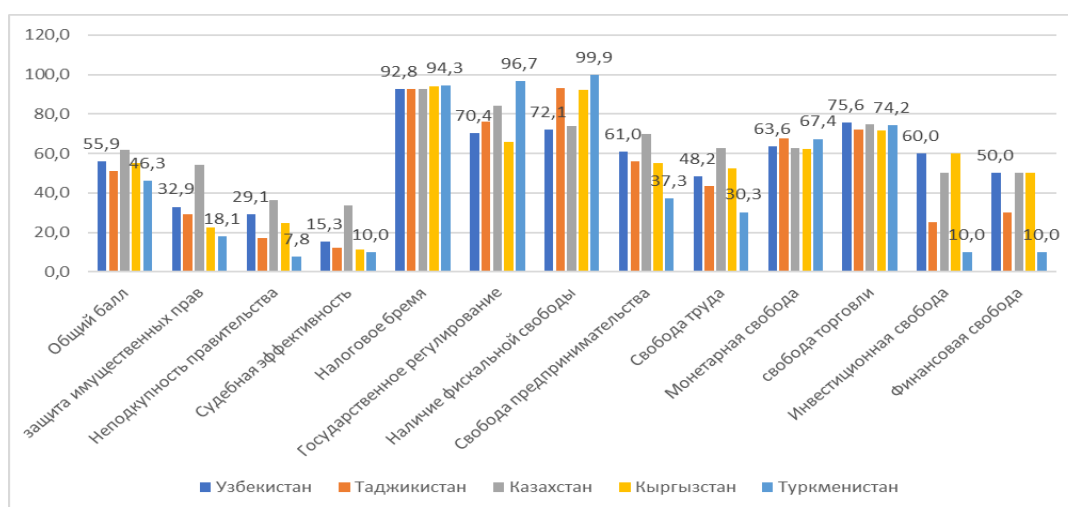

**Рис. 2.16. Сравнение индекса экономической свободы стран Центральной Азии<sup>9</sup>**

<sup>9</sup> Составлено автором по данным Index of Economic Freedom <https://www.heritage.org/index/>

## **ЗАКЛЮЧЕНИЕ И РЕКОМЕНДАЦИИ.**

Для инвесторов важно наличие в Узбекистане значительных запасов природных ресурсов и сырья: газа, нефти, урана, золота, меди, свинца и многих других, что способствует эффективному развитию химической промышленности. Для реализации проектов опережающего развития важное значение имеет привлечение иностранного капитала и встраивание в глобальные цепочки добавленной стоимости.

Привлечение иностранного капитала позволяет увеличить инвестиции, способствует развитию производства, созданию новых рабочих мест и повышению уровня жизни населения. Кроме того, встраивание в глобальные цепочки добавленной стоимости позволяет субъектам экономики быть в курсе последних технологий и процессов, получать доступ к новым рынкам сбыта и расширять собственные возможности для развития.

Необходимо увеличить объем инвестиций в НИОКР, что является ключевым условием создания высокотехнологичных производств.

Таким образом, к проблемам развития предприятий химической промышленности в Узбекистане относятся следующие:

- высокая степень износа основных производственных фондов;
- высокая энергоемкость и материалоемкость производства;
- диспропорция химического производства по ассортименту продукции и региональная диспропорция;
- недостаточная инвестиционная привлекательность для иностранных инвесторов;
- недостаток собственных средств предприятий отрасли для развития, что объясняется снижением платежеспособности предприятий АО «Узкимёсаноат», в связи с нехваткой ликвидных активов.

## **СПИСОК ИСТОЧНИКОВ И ЛИТЕРАТУРЫ**

1. Данные АО «Узкимёсаноат» <https://uzkimyosanoat.uz/ru>
2. Данные Index of Economic Freedom <https://www.heritage.org/index/>
3. Данные Агентства статистики при Президенте Республики Узбекистан <https://stat.uz/ru/ofitsialnaya-statistika/industry>
4. Абдалова З.Т., Мирзаева Ш.К., Хабибуллаев С.А. Оценка территориальной структуры промышленности Республики Узбекистан//Экономика и социум. - №5(84). – С.1-10

5. Шамшадинова Ю.Н. Организационно-экономическое обеспечение развития предприятий химической промышленности дисс. кандидата экономич. наук., Нижний Новгород, 2004. – 155 с.



## **МАРКАЗИЙ ОСИЁ ТРАНСПОРТ ИНТЕГРАЦИЯСИ РИВОЖЛАНИШИДА ЕВРОПА ИТТИФОҚИ ТРАНСПОРТ ТИЗИМИНИНГ РОЛИ**

**Нуриддинов Сардор Бобоярович,**

Ф.ф.б.ф.д.(PhD),

Тошкент давлат транспорт университети

### **АННОТАЦИЯ**

*Ушбу мақолада Марказий Осиё давларлари хусусан, Ўзбекистон учун ушбу Европа иттифоқи транспорт тизимини таҳлил натижасида қўйидагиларни таъкидлаш муҳимдир. кўплаб транспорт коридорлари Республикамиз ҳудуди орқали ўтиши муҳим албатта. Ўзбекистоннинг дунё океанидан узоқлиги жуда асосий камчилик эмас, балки афзаллик бўлиши керак, чунки Европа ва Осиёни боғлайдиган энг қисқа транспорт коридорлари ҳозирда бизнинг ҳудуд орқали ўтади. Бу ҳақда кўп ёзилган, аммо конвертация тезлиги ҳали етарли эмас. Шунини тушуниш керакки, транспорт инфратузилмасини модернизация қилиш бўйича ўз вақтида бажарилмаган ишлар ва замонавий технологияларнинг тўғри жорий этилмаслик минтақани ташиқи чекловлар ва санкциялар шароитида янада орқага қайтариши мумкин.*

***Калит сўзлар.** транспорт коридорлари, юк ва йўловчи оқимлари, транспорт сиёсати, мультимодал йўналиш, транспорт, савдо йўллари, транспорт интеграцияси, транспорт-логистика инфратузилмаси.*

## **РОЛЬ ТРАНСПОРТНОЙ СИСТЕМЫ ЕВРОПЕЙСКОГО СОЮЗА В РАЗВИТИИ ТРАНСПОРТНОЙ ИНТЕГРАЦИИ В ЦЕНТРАЛЬНОЙ АЗИИ**

### **АННОТАЦИЯ**

*В данной статье важно отметить следующее в результате анализа транспортной системы Европейского Союза для Центральной Азии, в частности, Узбекистана. Важно, что через территорию нашей Республики проходит множество транспортных коридоров. Удаленность Узбекистана от мирового океана не должна быть большим недостатком, а преимуществом, поскольку через нашу территорию сейчас проходят кратчайшие транспортные коридоры, соединяющие Европу и Азию. Об этом написано много, но коэффициент конверсии все еще недостаточно хорош. Следует понимать, что несвоевременная работа по модернизации транспортной инфраструктуры и неправильное внедрение современных*

технологий могут еще больше отбросить регион в условиях внешних ограничений и санкций.

**Ключевые слова:** транспортные коридоры, грузопассажирские потоки, транспортная политика, мультимодальный маршрут, транспорт, торговые пути, транспортная интеграция, транспортно-логистическая инфраструктура.

## THE ROLE OF THE TRANSPORT SYSTEM OF THE EUROPEAN UNION IN THE DEVELOPMENT OF TRANSPORT INTEGRATION IN CENTRAL ASIA

### ABSTRACT

*In this article, it is important to note the following as a result of the analysis of the European Union transport system for Central Asia, in particular Uzbekistan. It is important that many transport corridors pass through the territory of our Republic. The distance of Uzbekistan from the world ocean should not be a big disadvantage, but an advantage, since the shortest transport corridors connecting Europe and Asia now pass through our territory. A lot has been written about this, but the conversion rate is still not good enough. It should be understood that untimely work to modernize transport infrastructure and improper implementation of modern technologies can set the region back even further in the face of external restrictions and sanctions.*

**Keywords:** transport corridors, cargo and passenger flows, transport policy, multimodal route, transport, trade routes, transport integration, transport and logistics infrastructure.

### КИРИШ

Тарихий ривожланиш босқичидан қатъи назар, транспорт тизимининг ролини баҳолаш мураккаб ҳисобланади, чунки у узлуксиз товарлар оқимини ва аҳоли учун ҳаракатланиш имкониятларини таъминлайди.

Қоида тариқасида, бу кўп қиррали ва кўп даражали тизимдир. Мамлакатнинг бошқарув тизимида транспорт тизими одатда ҳар қандай давлат сиёсатининг асосий йўналиши сифатида энг муҳим ўринни эгаллайди, чунки бундай тизимнинг сифати ва самарадорлиги иқтисодий ўсиш ва фуқаролар фаровонлиги учун ҳал қилувчи аҳамиятга эга.

Ҳозирги кунда дунёда кўп сонли халқаро иқтисодий, минтақавий ва ҳамкорлик ташкилотлари ташкил этилган бўлиб, уларнинг асосий вазифаси сифатида ўзаро савдо алоқаларини яхшилаш, икки томонлама солиқдан озод этиш, хорижий инвестицияларни Ҳимоялаш, божхона иттифоқларини тузиш

каби мақсадлар белгиланган бўлсада, савдо иттифоқларининг фаолияти ҳар доим ҳам самарали бўлавермайди. Шу сабабли халқаро ташкилотларнинг транспорт интеграцияси бўйича олиб борилаётган ислоҳотлар аъзо мамлакатларга қай даражада таъсир кўрсатаётганини аниқлаш учун маълум таҳлилий тадқиқотлар ўтказиш тақозо қилинади. Шунинг учун, Марказий Осиё транспорт интеграциясини ривожлантириши юзасидан Европа Иттифоқининг транспорт соҳасидаги баъзи таҳлилларни келтириб ўтганмиз.

**Мавзуга оид мавжуд муаммолар.** Умумевропа коридори концепцияси Европа Иттифоқи мамлакатлари ва ушбу иттифоқнинг потентсиал иштирокчилари ҳудудлари ўртасидаги боғлиқликни ошириш зарурлигига жавобан пайдо бўлди.

“Умумевропа транспорт интеграциялари ривожланиш тарихи бир неча босқичларни ажратиш мумкин”[1, 4]:

Биринчи босқич - 1991 - 2010 йиллар, Прага (1991), Крит (1994), Хелсинки (1997) конференциялари доирасида умумевропа транспорт тармоғи концепциясининг имзоланди ва халқаро транспорт коридорлари белгиланди. Марказий ва Шарқий Европадаги транспорт коридорлар сифатида, кейинги ўн-ўн беш йил ичида катта сармоялар ажратилди.

2-босқич – 2011-2013 йиллар, Европа Иттифоқи томонидан Европани боғловчи транспорт коридорлар механизмни яратилди.

3-босқич - 2014 йилдан ҳозирги кунгача. Янги транспорт сиёсатини амалга ошириш бошланди. Унинг асосини Ғарбдан Шарққа Транс-Европа транспорт тармоғи (ТЕН-Т) ташкил этади, Ушбу сиёсатнинг бир қисми сифатида умумевропа транспорт коридорларини иштирокчи давлатларнинг транспорт йўналишлари билан интеграциялашуви амалга оширилмоқда.

**Муаммони ҳал қилиш усуллари.** Европа Иттифоқининг транспорт тизими, бу бизга мозаик форматдан одамлар ва товарларни етказиб бериш вақтини минималлаштирадиган ягона ва изчил тизимга ўтишга имкон беради.

Европа иттифоқи давлатлари транспорт коридорлари автомобил, темир йўл ва сув йўллари қамраб олган бўлиб, турли мамлакатлар чегараларини кесиб ўтувчи йирик (тузилма) ва кичикроқ нуқталарни қамраб олади.

Замонавий транспорт коридорлари кўплаб фазовий масштабларни ўз ичига олади: шаҳарлардан тортиб юқори тезликдаги шаҳарлараро темир йўл йўлаклари ва глобал даражадаги юк коридорлари. Баъзи муаллифлар транспорт коридорларини ““марварид маржон” билан таққослаб, уларнинг денгиз портларига киришни таъминлашдаги ролини таъкидлайдилар[2, 12]. Транспорт коридорлари инфратузилмани ривожлантиришнинг таркибий модели, шаҳарни

ривожлантириш режалари, юк ва йўловчи ташишни таъминлаш тармоғи тузилмаси, Европа бирлашув сиёсатини сиёсий концепция ва иқтисодий ривожланишни тетиклаш воситаси”[3, 347], сифатида кўриб чиқилади.

Шундай қилиб, транспорт коридор концепцияси ўзининг тарихий ривожланиши давомида инфратузилма, урбанизация ва иқтисодий ривожланиш соҳасидаги сиёсий-иқтисодий интеграциясининг асосий модели шаклини олди.

Ҳозирги вақтда Европа Иттифоқи мамлакатлари 2023 йилда транспорт-логистика инфратузилмаси бўйича глобал рейтингда етакчи ўринларни эгаллаб турибди (1-жадвал).

1-жадвал

Транспорт-логистика инфратузилмаси бўйича глобал рейтинг, 2023йил[4, 6].

Давлатлар	Божхона	Инфраструктура	Халқаро ташиш	Логистика малакаси	Ўз вақтидалиқ	ЛПИ бўйича рейтинг
Германия	4,09	4,37	3,86	4,31	4,39	1
Швеция	4,05	4,24	3,92	3,98	4,28	2
Белгия	3,66	3,98	3,99	4,13	4,41	3
Австрия	3,71	4,18	3,88	4,08	4,25	4

Кўриниб турибдики, Европа давлатлари транспорт-логистика инфратузилмаси бўйича жаҳон рейтингида биринчи тўртта ўринни эгаллаб турибди. Ушбу рейтингда ҳам етакчи ўринларни Нидерландия, Дания, Финляндия, Швейцария, Франция ва бошқа давлатлар эгаллаган.

**Илмий асосланган таклиф ва тавсиялар.** Еврокоммеция экспертларнинг 2022 йилда берган ҳисоботида “Европа Иттифоқи ҳудудидан ўтувчи транспорт коридорлари орқали экспорт ва импорт савдо оқимларини жалб қилиш муваффақиятининг асосий омиллари орасида қуйидагиларни ажратиш кўрсатиш мумкин” [5, 2]:

- боғланган ва кўп босқичли транспорт-логистика тизими орқали одамлар ва юкларнинг ҳаракатчанлиги ва ҳаракат тезлигини таъминлай олиши;
- давлатларнинг барча жабҳаларида: ҳукумат, минтақалар, маҳаллий бошқарув органларида самарали ҳамкорликни жалб қилинганлиги;
- Европа давлатларининг жаҳон иқтисодиётига интеграциялашувининг очиқлиги ва рақобатбардош даражасини сақлаб қолиниши;
- барча иштирокчи давлатлар учун тушунарли бўлган транспорт коридорларини келгусида ривожлантириш модели;

• фойдаланувчиларнинг эҳтиёжлари ва транспорт хизматлари сифатини тушуниш;

• инвестициялар ва илмий-техникавий тараққиётдан тўлиқ фойдаланиш, харажатларни камайтириш учун рақамли ва интеллектуал технологиялардан фойдаланишга ўтиш, одамлар ва товарларни белгиланган манзилга етказиш тезлиги ва сифатини оширилганлиги.

Деярли бутун Европа қитъаси ва 500 миллиондан ортиқ фуқароларнинг эҳтиёжларини қондириш учун Европанинг шарқий ва ғарбий қисмларида транспорт тизимларининг интеграцияси давом этмоқда. Албатта, бунинг натижасида биргина ЕИ ва Ўзбекистоннинг 2016-2022 йиллар оралиғида савдо-иқтисодий алоқаларини кўришимиз мумкин.

Транспорт коридорлари тизимини ривожлантириш транспортни бошқаришда янги технологиялардан фойдаланишни кенгайтиришда давом этмоқда, Европа Иттифоқида транспорт чиқиндиларини камайтириш энг муҳим аҳамиятга эга. Европа транспорт тизими модели: “хавфсиз, барқарор ва узвий боғланган транспорт тизимини ўз ичига олади” [6, 3].

**Хулоса.** Марказий Осиё давлатлари хусусан, Ўзбекистон учун ушбу Европа иттифоқи транспорт тизимини таҳлил натижасида қуйидагиларни таъкидлаш муҳимдир:

Биринчидан, барқарор ҳаракатланиш учун пойга глобал миқёсга айланди. Ривожланган транспорт тизими ва самарали логистика мамлакат рақобатбардошлигининг асосий омилларидандир;

Иккинчидан, кўплаб транспорт коридорлари Республикамиз ҳудуди орқали ўтиши муҳим албатта. Ўзбекистоннинг дунё океанидан узоқлиги жуда асосий камчилик эмас, балки афзаллик бўлиши керак, чунки Европа ва Осиёни боғлайдиган энг қисқа транспорт коридорлари ҳозирда бизнинг ҳудуд орқали ўтади. Бу ҳақда кўп ёзилган, аммо конвертация тезлиги ҳали етарли эмас.

Учинчидан, шуни тушуниш керакки, транспорт инфратузилмасини модернизация қилиш бўйича ўз вақтида бажарилмаган ишлар ва замонавий технологияларнинг тўғри жорий этилмаслик минтақани ташқи чекловлар ва санкциялар шароитида янада орқага қайтариши мумкин.

## **Фойдаланилган адабиётлар**

1. European Commission (2011), Connecting Europe: The new EU core transport network. MEMO/11/706, Brussels, 19 October 2011.



2. Banister D., Capello R., Nijkamp P. European Transport and Communications Networks: Policy Evolution and Change //Transportation Research Part A. – 1996. – Т. 6. – №. 30. – С. 476.
3. Bruinsma F.R., Rienstra S.A., Rietveld P. Economic Impacts of the Construction of a Transport Corridor: A Multi-level and Multiapproach Case Study for the Construction of the A1 Highway in the Netherlands //Regional studies. – 1997. – Т. 31. – №. 4. – С. 391-402.
4. The World Bank. International LPI. Индекс эффективности логистики 2018. URL:<https://lpi.worldbank.org/international/global?sort=asc&order=LPI%20Rank#datatable>.
5. European Commission (2013), Core Network Corridors on the TEN-T. URL: <http://ec.europa.eu/transport/infrastructure/tentec/tentec-portal/site/en/maps.html>.
6. Safe, sustainable and connected transport. URL: [https://european-union.europa.eu/priorities-and-actions/actionstopic/transport\\_en](https://european-union.europa.eu/priorities-and-actions/actionstopic/transport_en)

## **IT LOYIHALARINI BOSHQARISHNING ZAMONAVIY MODELLARI**

**Safarova Go‘zal Ramazonovna,**

Vazirlar Mahkamasi huzuridagi Biznes va tadbirkorlik oliy maktabi  
Loyiha boshqaruvi yo‘nalishi magistranti

### **ANNOTATSIYA**

*Maqolada Axborot texnologiyalari (IT) sohasida amalga oshirilayotgan loyihalar haqida fikrlar yuritilgan. Turli xil sohalarda axborot texnologiyalarini roli, ahamiyati va bu jarayondagi risklar tahlil qilingan.*

**Kalit so‘zlar:** *Axborot texnologiyalari, loyihalar, davlat xizmatlari, raqamli ta‘lim tizimi, bank va moliya sektorida FinTech loyihalari, aqlli shaharlar va IoT, sun‘iy intellekt va ma‘lumotlarni tahlil qilish (Big Data), Agil yondoshuvi, scrum, kanban, lean IT, risklar.*

### **ABSTRACT**

*The article discusses the projects implemented in the field of Information Technologies (IT). The role and importance of information technologies in various fields and risks in this process are analyzed.*

**Key words:** *Information technology, projects, public services, digital education system, FinTech projects in the banking and financial sector, smart cities and IoT, artificial intelligence and data analysis (Big Data), Agile approach, scrum, kanban, lean IT, risks.*

Axborot texnologiyalari (IT) sohasida amalga oshirilayotgan loyihalar, tashkilotlar uchun samarali raqobatbardoshlikni ta‘minlashda muhim o‘rin tutmoqda, dunyo bo‘ylab va ayniqsa, O‘zbekistonda raqamli transformatsiya, innovatsiyalar va iqtisodiy rivojlanishni tezlashtirishga yordam bermoqda. IT loyihalari ko‘plab sohalarda muvaffaqiyatli qo‘llanilmoqda va yangi texnologiyalarni joriy etish orqali samaradorlikni oshirish, xizmat ko‘rsatish sifatini yaxshilash, ma‘lumotlar xavfsizligini ta‘minlash va iqtisodiy barqarorlikni kuchaytirishga xizmat qilmoqda.

Ushbu loyihalarni muvaffaqiyatli amalga oshirish uchun zamonaviy boshqaruv modellari zarur bo‘lib, ular IT sektori talablariga moslashtirilgan va murakkab, tez o‘zgaruvchan muhitda samarali ishlashni ta‘minlaydi. Quyida axborot texnologiyalari sohasida amalga oshirilayotgan ba‘zi muhim loyihalar keltirilgan:

### **Raqamli transformatsiya va davlat xizmatlari**

O‘zbekistonda raqamli transformatsiya jarayoni keng miqyosda amalga oshirilmoqda. Davlat xizmatlarini avtomatlashtirish va raqamlashtirish orqali

fuqarolarga tez va qulay xizmatlar taqdim etish maqsadida bir qator loyiha va dasturlar amalga oshirilmoqda.

- E-government (Elektron hukumat) loyihalari: O‘zbekistonda davlat xizmatlarini raqamlashtirishga qaratilgan loyihalar, masalan, “Yagona interaktiv davlat xizmatlari portal” orqali fuqarolar va biznes subyektlariga qulay va shaffof xizmatlar taqdim etilmoqda. Bu loyiha orqali fuqaro va tashkilotlar o‘zlarining davlat xizmatlarini masofadan va elektron tarzda olishlari mumkin.

- E-soliq tizimi: O‘zbekistonda soliq to‘lovchilarini elektron ro‘yxatdan o‘tkazish va soliq hisob-kitoblarini avtomatlashtirish uchun yangi tizimlar joriy etilmoqda. Bu tizimlar soliq to‘lovchilarga qulaylik yaratish va soliqlarni to‘g‘ri va o‘z vaqtida to‘lashni ta‘minlashga yordam beradi.

### **Raqamli ta‘lim tizimi**

O‘zbekiston hukumati ta‘lim sohasida ham raqamli texnologiyalarni joriy etishga alohida e‘tibor qaratmoqda. Bu maqsadlar uchun bir qator loyihalar amalga oshirilmoqda:

- Masofaviy ta‘lim: Pandemiya davrida O‘zbekistonda masofaviy ta‘lim tizimi joriy etilgan bo‘lib, barcha maktablar va oliy ta‘lim muassasalarida onlayn ta‘lim platformalari faoliyat ko‘rsatmoqda. Bu jarayonni qo‘llab-quvvatlash uchun “ZiyoNet” va boshqa ta‘lim platformalari tashkil etildi.

- Raqamli ta‘lim platformalarini rivojlantirish: O‘zbekistonda dasturlash, robototexnika va boshqa ilg‘or texnologiyalarni o‘rgatadigan onlayn kurslar va platformalar mavjud. Bu platformalar yoshlarni raqamli kasblarga tayyorlash va global bozor uchun malakali mutaxassislar etishtirishga qaratilgan

### **Bank va moliya sektori: FinTech loyihalari**

Axborot texnologiyalari moliya sektori uchun yangi imkoniyatlar yaratmoqda. O‘zbekistonda FinTech (moliyaviy texnologiyalar) sohasida bir qator innovatsion loyihalar amalga oshirilmoqda:

- Elektron to‘lov tizimlari: O‘zbekistonda mobil ilovalar orqali to‘lovlarni amalga oshirish imkoniyatini yaratadigan loyihalar mavjud. Misol uchun, Click va PayMe kabi to‘lov tizimlari foydalanuvchilarga onlayn to‘lovlarni amalga oshirishda qulaylik yaratadi.

- Blokcheyn texnologiyasi: Blokcheyn texnologiyasini bank sohasida qo‘llash orqali tranzaksiyalarni tezlashtirish, shaffoflikni oshirish va xavfsizlikni ta‘minlash mumkin. O‘zbekistonda blokcheyn texnologiyalarini moliya sohasida kengaytirish borasida loyihalar ishlab chiqilmoqda.

### **Aqlli shaharlar va IoT (Internet of Things)**

O‘zbekistonda “aqlii shaharlar”ni yaratish bo‘yicha loyihalar amalga oshirilmoqda. Bu loyihalar orqali shaharlarni yanada samarali va xavfsiz qilish maqsad qilinmoqda.

- Aqlii transport tizimi: Tashkent va boshqa yirik shaharlar uchun aqlii transport tizimlari, ya’ni avtomatik boshqariladigan jamoat transporti, yo‘l harakati xavfsizligini ta’minlash va transportning samaradorligini oshirish uchun IoT texnologiyalari joriy etilmoqda.

- Energiya boshqaruvi: Aqlii energiya tizimlari orqali shaharlar energiya sarfini boshqarish, resurslarni tejash va barqaror energiya manbalarini qo‘llash imkoniyati yaratilmoqda. Masalan, energiya samaradorligini oshirish uchun aqlii hisoblagichlar va IoT tizimlari o‘rnatilmoqda.

### **Sog‘liqni saqlash tizimida IT loyihalar**

Sog‘liqni saqlash tizimida IT texnologiyalarining qo‘llanilishi inson salomatligini yaxshilashga qaratilgan. O‘zbekistonda sog‘liqni saqlash sohasida bir qator IT loyihalari amalga oshirilmoqda:

- Elektron sog‘liqni saqlash kartalari: Hozirgi kunda O‘zbekistonda bemorlar uchun elektron sog‘liqni saqlash kartalari joriy etilgan, bu kartalar orqali bemorlar o‘zlarining sog‘liq holatini kuzatishlari va tibbiy xizmatlardan samarali foydalanishlari mumkin.

- Telemeditsina: Telemeditsina tizimlari orqali odamlar uzoq hududlardan masofaviy tarzda tibbiy xizmatlar olishlari mumkin. Bu, ayniqsa, qishloq joylarida sog‘liqni saqlash xizmatlarini yaxshilashga yordam beradi.

### **Sun‘iy intellekt va ma‘lumotlarni tahlil qilish (Big Data)**

Sun‘iy intellekt (AI) va katta ma‘lumotlar (Big Data) texnologiyalari har bir sohada o‘zgarishlarni keltirib chiqarmoqda:

- AI asosida tahlil qilish va prognozlash: AI va Big Data texnologiyalaridan foydalanib, biznes jarayonlarini optimallashtirish, mijoz ehtiyojlarini prognoz qilish va samarali qarorlar qabul qilish imkoniyatlari yaratilmoqda.

- Sog‘liqni saqlashda AI: AI tibbiy tasvirlarni tahlil qilishda, kasalliklarni aniqlashda va davolash usullarini optimallashtirishda qo‘llaniladi.

IT loyihalarini boshqarishning eng so‘nggi yondoshuvlaridan, metodologiyalaridan va usullaridan quyidagilar bilan tanishib chiqamiz:

### **IT loyihalarini boshqarishning zamonaviy talablari**

IT loyihalarini boshqarishda, an‘anaviy metodlar (masalan, Waterfall) ko‘pincha mos kelmasligi sababli, yangi yondoshuvlar va boshqaruv modellari ishlab chiqilgan. Hozirgi kunda IT loyihalarining muvaffaqiyati, faqat vaqt, byudjet va sifatni hisobga olish bilan cheklanmaydi. Loyihalar o‘zgaruvchan talablar, jamoa o‘rtasidagi

samarali hamkorlik, xavf va risklarni boshqarish, va yangi texnologiyalardan foydalanish kabi masalalarni ham o'z ichiga oladi. Shuning uchun zamonaviy boshqaruv modellari moslashuvchanlik, tezkorlik va jamoaning integratsiyasini ta'minlashi kerak.

### **Zamonaviy IT loyihalarini boshqarish metodologiyalari**

**Agil (Agile) yondoshuvi:** Agil metodologiyasi IT loyihalarini boshqarishda eng mashhur va samarali yondoshuvlaridan biridir. Ushbu metodologiya shaffoflik, mijozlar bilan doimiy aloqalar va jamoaning o'zaro hamkorligini asosiy tamoyil sifatida qabul qiladi. Agil metodologiyasida, loyihalar kichik va uzluksiz iteratsiyalarda amalga oshiriladi. Har bir iteratsiya (sprint) natijasida qisqa vaqt ichida ishlanadigan, ishlashga tayyor bo'lgan mahsulot yoki xizmat yaratish mumkin. Shunday qilib, Agil metodologiyasi o'zgaruvchan shartlar va yangi talablar bilan tez moslashish imkonini beradi.

**Scrum:** Agil yondoshuvining bir shakli bo'lib, kichik jamoalarda loyihalarni boshqarish va bajarish uchun samarali metodologiya hisoblanadi. Scrum yordamida loyiha boshqaruvchilari o'zgaruvchan talablar, vaqtning cheklanganligi va jamoa a'zolarining o'zaro hamkorligi bilan samarali ishlash imkonini yaratadi. Scrumda "product backlog", "sprint planning", "daily scrum" va "sprint review" kabi bosqichlar mavjud, ular orqali loyiha doimiy ravishda baholanadi va takomillashtiriladi.

**Kanban:** bu Agilga o'xshash yana bir yondoshuv bo'lib, jamoa a'zolari orasida ishlash jarayonini vizualizatsiya qilishga asoslanadi. Kanbanning asosiy afzalligi – bu ishlab chiqilgan ishning har bir bosqichida qaysi vazifa bajarilishi kerakligi ko'rsatiladi, bu esa ishlash jarayonini samarali boshqarish imkonini beradi. Kanban tizimida vazifalar "to do", "in progress", "done" kabi kategoriyalar bilan belgilangan va bu ishning bajarilishi yaxshiroq nazorat qilinadi.

**Lean IT:** metodologiyasi ish jarayonlaridagi isrofgarchilikni kamaytirishga va mijozlarga qiymat yaratishga qaratilgan. Lean IT – bu IT sohasida resurslarni samarali ishlatish va ortiqcha xarajatlarni kamaytirishga qaratilgan yondoshuvdir. Lean IT tashkilotlarga tezkorlik va samaradorlikni oshirishga yordam beradi. Bu metodologiya resurslarni va vaqtni optimallashtirishni, muammolarni tez aniqlash va hal qilishni ta'minlaydi.

### **IT loyihalarini boshqarishda risklarni boshqarish**

Zamonaviy IT loyihalari ko'plab xavf va risklarga duch keladi, jumladan texnologik xavflar, o'zgaruvchan talablar, jamoaviy xatoliklar va rejalashtirishdagi xatoliklar. Risklarni boshqarish, bu xavflarni aniqlash, baholash va ularga qarshi kurashish uchun aniq strategiyalarni ishlab chiqishni talab qiladi. Zamonaviy



boshqaruv metodologiyalarida xavflarni kamaytirish va ularni oldini olish uchun quyidagi usullar qoʻllaniladi:

- Proaktiv risk boshqarish: Risklarni oldindan aniqlash va ularga qarshi chora-tadbirlar koʻrish.
- Xavf baholash: Har bir xavfning yuzaga kelish ehtimoli va uning taʼsirini baholash.
- Xavf monitoringi: Loyiha davomida xavf holatlarini doimiy ravishda kuzatib borish.

### **IT loyihalarini boshqarishda texnologiyalarning roli**

Zamonaviy IT loyihalarini boshqarishda texnologiyalarning roli juda katta. Loyiha boshqaruvini samarali qilish uchun turli xil dasturiy taʼminot va vositalar ishlab chiqilgan. Masalan, Trello, Jira, Asana, va Microsoft Project kabi vositalar loyihalarning barcha bosqichlarini, jumladan rejalashtirish, monitoring, va xatarlarni boshqarish kabi jarayonlarni yengillashtiradi. Ushbu vositalar yordamida loyihalarning vaqt va resurslar boʻyicha progressini kuzatish, jamoa bilan aloqani oʻrnatish va vazifalarni taqsimlash mumkin boʻladi.

IT loyihalarini boshqarishda zamonaviy metodologiyalar va yondoshuvlar, anʼanaviy metodlardan koʻra samaraliroq va moslashuvchanroq boʻlib, kompaniyalar uchun yuqori samaradorlikni taʼminlaydi. Agil, Scrum, Kanban va Lean kabi metodologiyalar loyiha boshqaruvchilariga IT loyihalarini muvaffaqiyatli amalga oshirishda yordam beradi. Shuningdek, zamonaviy texnologiyalar va xavf boshqaruvi strategiyalari yordamida, loyihalar oʻzgaruvchan sharoitlarda ham muvaffaqiyatli bajarilishi mumkin. Kelajakda IT loyihalarini boshqarishda yanada samarali metodologiyalar va texnologik yondoshuvlar rivojlanishi kutilmoqda.

### **FOYDALANILGAN ADABIYOTLAR:**

1. Salza, Pasquale, Paolo Musmarra va Filomena Ferrucci. “Taʼlimda tezkor metodologiyalar: sharh”. Oʻqitish va oʻrganish uchun tezkor va nozik tushunchalar. Singapur: Springer, 2019. 25-45. [Crossref], [Google Scholar]
2. Larson, Erik V. va Klifford F. Grey. Loyihani boshqarish: boshqaruv jarayoni. 7-nashr. Nyu-York: McGraw-Hill Education, 2017. [Google Scholar]
3. [www.google.com](http://www.google.com).

## **АНАЛИЗ ДЕЯТЕЛЬНОСТИ АО «УЗКИМЁСАНОАТ»**

**Умирзокова Шахноза Давронжон кизи**

Старший преподаватель кафедры «Философия», ТГЭУ

**Назарова Рано Рустамовна**

Д.э.н., профессор кафедры «Экономика отраслей» ТГЭУ

### **АННОТАЦИЯ**

*Химическая промышленность является одной из базовых отраслей экономики Узбекистана и вносит существенный вклад в развитии всех сфер экономики республики. В статье проведен анализ химической отрасли Узбекистана, выявлены основные проблемы и факторы, сдерживающие развития химической отрасли республики.*

**Ключевые слова:** *Акционерное общество, предприятие, химическая промышленность, экспорт.*

### **ABSTRACT**

*The chemical industry is one of the basic sectors of the economy of Uzbekistan and makes a significant contribution to the development of all spheres of the economy of the republic. The article analyzes the chemical industry of Uzbekistan, identifies the main problems and factors hindering the development of the chemical industry of the republic.*

**Keywords:** *Joint-stock company, enterprise, chemical industry, export.*

### **ВВЕДЕНИЕ**

Акционерное общество «Узкимёсаноат» представляет собой целостную корпоративную структуру, объединяющую химические предприятия Республики Узбекистан. АО «Узкимёсаноат» занимается созданием и реализацией производственной, инновационной, маркетинговой программ развития предприятий отрасли, создавая условия для устойчивого развития отрасли в целом.

Химическая промышленность Узбекистана зародилась в середине XX века, начало ее развития положил ввод в эксплуатацию Шурсуйского серного рудника в 1932 году, затем в 1940 был введен в эксплуатацию Чирчикский электрохимический комбинат (в настоящее время АО «Максам-Чирчик»), в 1962 году – Ферганский завод азотных удобрений (АО «Ферганаазот»), в 1964 г. – Навоийский химический комбинат (АО «Навоиазот»). В настоящее время все эти старейшие предприятия Узбекистана вошли в состав АО «Узкимёсаноат».

В настоящее время в состав АО «Узкимёсаноат» входят 13 промышленных предприятий, выпускающих 170 наименований продукции, внешнеэкономические транспортные организации «Кимётранс» и «Кимётранс-логистик», брокерская компания, проектный институт.

В состав АО «Узкимёсаноат» входят крупные предприятия отрасли, выпускающие продукцию для разных отраслей промышленности страны. Например, продукция АО «Навоиазот» используется в строительстве (аргон), металлургии (тиомочевина, сульфид натрия), в сельском хозяйстве (сульфат калия). АО «Максам-Чирчик» производит более 40 наименований продукции: карбамид, селитра аммиачная, сульфат аммония, сульфат калия, гранулированное азотно-серное удобрение, аммиак жидкий технический, аммиак водный технический, кислота азотная концентрированная, и другие. Эта продукция широко используется во многих отраслях промышленности: химической, электронной, металлургической, текстильной, пищевой и в сельском хозяйстве.

## **АНАЛИЗ И РЕЗУЛЬТАТЫ**

Правительство Узбекистана поставило перед АО «Узкимёсаноат» задачу по устойчивому обеспечению сельскохозяйственных товаропроизводителей республики азотными, фосфорными, калийными и комплексными удобрениями в их сбалансированном соотношении в соответствии с агротехнологическими нормами.

Постановлением Президента Республики Узбекистан, от 29.08.2017 г. № ПП-3246 «О мерах по совершенствованию экспортно-импортной деятельности организаций химической промышленности» в структуре АО «Узкимёсаноат» создана внешнеторговая компания для экспортных и импортных операций - ООО «Узкимёимпэкс», задачей которой является изучение международного рынка и тенденций спроса на продукцию химической отрасли Узбекистана, заключение контрактов с зарубежными партнерами на экспорт продукции и импорт оборудования и запасных частей к нему для химических предприятий.



**Рис. 2.5 Объем экспорта и импорта продукции химической промышленности Узбекистана<sup>10</sup>**

Основной причиной, по которой объем импорта в химической промышленности Узбекистана превышает объем экспорта, является технологическая зависимость от импорта: отрасль зависит от импорта технологий, сырья и оборудования.

Экспорт продукции отрасли (аммиачная селитра, карбамид, калий хлористый и многие другие продукты) осуществляется Казахстан, Кыргызстан, Таджикистан, Туркменистан.

Важными внешнеторговыми партнерами являются также Индия, Иран, Турция, Афганистан, Вьетнам, Бангладеш. Экспортный потенциал отрасли составляет 400 тыс. тонн.

Для увеличения объема экспорта химической промышленности Узбекистана необходимо привлечение инвестиций, совершенствование технологического оборудования, расширение доступа к мировым рынкам.

В период 2017-2023 гг. несмотря на нестабильность мировых рынков и рост конкурирующего импорта, объем выпуска продукции АО «Узкимёсаноат» значительно увеличился (таблица 2.1).

**Таблица 2.1**

**Динамика производства основных наименований продукции АО «Узкимёсаноат», тыс. тонн<sup>11</sup>**

Наименование	2021 г	2022 г	2023 г	Темп роста	Темп роста
--------------	--------	--------	--------	------------	------------

<sup>10</sup> Составлено автором по данным Агентства статистики при Президенте Республики Узбекистан <https://stat.uz/ru/ofitsialnaya-statistika/industry>

<sup>11</sup> Составлено автором по данным АО «Узкимёсаноат» <https://uzkimyosanoat.uz/ru/>

продукции				2023/2021 гг., %	2023/2021 гг., %
Аммиачная селитра	1778,4	1707,2	1710,0	96	101
Карбамид	1005,2	954,4	1090,0	108	114
Сульфат аммония	268,9	216,8	180,0	67	83
Аммофос	236,2	250,0	267,4	113	110
Суперфосфат	173,0	178,2	239,7	139	130
Калий хлористый	329,1	329,7	362,5	110	109
Нитрат аммония низкой плотности	70,2	51,7	60,0	85	116
Бикарбонат натрия	2,7	2,9	2,9	107	100
Цианистый натрий	43,4	49,3	48,0	111	97
ПВХ	50,6	49,5	100,0	В 1,9 раза	В 2 раза
Натр едкий твердый	5,9	1,7	12,3	В 2,1 раза	В 7,2 раза
Сода кальцинированная	184,8	206,1	200,0	108	97

По результатам таблицы 2.1 видно, что наибольшая динамика роста наблюдается при производстве натра едкого твердого, нитрата аммония низкой плотности, суперфосфата. Отрицательную динамику роста демонстрирует производство сульфата аммония и цианистого натрия.

Рост объемов производства выдвигает особые требования к экономической и финансовой устойчивости АО «Узкимёсаноат». Увеличение объемов производства способствует увеличению затрат на хранение готовой продукции, расходов на транспортировку и логистику.

Для обеспечения экономической устойчивости АО «Узкимёсаноат» необходим анализ показателей финансово-экономического состояния предприятия.

**Таблица 2.2**

**Показатели финансово-экономического состояния АО  
«Узкимёсаноат»<sup>12</sup>**

Показатель	Нормативное значение	2019 г	2020 г	2021 г	2022 г	2023 г
Коэффициент рентабельности уставного капитала	0,1-0,2	0,13	0,05	0,16	0,14	0,09
Коэффициент покрытия общей платежеспособности	1,5-2,5	2,38	1,74	1,57	0,74	0,95

<sup>12</sup> Рассчитано автором на основании финансовой отчетности АО «Узкимёсаноат»



Коэффициент абсолютной ликвидности	0,2-0,5	0,07	0,23	1,08	0,05	0,08
Коэффициент соотношения собственных и заемных средств	0,5-0,7	0,07	0,09	0,30	0,84	0,71
Коэффициент обеспеченности собственными оборотными средствами	> 0,1	0,03	0,05	0,07	-0,05	-0,03

Анализируя показатели финансово-экономического состояния АО «Узкимёсаноат», можно сделать вывод, что коэффициент рентабельности уставного капитала в анализируемом периоде находится в пределах нормативных значений, кроме 2020 г. и 2023 г., когда их значение было несколько ниже норматива. Данный показатель очень важен для инвесторов, так как позволяет судить о прибыльности вложенных средств.

Коэффициент покрытия общей платежеспособности в 2019-2021 гг. находится в пределах нормативных значений, в 2022-2023 гг. снизив свое значение ниже допустимой нормы, что свидетельствует о снижении платежеспособности АО «Узкимёсаноат» в этот период.

Коэффициент абсолютной ликвидности, отвечающий за погашение долгов предприятия наиболее ликвидными активами, значительно превышал нормативное значение в 2021 г., что свидетельствует о неэффективном управлении финансами. В 2019-2020 гг., и 2022 -2023 гг. данный коэффициент имел значение ниже нормативного, что свидетельствует о нехватке ликвидных активов.

Коэффициент соотношения собственных и заемных средств на протяжении всего анализируемого периода ниже норматива, что свидетельствует о стабильности финансового состояния, но недополучении прибыли из-за неиспользования возможностей финансового левиреджа.

Коэффициент обеспеченности собственными оборотными средствами в 2019-2021 гг. несколько ниже нормативного значения, но имеет положительное значение, что указывает на их источник формирования – внутренние средства предприятия, тогда как 2022-2023 гг. коэффициент имеет отрицательное значение, свидетельствующее о сформированности оборотных средств предприятия за счет заемных источников.

АО «Узкимёсаноат» является акционерным обществом, и акционерный капитал играет важную роль в обеспечении его экономической устойчивости, способствует успешному развитию и функционированию на рынке. Владельцами акций АО «Узкимёсаноат» являются Министерство экономики и финансов Республики Узбекистан и фонд реконструкции и развития Республики Узбекистан в следующих долях

Целью АО «Узкимёсаноат» является увеличение акционерного капитала, так как динамика роста акционерного капитала способствует привлечению дополнительных инвестиций от внешних и внутренних инвесторов, которые дадут возможность предприятию осуществлять дальнейшее развитие.

Значительный уровень акционерного капитала позволяет АО «Узкимёсаноат» своевременно производить выплату по своим обязательствам, обеспечить высокий уровень платежеспособности и стабильное финансовое состояние. Акционерный капитал играет важную роль в обеспечении экономической устойчивости АО «Узкимёсаноат» и способствует его успешному развитию и повышению конкурентоспособности на рынке.

В таблице 2.3 рассмотрим динамику стоимости акционерного капитала

**Таблица 2.3**

**Стоимость капитала АО «Узкимёсаноат» в период 2018-2023 гг.<sup>13</sup>**

Показатель и	2018 г	2019 г	2020 г	2021 г	2022 г	2023 г	Темп роста 2023 к 2018 г. %
Размер уставного капитала, тыс.сум.	4354714 44	45908519 7	91307423 7	90434363 6	90434363 6	90434363 6	В 2,1 раза
Величина дивидендо в на 1 акцию, сум	15,2	27,1	27,2	38,3	33,8	33,8	В 2,2 раза
Долгосроч ные инвестици и, тыс. сум.	5175766 85	16635089 58	19296867 31	19981907 78	28411123 38	24481399 29	В 4,7 раза
Краткосроч ные инвестици	-	-	38476920	22000000	23500000	-	-

<sup>13</sup> Рассчитано автором на основании финансовой отчетности АО «Узкимёсаноат»

и, тыс. сум.							
Чистая прибыль, тыс. сум.	1479092	19205036	40750928	53358597	433929469	498198700	В 33,7 раза

Расчеты, проведенные в таблице 2.3, позволяют сделать вывод, что капитализация АО «Узкимёсаноат» осуществляется достаточно успешно: при увеличении уставного капитала в 2023 г. в 2,2 раза по сравнению с 2018 г., в 2,2 раза возросла величина дивидендов на 1 акцию, соответственно возросли доходы в виде дивидендов.

Долгосрочные инвестиции возросли в 4,7 раза. Краткосрочные инвестиции осуществлялись АО «Узкимёсаноат» не каждый год: они имели место в период с 2020 по 2022 гг., при этом в 2022 г. уровень краткосрочных инвестиций составил 61% от уровня 2020 г. Чистая прибыль АО «Узкимёсаноат» возросла в 33,7 раза в 2023 г. по сравнению с уровнем 2016 г.

Для улучшения качества продукции и развития производства требуются значительные инвестиции, которые играют ключевую роль в развитии химической отрасли. Они дают возможность АО «Узкимёсаноат» для модернизации производственных процессов, внедрения новых технологий, разработки инновационных продуктов и увеличения производственных мощностей.



**Рис.2.7 – Объемы инвестиций в химическую промышленность Узбекистана, млрд. сум.<sup>14</sup>**

<sup>14</sup> Разработано автором

Из рисунка 2.7 видно, что наибольший объем инвестиций включал инвестиции в основной капитал (приобретение и модернизация оборудования, реконструкция и техническое перевооружение производства).

Объемы ПИИ имеют самый низкий уровень из всех представленных видов инвестиций, которые используются для реализации инвестиционных проектов АО «Узкимёсаноат», например: строительство комплекса по производству минеральных удобрений на базе АО «Самаркандкимё», организация производства технического газа и строительство установки разделения воздуха на АО «Навоiazот», организация производства меламина, производства фосфорных и сложных удобрений в Ташкентской области и многих других.

Автором разработана модель регрессивно-коррекционного анализа для изучения влияния величины чистой прибыли, полученной АО «Узкимёсаноат», от величины уставного капитала, объемов экспортируемой продукции и объема ПИИ.

Результативный показатель: У - Чистая прибыль, тыс. сум.

Факторы, зависящие от результативного показателя:

X1 - размер уставного капитала, тыс. сум.

X2 – объем экспортируемой продукции, млрд. сум.

X3 – объем ПИИ, млрд. сум

**Таблица 2.4**

**Матрица задачи статистического анализа<sup>15</sup>**

Период	У	X1	X2	X3
2017 г	3715992	435471445	3 566,2	13,8
2018 г	1479092	435471444	5 326,6	46,5
2019 г	19205036	459085197	5 339,0	522,1
2020 г	40750928	913074237	5 438,5	1513,7
2021 г	53358597	904343636	9 059,1	1653,6
2022 г	433929469	904343636	10 660,2	2869,2
2023 г	49819870	904343636	10 071,4	5354,9

Расчеты производим с помощью программы Stata14 (рис. 2.8).

<sup>15</sup> Составлено автором на основании финансовой отчетности АК «Уздонмахсулот»

reg var1 var2 var3 var4

Source	SS	df	MS	Number of obs	=	7
Model	3.4055e+16	3	1.1352e+16	F(3, 3)	=	0.31
Residual	1.0980e+17	3	3.6599e+16	Prob > F	=	0.8190
Total	1.4385e+17	6	2.3975e+16	R-squared	=	0.9370
				Adj R-squared	=	-0.5265
				Root MSE	=	1.9e+08

var1	Coef.	Std. Err.	t	P> t	[95% Conf. Interval]
var2	.2515796	.4808424	0.52	0.637	-1.278675 1.781835
var3	.2367054	44412.43	-0.26	0.810	-153022.7 129657.6
var4	.8190637	70563.53	0.17	0.876	-212627.6 236501.7
_cons	11937.01	3.49e+08	-0.17	0.879	-1.17e+09 1.05e+09

**Рис.2.8 Результаты расчета в программе Stata 14<sup>16</sup>**

В этой модели выполнены все правила, связанные с моделированием. Как мы видим,  $R^2=0,9370$ , а это значит, что разницы между расчетными и статистическими данными нет.

Проведенные расчеты способствовали получению следующего уравнения множественной регрессии:

$$y = 0,2515x_1 + 0,2367x_2 + 0,8190x_3 \quad (1)$$

Из уравнения (1) факторы, влияющие на резульативный показатель  $y$  можно интерпретировать следующим образом:

- при увеличении размера уставного капитала на 1 тыс. сум. чистая прибыль предприятия возрастет на 0,2515 тыс. сум.;
- при увеличении объема экспорта продукции на 1 тыс.сум., чистая прибыль предприятия возрастет на 0,2367 тыс. сум.;
- при увеличении объема ПИИ на 1 млрд. сум, чистая прибыль АО «Узкимёсаноат» увеличится на 0,819 тыс. сум.

Полученные результаты свидетельствует о важности поддержания на высоком уровне размеров уставного капитала, объема экспортируемой продукции и уровня прямых иностранных инвестиций (ПИИ).

Следовательно, по результатам анализа экономической устойчивости АО «Узкимёсаноат», можно сделать следующие выводы:

- в период 2022-2023 гг. произошло снижение платежеспособности предприятия в связи с нехваткой ликвидных активов, что привело к финансированию оборотных средств из заемных источников;

<sup>16</sup> Рассчитано автором



- акционерный капитал используется достаточно эффективно;

- для устойчивого развития предприятия следует поддерживать на высоком уровне размер уставного капитала, объем инвестиций в основной капитал и уровень прямых иностранных инвестиций. Для более эффективного использования инвестиционных механизмов необходимо классифицировать инвестиционные проекты по приоритетности, а также конкретизировать возможные меры государственной поддержки инвестиционной деятельности.

Экономические показатели, характеризующие экономический рост на уровне предприятия в целом, имеют существенное влияние на социальную и экологическую устойчивость. Так, экономически устойчивые предприятия имеют возможность осуществлять экологическую модернизацию.

Энергоснабжение на предприятиях, входящих в АО «Узкимёсаноат», играет центральную роль, поскольку без надежного и устойчивого энергетического снабжения ряд технологических процессов и операций становятся невозможными.

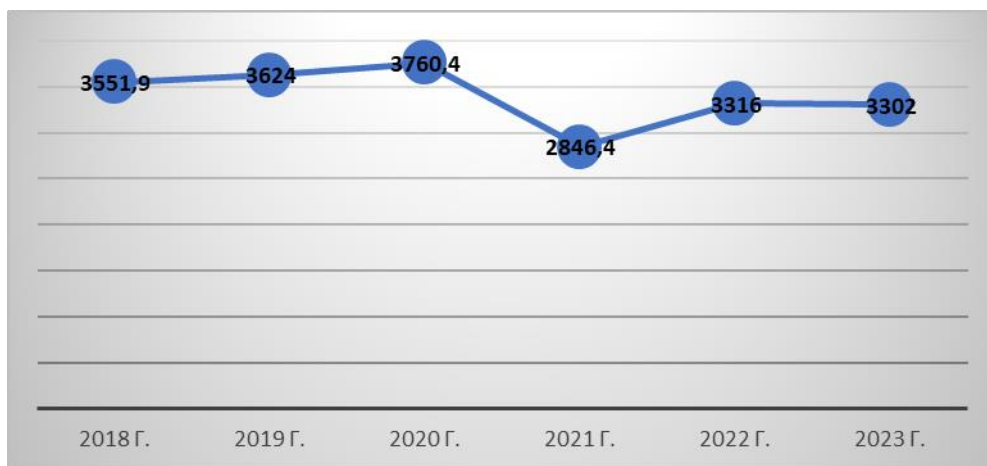

**Рис. 2.9** Динамика чистого потребления электроэнергии в АО «Узкимёсаноат», млн. кВт. ч

Из рис. 2.9 видно, что динамика потребления электроэнергии в 2021-2023 гг. несколько снизилась, так как для повышения экологической устойчивости АО «Узкимёсаноат» начинает переходить на возобновляемые источники энергии. Согласно «Стратегии развития Нового Узбекистана на 2022-2026 годы» развитию «зеленой» энергетики в стране уделяется особое внимание

В таблице 2.5 рассмотрим реализацию проектов по использованию возобновляемых источников энергии на предприятиях АО «Узкимёсаноат».

**Таблица 2.5**

**Реализация проектов по использованию возобновляемых источников энергии (солнечных панелей) на предприятиях АО «Узкимёсаноат»<sup>17</sup>**

Наименование	Стоимость проекта	Площадь солнечных панелей, тыс. м <sup>2</sup>	Мощность солнечных панелей, тыс. квт./год	Экономия млн.сум.
АО «Навоиазот»	1000	1,0	186	132,9
АО «Максам-Чирчик»	6000	6,0	889,2	711,4
АО «Аммофос-Максам»	1740	2,0	864	184,2
АО «Дехканабадский калийный завод»	1855,3	4,4	677,8	542,2
СП ООО «Кунградский содовый завод»	900	0,9	255,5	141,1
ООО «Кызылкумский фосфоритный комплекс»	4000	3,4	349,2	280,1
Всего по АО «Узкимёсаноат»	15495,3	17,8	3221,7	1992,0

В соответствии с Указом Президента Республики Узбекистан №ПП-4422 от 22 августа 2019 года Законом Республики Узбекистан «Об использовании возобновляемых источников энергии» предусмотрены льготы при использовании возобновляемых источников энергии. В соответствии с данным документом, при установке устройств возобновляемых источников энергии (номинальной мощностью 0,1 МВт и выше) предприятия освобождаются от налога на имущество сроком на 10 лет со дня ввода в эксплуатацию. Использование солнечной энергии позволит снизить налоговую нагрузку АО «Узкимёсаноат».

Использование возобновляемых источников энергии способствует улучшению качества воздуха, снижению выбросов парниковых газов, что улучшит качество жизни населения Узбекистана.

Предприятия АО «Узкимёсаноат» в процессе производственной деятельности производит значительный объем выбросов в атмосферу, поэтому компания разрабатывает меры по их снижению. Задачи, направленные на сокращение выбросов парниковых газов, основываются на концепции низкоуглеродного развития, которая направлена на уменьшение выбросов парниковых газов и снижение зависимости от ископаемых видов энергии.

<sup>17</sup> Составлено автором по данным АО «Узкимёсаноат» <https://uzkimyosanoat.uz/ru/>

Руководство АО «Узкимёсаноат» планирует сократить глобальные выбросы парниковых газов вдвое к 2030 году и свести их к нулю к 2050 году, что возможно достичь при максимальном сокращении всех выбросов парниковых газов, как правило, не менее чем на 90%.

Руководство АО «Узкимёсаноат» поставило цель - к 2030 г. сократить выбросы по сферам охвата 1 и 2 на 42% по сравнению с 2022 г., к 2050 г. сократить выбросы по охватам 1, 2 и 3 на 90% по сравнению с 2022 г., нейтрализовать оставшиеся 10%.

### **ЗАКЛЮЧЕНИЕ И РЕКОМЕНДАЦИИ.**

Для снижения негативного воздействия предприятий АО «Узкимёсаноат» на окружающую среду и климат, а также для достижения устойчивого развития предприятий, планируются следующие меры:

- использование возобновляемых источников энергии;
- повышения эффективности производственных процессов, например проект по снижению выбросов закиси азота (N<sub>2</sub>O), развитие рециклинга пластмасс;
- внедрение инновационных технологий производства аммиака с низким содержанием углерода.

Таким образом, по результатам анализа деятельности АО «Узкимёсаноат», можно сделать следующие выводы. Экономическая деятельность АО «Узкимёсаноат» имеет следующие особенности:

- в период 2022-2023 гг. произошло снижение платежеспособности предприятия в связи с нехваткой ликвидных активов, что привело к финансированию оборотных средств из заемных источников;
- акционерный капитал используется достаточно эффективно;
- для устойчивого развития предприятия следует поддерживать на высоком уровне размер уставного капитала, объем инвестиций в основной капитал и уровень прямых иностранных инвестиций.

Для снижения негативного воздействия предприятий АО «Узкимёсаноат» на окружающую среду и климат, руководством предприятия разработана и осуществляется программа мероприятий.

### **СПИСОК ИСТОЧНИКОВ И ЛИТЕРАТУРЫ.**

1. Данные АО «Узкимёсаноат» <https://uzkimyosanoat.uz/ru>
2. Данные Index of Economic Freedom <https://www.heritage.org/index/>
3. Данные Агентства статистики при Президенте Республики Узбекистан <https://stat.uz/ru/ofitsialnaya-statistika/industry>

4. Абдалова З.Т., Мирзаева Ш.К., Хабибуллаев С.А. Оценка территориальной структуры промышленности Республики Узбекистан//Экономика и социум. - №5(84). – С.1-10
5. Шамшадинова Ю.Н. Организационно-экономическое обеспечение развития предприятий химической промышленности дисс. кандидата экономич. наук., Нижний Новгород, 2004. – 155 с.

## **TASHQI IQTISODIY FAOLIYAT TASHKILIIY-HUQUQIY ASOSLARINI TAKOMILLASHTIRISH**

**Jasurbek G‘ofur o‘g‘li Saidmusayev**

Qurolli Kuchlar akademiyasi “Huquqiy sikl” dotsenti,  
Toshkent davlat yuridik universiteti mustaqil izlanuvchisi

### **ANNOTATSIYA**

*Ichki bozorni himoya qilish davlatning iqtisodiyotga ta'sirining eng muhim sohalaridan biridir. O'zbekistonning mudofaa qobiliyati bilan bir qatorda tovarlarning raqobatbardoshligiga ega bo'lish muhimdir. Ushbu maqsadga erishish uchun mamlakat ichida kuchli sanoat bazasini yaratish, huquqiy infratuzilmani vujudga keltirish, xorijiy davlatlar iqtisodiyoti bilan mustahkam huquqiy aloqalarni o'rnatish, sanoatning samarali sohalarini xorijiy kompaniyalarning insofsiz raqobatidan himoya qilish talab etiladi. Bunday himoya vositalaridan biri tashqi iqtisodiy faoliyatni amalga oshirishda tovarlarning ichki bozorini himoya qilish choralari hisoblanadi. Ushbu mexanizmدا O'zbekiston hukumati tomonidan joriy etilgan antidemping, kompensatsiya va maxsus himoya choralari asosiy rol o'ynaydi.*

***Kalit so'zlar.**Valyuta nazorati, soliq nazorati, bojxona nazorati, demping, antidemping, tartibga solish.*

## **СОВЕРШЕНСТВОВАНИЕ ОРГАНИЗАЦИОННО-ПРАВОВЫХ ОСНОВ ВНЕШНЕЭКОНОМИЧЕСКОЙ ДЕЯТЕЛЬНОСТИ**

### **АННОТАЦИЯ**

*Защита внутреннего рынка является одним из важнейших направлений влияния государства на экономику. Наряду с обороноспособностью Узбекистана важно иметь конкурентоспособность товаров. Для достижения этой цели необходимо создать в стране мощную промышленную базу, создать правовую инфраструктуру, установить прочные правовые связи с экономикой зарубежных стран, защитить производственные отрасли промышленности от недобросовестной конкуренции иностранных компаний. Одной из таких защитных мер являются меры по защите внутреннего рынка товаров при осуществлении внешнеэкономической деятельности. В этом механизме ключевую роль играют антидемпинговые, компенсационные и специальные защитные меры, введенные правительством Узбекистана.*

***Ключевые слова** Валютный контроль, налоговый контроль, таможенный контроль, демпинг, антидемпинг, регулирование.*



## **IMPROVEMENT OF ORGANIZATIONAL AND LEGAL BASES OF FOREIGN ECONOMIC ACTIVITY**

### **ANNOTATION**

*Protection of the domestic market is one of the most important areas of the state's influence on the economy. Along with the defense capability of Uzbekistan, it is important to have the competitiveness of goods. To achieve this goal, it is necessary to create a strong industrial base in the country, create a legal infrastructure, establish strong legal relations with the economy of foreign countries, and protect productive sectors of industry from unfair competition of foreign companies. One of such protective measures is measures to protect the internal market of goods in the implementation of foreign economic activity. In this mechanism, anti-dumping, compensation and special protection measures introduced by the government of Uzbekistan play a key role.*

**Key words.** *Currency control, tax control, customs control, dumping, anti-dumping, regulation.*

### **KIRISH**

Umumiy tushunchada bu sohada huquq mexanizmi eng avvalo ilmiy asoslangan boshqaruv qarori qabul qilinadigan va uni samarali amalga oshirishga erishiladigan boshqaruv vositalari majmuidir. Mexanizmning mohiyati shundan iboratki, u boshqaruvning asosiy elementlarini birlashtirib, boshqaruv qarorlarini qabul qilish va amalga oshirish uchun tashkiliy vosita, yagona boshqaruv vositasi vazifasini bajaradi. Binobarin, tashqi iqtisodiy faoliyatni ma'muriy-huquqiy tartibga solish jamiyatning amaldagi me'yoriy-huquqiy hujjatlar asosida faoliyat yuritishi uchun sharoit yaratish va ta'minlashdan kelib chiqadi. Ushbu jarayonlarni amalga oshirish uchun asos O'zbekistonda sodir bo'layotgan o'zgarishlar ushbu faoliyatning asosiy elementlari misolida O'zbekiston tashqi iqtisodiy faoliyatini ma'muriy-huquqiy tartibga solishning holati va rivojlanishini har tomonlama o'rganishga harakat qiladi. Tadqiqotning dolzarbligi ayni paytda O'zbekiston Respublikasining tashqi iqtisodiy faoliyatini davlat tomonidan tartibga solish tizimi takomillashtirilayotganligi bilan ham belgilanadi.

### **TAHLIL va MUHOKAMA**

Tashkiliy huquqiy asoslarini takomillashtirish zarurati bu faoliyatda ichki bozorni himoya qilish choralari qo'llashning ko'plab masalalari tegishli huquqiy munosabatlar tartibga solinmaganligi sababli uni yetarlicha samarali deb hisoblash mumkin emas. Tashqi iqtisodiy faoliyatni davlat tomonidan boshqarishni amalga oshirishda tovarlarning ichki bozorini himoya qilish choralari qo'llash sohasidagi

samarali milliy Qonunchilik, faqat ichki iqtisodiyot manfaatlariga mos keladigan qismda o`rganilsa va qo`llanilsa alohida milliy o`ziga xos xususiyatlari bilan ichki bozorni himoya qilish mexanizmlari yaratiladi. Hozirgi vaqtda O`zbekiston hukumati tomonidan tovarlarning ichki bozorini himoya qilishning cheklovchi choralarini implementatsiya qilish orqali tashqi iqtisodiy faoliyatni amalga oshirishda ichki bozorni himoya choralarini ko`rish mumkin. Tashqi iqtisodiy faoliyatni amalga oshirishda ichki bozorni himoya qilish choralarini qo`llash xalqaro-huquqiy, konstitutsiyaviy-huquqiy, ma`muriy-huquqiy, moliyaviy-huquqiy va iqtisodiy-huquqiy jihatlariga ega. Huquq sohalarining bir tomonlama bo`lishiga yo`l qo`ymaslik uchun bunday huquq institutni O`rganishda ko`plab huquq sohalari olimlarining sa'y-harakatlarini birlashtirish kerak. Ularning Dissertatsiyalari yuqorida aytib o`tilgan chora-tadbirlar va ularni qo`llash tamoyillarining huquqiy mohiyatini tushunishdan boshlanishi kerak. Shu bilan birga, bozorni himoya qilishni amalga oshirishda davlatning ma`muriy faoliyatini tahlil qilishda yillar davomida ishlab chiqilgan yondashuvni hisobga olmaslik mumkin emas, chunki ushbu sohadagi ijro etuvchi hokimiyat organlarining faoliyati aniq ma`muriy xususiyatga ega bo`ladi.

Tashqi iqtisodiy faoliyatni amalga oshirishda ichki bozorni himoya qilish choralarini, ayni paytda O`zbekiston tashqi savdo siyosatining muzokaralar manbai hisoblanadi. Tashqi iqtisodiy faoliyatni rivojlantirishda davlat alohida o`rin tutadi. Aynan tashqi iqtisodiy faoliyatni yuqori sifatli boshqarish O`zbekistonning tashqi iqtisodiy faoliyatini zamonaviy tartibga solishning asosiy maqsadi - jahon iqtisodiyotiga integratsiyalashuviga erishishga imkon beradi. Samarali integratsiya ana shunday boshqaruvga asoslanadi. 11.09.2023 yildagi PF-158-son "O`zbekiston - 2030 " STRATEGIYASI to`g`risidagi Farmonda ham Prezidentimiz Sh.Mirziyoyev tashqi iqtisodiy faoliyat davlatning tashqi siyosati, shuningdek milliy iqtisodiy siyosatining bir qismi sifatida qaralishi, shuning uchun u davlat tomonidan tartibga solinishi kerakligi, tashqi iqtisodiy faoliyatni huquqiy tartibga solish mexanizmi, birinchi navbatda, tashqi iqtisodiy munosabatlarni huquqiy tartibga solish tizimida o`ziga xos funksiyalarni bajaradigan turli xil huquqiy vositalardan foydalanishni yangicha bosqichlariga olib chiqishni asosiy vazifa sifatida belgiladi. Protektsionistik chora-tadbirlar muayyan milliy tarmoqlarni himoya qilish maqsadida eksport va importni to`g`ridan-to`g`ri cheklashga qaratilgan, masalan, kvotalar va litsenziyalash, eksport nazorati, importga qarshi himoya choralarini amalga oshirishda namoyon bo`ladi. Ma`muriy choralar tashqi iqtisodiy faoliyat bo`yicha operatsiyalarni import qilinadigan tovarlarga nisbatan texnik, sanitariya, ekologik standartlarni belgilash orqali cheklaydi, narx imtiyozlari yoqoladi.

Hozirgi davrda davlatlartomonidan tashqi iqtisodiy faoliyatni ma'muriy-huquqiy tartibga solish tizimini ishlab chiqmoqda. Umuman olganda, dunyoda yuzga yaqin davlat aralashuvi choralari mavjud. Umuman olganda ularni quyidagi guruhlarga bo'lish mumkin:

1. Iqtisodiy choralar:

- eksport va ishlab chiqarish subsidiyalari;
- antidemping bojlari;
- import depozitlari;
- valyuta kursini tartibga solish;
- eksport va import soliqlari, aksizlar;
- chet el valyutasidagi tushumning bir qismini majburiy sotish;
- davlat buyurtmalari tizimi;
- tadqiqotni moliyalashtirish;
- mulkni milliyalashtirish/xususiyalashtirish.

2. Texnik chora-tadbirlar:

- milliy standartlarga muvofiqlik talablari;
- sifatni qabul qilish, sertifikatlash;
- sanitariya va ekologik standartlar;
- xavfsizlik standartlari.

3. Ma'muriy tartibga solish choralari:

- bojxona tariflari;
- valyuta nazorati;
- tovarlar deklaratsiyasi;
- embargo;
- kvotalar, kontingent;
- litsenziyalar;
- shartnoma narxlarini direktiv belgilash;
- tashqi savdo operatsiyalari turlari bo'yicha cheklovlar.

Tashqi iqtisodiy faoliyat - bu xo'jalik yurituvchi subektlar faoliyatining alohida o'ziga xos turi tushuniladi. Har bir korxonada ushbu faoliyatni tashqi bozorni tanlash asosida mustaqil ravishda amalga oshiradi. bu tovarlar, ma'lumotlar, ishlar, xizmatlar, intellektual faoliyat natijalari, intellektual faoliyat natijalariga bo'lgan huquqlar xalqaro almashinuvi sohasidagi tashqi savdo, investitsiya va boshqa faoliyatdir. Ushbu faoliyat ushbu sohalarda ishlab chiqarish kooperatsiyasini ham o'z ichiga oladi. O'zbekistonda ham, boshqa mamlakatlarda ham tashqi iqtisodiy faoliyatni huquqiy tartibga solish tashqi savdoning davlat monopoliyasiga asoslanadi. Tashqi

iqtisodiy faoliyat xalqaro va davlatimiz amaliyotida turli shakl va turlarda aks etadi. Xorijiy tajribada tashqi iqtisodiy faoliyatning quyidagi turlarini belgilaydi:

- tashqi savdo faoliyati;
- ishlab chiqarish kooperatsiyasi;
- valyuta va moliya-kredit operatsiyalari;
- xalqaro tashkilotlar bilan munosabatlar.

Tashqi savdo faoliyati tashqi iqtisodiy faoliyatning eng keng tarqalgan yo`nalishlaridan biridir. Bunday faoliyat bo`yicha bitimlar tashqi savdo shartnomalari bilan rasmiylashtiriladi. Shartnomalar import-eksport, lizing, investitsiya, moliyaviy va boshqa turlarga bo`linadi. Tashqi iqtisodiy faoliyat bo`yicha shartnomalar chet el valyutasida tuziladi va xalqaro qoidalarga muvofiq amalga oshiriladi. Tashqi savdo faoliyatining quyidagi shakllari ajratiladi: a) eksport operatsiyalari; b) import operatsiyalari; c) barter bitimlari kiradi.

Tashqi iqtisodiy faoliyatni amalga oshirayotgan O`zbekiston Respublikasining yuridik va jismoniy shaxslari tashqi iqtisodiy faoliyat subyektlari hisoblanadilar. Oldi-sotdi yoki ayirboshlash obyekti bo`lgan tovarlar, ishlar (xizmatlar), har qanday mol-mulkka, shu jumladan, qimmatli qog`ozlar, valyuta qimmatliklariga, elektr, issiqlik energiyasi va boshqa turdagi energiyaga, transport vositalariga, intellektual mulk obyektlariga nisbatan, tashqi iqtisodiy faoliyatda foydalanilishi qonunchilik bilan taqiqlanganlarini istisno etganda, tashqi iqtisodiy faoliyat amalga oshirilishi mumkin. Tashqi iqtisodiy faoliyat subyektlari bunday faoliyatni amalga oshirishda teng huquqlarga egadir. Tashqi iqtisodiy faoliyat subyektlari quyidagi huquqlarga ega: qonunchilik doirasida tashqi iqtisodiy faoliyatda qatnashish shakllarini mustaqil belgilash, tashqi iqtisodiy faoliyatni amalga oshirish uchun o`z xohishiga ko`ra boshqa yuridik va jismoniy shaxslarni shartnoma asosida belgilangan tartibda jalb qilish huquqiga egadirlar bundan tashqari, tashqi iqtisodiy faoliyat natijalariga, shu jumladan milliy va chet el valyutasidagi daromadga qonunchilikka muvofiq mustaqil ravishda egalik qilish, undan foydalanish va uni tasarruf etish imkoniyatiga ega. O`z xossa hamda xususiyatlariga ko`ra yalpi qirg`in qurolini (yadroviy, kimyoviy, bakteriologik (biologik) va zaharlovchi qurol) hamda uni yetkazib berish vositalarini (raketalar va yalpi qirg`in qurolini yetkazib berishga qodir boshqa texnika vositalarini), boshqa turdagi qurol-yarog` hamda harbiy texnikani yaratishda muhim hissa qo`shishi mumkin bo`lgan, eksport nazorati obyektlari ro`yxatlarida ko`rsatilgan tovarlar, asbob-uskunalar, ilmiy-texnika axboroti, ishlar va xizmatlar, intellektual faoliyat natijalariga nisbatan tashqi iqtisodiy faoliyat amalga oshirilayotganda O`zbekiston Respublikasining milliy manfaatlarini himoya qilish, shuningdek xalqaro majburiyatlarga rioya etish maqsadida O`zbekiston

Respublikasida eksport nazorati tizimi amal qiladi. Eksport nazorati obyektlari ro'yxatlari, shuningdek ularni olib chiqish va ulardan foydalanish tartibi O'zbekiston Respublikasi Vazirlar Mahkamasi tomonidan belgilanadi.

Tashqi savdo faoliyati tashqi iqtisodiy faoliyatning eng keng tarqalgan yo'nalishlaridan biridir. Bunday faoliyat bo'yicha bitimlar tashqi savdo shartnomalari bilan rasmiylashtiriladi. Shartnomalar import-eksport, lizing, investitsiya, moliyaviy va boshqa turlarga bo'linadi. Tashqi iqtisodiy faoliyat bo'yicha shartnomalar chet el valyutasida tuziladi va xalqaro qoidalarga muvofiq amalga oshiriladi. Tashqi savdo faoliyatining quyidagi shakllari ajratiladi: a) eksport operatsiyalari; b) import operatsiyalari; c) barter bitimlari. Tashqi iqtisodiy faoliyat haqida so'z yuritiladigan ko'pgina manbalarda ijtimoiy munosabatlarning ushbu sohasi iqtisodiyotning quyi tizimi sifatida ishlaydi. Natijada tashqi iqtisodiy faoliyatda foydalaniladigan tushunchalarning asosini iqtisodiy tushunchalar tashkil etadi. Shu sababli, nafaqat "tashqi iqtisodiy faoliyat" ta'rifi tez-tez ishlatiladi, balki umumiy ta'rif "tashqi iqtisodiy soha" hisoblanadi. Shu bilan birga, tashqi iqtisodiy soha haqida gap ketganda, tushunchalarning juda keng doirasi qo'llaniladi. Ularning har biri ma'lum bir maqomga ega, bu konsepsiya ko'rib chiqilayotgan quyi tizimda qanday o'rin egallashiga bog'liq. Quyidagi tushunchalar asosiy bo'lib, tashqi iqtisodiy sohada alohida o'rin tutadi: tashqi iqtisodiy faoliyat, tashqi savdo faoliyati, tashqi iqtisodiy aloqalar. Bu tushunchalar zamonaviy qonunchilikda differentsiallashtirilmagani, balki bir-biri bilan iyerarxik tarzda bog'langanligi, ayni paytda o'zining asosiy qobiliyatini – yaxlit xususiyatga ega bo'lish xususiyatini yo'qotmagani juda muhimdir. Tashqi iqtisodiy faoliyatda davlatlar o'rtasidagi tovarlar va xizmatlar almashinuvi, kapital va mehnat kuchlarining harakati, texnologiyalar va bilimlarning tarqalishi kabi jarayonlarni o'z ichiga oladi. Shu bilan birga, tashqi iqtisodiy faoliyat nafaqat iqtisodiy o'zgarishlarga, balki siyosiy, ijtimoiy va ekologik omillarga ham bog'liqdir. Davlatlar o'zining iqtisodiy siyosatini amalga oshirishda tashqi iqtisodiy faoliyatni tartibga solish uchun turli huquqiy shakllardan foydalanadilar.

Tashqi iqtisodiy aloqalar tushunchasi tashqi iqtisodiy sohaning umumiy ta'rifini o'z ichiga oladi, chunki bu soha mamlakat - odamlar o'rtasidagi munosabatlarning maxsus majmuyi tushuniladi. Odamlar har doim ma'lum bir tarzda tashkil etilgan, bu ularga ushbu munosabatlarning haqiqiy ishtirokchisi bo'lish imkonini beradi. Bundan kelib chiqqan holda, tashqi iqtisodiy aloqalar - bu bir mamlakat subektlarining istalgan boshqa davlat subektlari bilan munosabatlarini ifodalaydi. Ular bevosita tashqi iqtisodiy sohani tartibga solishda namoyon bo'ladi. Yuqoridagilarni hisobga olgan holda shuni ta'kidlash mumkinki, tashqi iqtisodiy aloqalar ushbu munosabatlarni huquqiy xususiyatlari, jumladan, ularni huquqiy tartibga solishning



real imkoniyati va istiqbollari nuqtai nazaridan baholashning mustaqil istiqbolini belgilaydi. Tashqi iqtisodiy aloqalarning ishtirokchilari tadbirkor maqomiga ega boʻlgan jismoniy shaxslar ham, tadbirkorlik faoliyatini amalga oshirish uchun roʻyxatdan oʻtgan yuridik shaxslar ham boʻlishi mumkin. Barcha xoʻjalik yurituvchi subyektlar tashqi iqtisodiy faoliyatni amalga oshirish huquqiga ega boʻlgan umumiy qoida bilan bir qatorda, tashqi iqtisodiy faoliyatning ayrim turlarini amalga oshirishning alohida tartibi ham oʻrnatiladi. Bu davlatning tashqi iqtisodiy faoliyatning ayrim turlariga katta ahamiyat berishi bilan izohlanadi. Tashqi iqtisodiy aloqalar subektlari bevosita tashqi bozorga chiqadi, chet elda xizmat koʻrsatadi, mahsulot import qilinadi shuningdek, oʻz faoliyatini vositachilar orqali amalga oshirishi mumkin. Bundan tashqari, xuddi shu korxonalar tashqi bozorlarga mustaqil ravishda yoki vositachilar orqali chiqishi mumkin.

Xalqaro iqtisodiy munosabatlar tushunchasi tashqi iqtisodiy aloqalar tushunchasi bilan chambarchas bogʻliq. Xalqaro iqtisodiy munosabatlardan farqli ravishda tashqi iqtisodiy aloqalar qonun chiqaruvchining taʼsir doirasiga kiradi. Bu tashqi iqtisodiy va xalqaro iqtisodiy huquqiy munosabatlarni farqlash uchun hal qiluvchi ahamiyatga ega boʻlgan tashqi iqtisodiy munosabatlar oʻrtasidagi asosiy farqdir. Xalqaro iqtisodiy huquqiy munosabatlar xalqaro huquq bilan tartibga solinadigan xalqaro munosabatlar boʻlsa, tashqi iqtisodiy munosabatlar - bu aniq davlat ishtirokidagi, umumiy va xususiy xalqaro huquq normalarini hisobga olgan holda milliy qonunchilik bilan tartibga solinadigan xalqaro munosabatlardir. Hozirgacha huquq fanida “xalqaro iqtisodiy munosabatlar” va “tashqi iqtisodiy munosabatlar” tushunchalari bir-biridan ajratilmagan. Shu bilan birga, tadqiqot predmetini “tashqi iqtisodiy munosabatlar” toifasi bilan belgilash ushbu munosabatlarni faqat xalqaro huquq doirasida koʻrib chiqish imkonini beradi. Ammo bu tadqiqot maʼmuriy jihatga qaratilganligi sababli, xalqaro huquq nuqtayi nazaridan qarash biz uchun asosiy ahamiyatga ega emas. Biroq, undan voz kechish jiddiy xato boʻladi, chunki aynan shu narsa tashqi iqtisodiy munosabatlarning asosini yaratadi va ularni maʼmuriy huquqni hisobga olgan holda rivojlantirish imkonini beradi.

Tashqi iqtisodiy faoliyatni tartibga solish uchun valyuta qonunchiligi bir qator huquqiy mexanizmlar, meʼyorlar va normativlarni oʻz ichiga oladi. Bu mexanizmlar orqali davlatlar savdo va investitsiya sohasidagi faoliyatni boshqaradilar. Valyuta kursining barqarorligini taʼminlash — valyuta qonunchiligining eng muhim vazifalaridan biridir. Milliy valyuta kursining kuchli oʻzgarishlari tashqi iqtisodiy faoliyatni qiyinlashtirishi va savdo hamkorliklarini buzishi mumkin. Shu bois, davlatlar valyuta kursini boshqarish orqali tashqi savdo va investitsiyalarni boshqaradilar. Baʼzi mamlakatlar oʻz milliy valyutasining kursini bozorning talab va

taklifiga asoslangan holda erkin belgilaydi. Bunday tizim orqali valyuta kursi milliy iqtisodiyotning holatiga moslashadi. Ba'zi davlatlar valyuta kursining keskin o'zgarishlariga qarshi aralashish orqali uni barqarorlashtiradilar. Bu, odatda, markaziy banklar tomonidan amalga oshiriladi va bozorni qo'llab-quvvatlash maqsadida amalga oshiriladi. Kapital harakatlarini boshqarish — valyuta qonunchiligi orqali amalga oshiriladigan yana bir muhim vazifadir. Davlatlar kapital oqimini nazorat qilish orqali milliy iqtisodiyotning barqarorligini saqlashga harakat qiladilar. Kapitalning chiqishi va kirishi: Ba'zi mamlakatlar chet elga kapitalning chiqishini yoki xorijdan kapitalning kirishini cheklovlar bilan boshqaradilar. Bu, asosan, iqtisodiy barqarorlikni ta'minlash va valyuta rezervlarini saqlashga qaratilgan. Valyuta qonunchiligi orqali davlatlar chet el investitsiyalarini jalb qilish uchun soliq imtiyozlari va boshqa rag'batlantiruvchi choralarni taqdim etishi mumkin. Bu, o'z navbatida, iqtisodiy o'sishni va ish o'rinlarini yaratishni ta'minlaydi. Valyuta almashinuvini boshqarish orqali davlatlar ichki bozorni himoya qilish va tashqi iqtisodiy aloqalarni normallashtirishga harakat qiladilar. Valyuta qonunchiligi, asosan, valyuta bozorida amalga oshiriladigan operatsiyalarni nazorat qilish va tartibga solishga yo'naltirilgan. Valyuta operatsiyalarini cheklash: Ba'zi davlatlar valyuta almashinuvi operatsiyalarini maxsus cheklovlar bilan tartibga solishi mumkin. Masalan, muayyan valyutalarni sotib olish yoki sotish uchun litsenziyalar talab qilinishi mumkin. Valyuta almashinuvi bo'yicha hisobotlar: Tashqi iqtisodiy faoliyat bilan shug'ullanuvchi kompaniyalar va tashkilotlar maxsus hisob-kitoblar taqdim etishlari kerak bo'lishi mumkin. Bu orqali davlatlar xalqaro savdo operatsiyalarining to'g'riligini tekshirish imkoniyatiga ega bo'ladilar. Valyuta qonunchiligi davlatlarga xalqaro savdo va investitsiyalarni tartibga solishning xalqaro mexanizmlarini taqdim etadi. Bu orqali mamlakatlar o'rtasidagi iqtisodiy munosabatlar muvofiqlashtiriladi va me'yorlashtiriladi. Davlatlar o'rtasida tuzilgan savdo kelishuvlari va investitsion shartnomalar orqali valyuta operatsiyalari va kapital harakatlari boshqariladi. Misol uchun, Birlashgan Millatlar Tashkiloti (BMT) va Jahon Savdo Tashkiloti (WTO) kabi xalqaro tashkilotlar valyuta qonunchiligi bilan bog'liq me'yorlarni belgilaydi. Valyuta bo'yicha xalqaro kelishuvlar: Mamlakatlar o'rtasidagi valyuta almashinuvi va kapital oqimlarini muvofiqlashtirish uchun xalqaro kelishuvlar tuziladi. Bu kelishuvlar, asosan, valyuta kurslarini boshqarish, chet el investitsiyalarini rag'batlantirish va xalqaro moliya tizimlarini tartibga solish maqsadida amalga oshiriladi. Valyuta qonunchiligi tashqi iqtisodiy faoliyatni tartibga solishda muhim vosita bo'lib xizmat qiladi. U mamlakatlarning tashqi savdo, kapital oqimlari va valyuta kursi bo'yicha operatsiyalarini boshqarish uchun zarur huquqiy mexanizmlar yaratadi. Valyuta qonunchiligi orqali davlatlar o'z iqtisodiy xavfsizligini ta'minlash, xalqaro iqtisodiy

aloqalarini muvofiqlashtirish va iqtisodiy barqarorlikni saqlashga yordam beradi va mavjud qonunchilik valyutani tartibga solish va valyuta nazoratini rivojlantirish va qayta qurish uchun faqat yangi asos yaratdi. Biroq, mahalliy va xorijiy tajribaga tayanib, valyuta munosabatlarini huquqiy tartibga solishning nazariy asoslarini yanada chuqur o`rganmasdan turib, uni amalga oshirish mumkin emas. Moliyaviy javobgarlikni individuallashtirishga imkon beradigan muqobil va nisbatan aniq sanksiyalarni belgilash zarur, shuningdek moliyaviy sanksiyalar idoraviy me'yoriy hujjatlar emas, balki faqat qonunlar darajasida tartibga solinishi kerak. Bularning barchasi O`zbekiston Respublikasining xalqaro iqtisodiy hamjamiyatning to`liq a`zosi bo`lishiga imkon beradi.

### **XULOSA**

Ma'muriy boshqaruvda tashqi iqtisodiy faoliyatni tartibga soluvchi qonunlar va me'yorlar, mamlakatning iqtisodiy xavfsizligini ta'minlash, chet el investitsiyalarini jalb etish va tashqi savdo faoliyatini rivojlantirish maqsadida muhim ahamiyatga ega. Regulyatsion mexanizmlar: Tashqi iqtisodiy faoliyatni tartibga soluvchi qoidalarni yangilash va mustahkamlash. Bu davlatning tashqi iqtisodiy faoliyatga doir barcha jarayonlarni boshqarish imkoniyatini oshiradi. Ochiqlik va shaffoflik: Tashqi savdo operatsiyalari va kelishuvlar haqida ma'lumotlarni ommaviy ravishda e'lon qilish. Bu tadbirkorlik muhitini yaxshilaydi va investorlarning ishonchini oshiradi. Tahlil va monitoring: Tashqi iqtisodiy faoliyatni kuzatish va tahlil qilish uchun maxsus monitoring tizimlarini joriy etish. Bu, salbiy tendensiyalarni vaqtida aniqlash imkonini beradi. Kadrlarni tayyorlash: Tashqi iqtisodiy faoliyat sohasida malakali kadrlarni tayyorlash va ularning bilimlarini yangilab borish. Bu, nazorat va boshqaruv jarayonlarini yaxshilashga yordam beradi. Investitsiya qo`llab-quvvatlash: Chet el investitsiyalarini jalb qilish uchun maxsus dasturlar va imtiyozlar yaratish. Bu, xorijiy kompaniyalar uchun mamlakatimizga kirishni qulaylashtiradi. Tashqi iqtisodiy faoliyat bo'yicha qonunchilikni doimiy ravishda yangilab borish va zamonaviy talablar va standartlarga moslashtirish. Xalqaro iqtisodiy tashkilotlar va boshqa davlatlar bilan hamkorlikni kuchaytirish, tajriba almashish va birgalikda yangi regulyatsion mexanizmlarni ishlab chiqish lozim.

### **FOYDALANILGAN ADABIYOTLAR**

1. O'zbekiston Respublikasi Konstitutsiyasi // qonun hujjatlari ma'lumotlari Milliy bazasi, 30.04.2023 yil., № 03/21/671/0093.
2. O'zbekiston Respublikasining 02.02.2022-yildagi "Bojxona kodeksi"//qonun hujjatlari ma'lumotlari Milliy bazasi 02.02.2022., № 03/22/748/0086.

3. O'zbekiston Respublikasining 06.05.2022-yildagi “Soliq kodeksi”//qonun hujjatlari ma'lumotlari Milliy bazasi 06.05.2022., № 03/22/767/0386.
4. O'zbekiston Respublikasining 14.03.2022 yildagi “Raqobat to'g'risida”gi Qonuni //qonun hujjatlari ma'lumotlari Milliy bazasi 14.03.2022., № 03/22/759/0213.
5. O'zbekiston Respublikasining 21.04.2021 yildagi “Tashqi iqtisodiy faoliyat to'g'risida”gi Qonuni //qonun hujjatlari ma'lumotlari Milliy bazasi 21.04.2021., № 03/21/683/0375.
6. O'zbekiston Respublikasining 07.02.2019 yildagi “Xalqaro shartnomalar to'g'risida”gi Qonuni //qonun hujjatlari ma'lumotlari Milliy bazasi 07.02.2019., № 03/19/518/2589.

## **ПРОГРАММНОЕ ОБЕСПЕЧЕНИЕ CISCO PACKET TRACER В ИССЛЕДОВАНИИ КОМПЬЮТЕРНЫХ СЕТЕЙ**

**Очилов Муроджон Ашуркулович**

Доцент Каршинского инженерно-экономического института

[ochilov22@mail.ru](mailto:ochilov22@mail.ru)

**Жураев Абурайхон Холикулович**

Старший преподаватель Каршинского инженерно-экономического  
института

[aburayxonjurayev75@gmail.com](mailto:aburayxonjurayev75@gmail.com)

### **АННОТАЦИЯ**

*В данной статье рассматривается роль Cisco Packet Tracer в исследовании компьютерных сетей. Cisco Packet Tracer представляет собой мощный симулятор, разработанный для обучения и практического изучения сетевых технологий. Он позволяет моделировать сложные сетевые конфигурации, тестировать их работу и отрабатывать навыки управления сетью в виртуальной среде. Статья охватывает основные функции и возможности Cisco Packet Tracer, включая моделирование сети, реалистичное симулирование сетевых протоколов, интерактивное обучение и удаленное обучение. Также обсуждаются преимущества использования этой платформы, такие как доступность, экономичность, гибкость и масштабируемость. Приводятся примеры использования Cisco Packet Tracer в образовательных учреждениях, подготовке к сертификации, исследовательских проектах и корпоративном обучении.*

**Ключевые слова:** Cisco Packet Tracer, Сетевые технологии, Моделирование сети, Симуляция сетей, Интерактивное обучение, Виртуальная лаборатория, Сетевые протоколы, Подготовка к сертификации, Сетевое администрирование, Кибербезопасность, Образование в сетевых технологиях, Анализ и диагностика сети

### **ABSTRACT**

*This article discusses the role of Cisco Packet Tracer in computer network research. Cisco Packet Tracer is a powerful simulator designed for teaching and learning about networking technology. It allows you to simulate complex network configurations, test their operation and practice network management skills in a virtual environment. This article covers the core features and capabilities of Cisco Packet Tracer, including network simulation, realistic network protocol simulation, online training, and remote training. The benefits of using this platform, such as*



*accessibility, cost-effectiveness, flexibility, and scalability, are also discussed. Provides examples of how Cisco Packet Tracer can be used in educational settings, certification preparation, research projects, and corporate training.*

**Keywords:** *Cisco Packet Tracer, Network technologies, Network modeling, Network simulation, Interactive training, Virtual laboratory, Network protocols, Certification preparation, Network administration, Cybersecurity, Network education, Network analysis and diagnostics*

## **ВВЕДЕНИЕ**

В связи с ростом и увеличением спроса на мировую интерконнеktivность, ИКТ и связанные с ними услуги, требуются специалисты в области компьютерных сетей для проектирования, создания и обслуживания эффективной инфраструктуры. Это требует наличия подходящих квалифицированных специалистов, что делает образование и подготовку в области компьютерных сетей важными. Фундаментальные знания в области сетей стали критически важными в рамках образования по компьютерным наукам, кибербезопасности и инженерии, причем совместная рабочая группа АСМ и IEEE указывает, как сетевые технологии являются ключевой областью знаний в рекомендациях по учебным программам для бакалавров по компьютерным наукам. Изучение компьютерных сетей представляет собой сложную задачу [1], поскольку имеется множество различных особенностей и функций, для усвоения которых студентам требуется значительное время и усилия. Поэтому преподавание компьютерных сетей может стать вызовом как для студентов, так и для преподавателей, особенно поскольку некоторые из более теоретических концепций сложно объяснить и понять. Это делает практические занятия чрезвычайно важными, чтобы студенты могли более эффективно связать теорию с практикой. Кроме того, ограничение учебного процесса только теоретическими занятиями может затруднить для студентов бакалавриата получение более глубокого образовательного опыта, который оказал бы долгосрочное воздействие [1]. В отличие от практических занятий по таким темам, как программирование, для которых зачастую требуется только компьютер, обучение компьютерным сетям требует дополнительных ресурсов, таких как сетевое оборудование, которое может быть как дорогостоящим, так и занимать много места. В таких ситуациях симуляционные инструменты представляют собой полезный способ преодолеть эти проблемы.

## **ЛИТЕРАТУРА И МЕТОД**

Обзор литературы по методам преподавания компьютерных сетей показал, что 39% статей, включенных в исследование, использовали Cisco Packet Tracer. Cisco Packet Tracer - это долговременная среда моделирования, предоставляющая широкий спектр функций, позволяющая и студентам, и преподавателям создавать и тестировать сложные и обширные сетевые сценарии. Она предоставляет возможность преподавателям способствовать самостоятельному активному обучению, не перегружая студентов [2, 3]. Packet Tracer имеет интерактивный графический интерфейс пользователя, где пользователи могут просто "перетаскивать и отпускать" сетевые устройства (например, маршрутизаторы, коммутаторы, рабочие станции, серверы, устройства Интернета вещей), подключать устройства с помощью сетевых кабелей (например, коаксиальные, медные прямые, последовательные DTE/DCE), а также предоставлять интерфейс командной строки для настройки сетевых устройств, где пользователи могут вводить команды IOS. Таким образом, Packet Tracer широко используется в образовательных инициативах для повышения уровня знаний студентов по компьютерным сетям [3]. Одно из применений Packet Tracer направлено на улучшение усвоения студентами концепций сетей путем создания и реализации четырех практических лабораторий (лабораторных работ). Эти лаборатории включали демонстрацию сетевых команд и средства Packet Tracer, интерпретацию вывода ping и traceroute, устранение неполадок в сети, анализ функционала протоколов TCP, UDP и демонстрацию протоколов прикладного уровня. Проведя викторину до и после выполнения заданий, авторы обнаружили значительное улучшение понимания студентами концепций сетей. Подобное улучшение понимания продемонстрировали и другие авторы. Например, одно из первых исследований описывает содержание и процесс семнадцати учебных модулей, предназначенных для выполнения студентами в группах [6]. Начиная с настройки сети peer-to-peer и заканчивая созданием системы предотвращения вторжений (IPS), авторы объясняют, что каждое занятие состояло из обычной лекции и затем практической лабораторной работы, но в целом каждое занятие было спроектировано с учетом четырех компонентов: каждый из них связан с различными фазами обучения. Среди них: фоновая информация и обзор, введение новой темы, практическая лабораторная работа, а затем применение новых знаний в реальной ситуации. Авторы описали, как использование лабораторных симуляций повысило уровень понимания студентов в области сетей. Более недавно исследование, проведенное в ОАЭ, анализировало мнения

студентов за четырехлетний период относительно проведения и реализации практических симуляционных заданий по сетям [7]. Путем использования вопросов с пятибалльной шкалой Лайкерта авторы выяснили, что студенты считают, что лабораторные курсы улучшают их учебный опыт. Другие авторы ушли дальше в своем анализе опросов студентов. Например, вводный курс по информационным технологиям, проводимый в университете в Тайване для студентов (n=43), использовал Packet Tracer для дополнения лекций по сетям [7]. Авторы выдвинули тринадцать гипотез относительно связи между такими факторами, как интерактивность Packet Tracer (представление информации и отзывчивость), восприятие студентами Packet Tracer (полезность, удовольствие и образовательная ценность), самооценка и намерение использования. Они обнаружили, что интерактивность оказывает влияние на восприятие студентами Packet Tracer, а воспринимаемое удовольствие тесно связано с намерением использования.

## **ОБСУЖДЕНИЕ**

Изучение сетевых технологий часто требует от студентов проведения времени в лаборатории, и при больших группах студентов может возникнуть проблема с расписанием, чтобы обеспечить каждому студенту достаточный доступ к оборудованию [4]. Более того, при создании сложных сетевых заданий и проектов в учебных заведениях, эффективная реализация этого может быть сложной, а на практике реальные ситуации без должного руководства могут быть слишком нагружающими для студентов. Однако было отмечено, что компьютерные анимации могут помочь студентам более быстро понять функциональность сетевых протоколов, а наиболее часто используемым объектом визуализации является сетевая симуляция. Для обучения компьютерным сетям существует множество симуляционных инструментов, доступных для преподавателей. Два из наиболее распространенных - Cisco Packet Tracer и GNS3 (Graphical Network Simulator 3) из-за минимальных затрат и удобства для студентов [6]. Другие варианты включают OPNET (Optimized Network Engineering Tool) Network Simulator, Network Simulator (NS-2/NS-3) и NETSIM.

При использовании любого инструмента симуляции необходимо учитывать цель инструмента и способы его использования для обучения [7]. Например, существует опасность того, что простое выполнение задач, таких как выполнение шагов в упражнении по настройке сетевого устройства, не обязательно позволит глубоко понять тему. Если использовать инструмент

симуляции для образовательных целей, практический лабораторный сеанс должен быть организован таким образом, чтобы студенты имели возможность применять свои знания. Если студентам предоставляется полное руководство по тому, как что-то делать, это может привести к тому, что студенты просто выполняют лабораторную работу, не понимая "как" и "почему". Это больше похоже на поверхностное обучение и не поможет студенту, если возникнет аналогичная сетевая ситуация в будущем [8, 9]. Например, обнаружили, что даже после выполнения набора упражнений студенты испытывали затруднения при выполнении других упражнений, основанных на завершенных сессиях. Следовательно, вероятно, что только поверхностное обучение было достигнуто в этих начальных сессиях. Однако отмечается, что создание практических лабораторных упражнений, способствующих глубокому пониманию теории, представляет собой значительную проблему, и это подчеркивает важность образовательных инициатив для обучения компьютерным сетям с использованием инструментов симуляции.

Симуляции являются очень эффективным способом создания образовательных сред в высшем образовании, и данная статья исследует симуляционное обучение в контексте компьютерных сетей. Хотя ранняя литература утверждала, что существует немного исследований, которые изучают использование симуляционного обучения в помощи изучению компьютерных сетей со временем количество статей, сообщающих об этих исследованиях, увеличилось. Поэтому данная статья будет рассматривать один из основных инструментов симуляции сетей, Cisco Packet Tracer, и будет стремиться ответить на следующий исследовательский вопрос: Каковы преимущества и сложности использования Cisco Packet Tracer в обучении концепциям компьютерных сетей?

Чтобы помочь ответить на этот вопрос исследования, сначала будет предоставлен обзор инструмента, за которым последуют примеры из литературы о том, как инструмент был использован в образовательных целях. Затем статья рассмотрит контекст реализации собственного обучения авторов, где Cisco Packet Tracer был использован для студентов первого курса бакалавриата по модулю "Компьютеры и безопасность". После этого будут предоставлены подр.

## **РЕЗУЛЬТАТЫ**

Лаборатория 1 (Мой первый пинг): Эта лабораторная работа служила введением в Packet Tracer, включая его установку, настройку двух рабочих

станций через концентратор, а затем выполнение пинга одной рабочей станции из другой. Наконец, в рамках этой лабораторной работы производилось добавление еще одной рабочей станции и использование режима моделирования для "визуализации" пинга.

Лаборатория 2 (Моя первая сеть): Эта лабораторная работа представляла собой знакомство с маршрутизаторами и включала настройку двух наборов из трех рабочих станций, подключенных к коммутатору, где два коммутатора соединены с маршрутизатором. Эта лабораторная работа также служила введением в интерфейс командной строки маршрутизатора.

Лаборатория 3 (Прямая и статическая настройка маршрутизатора): Эта лабораторная работа служила введением в статическую маршрутизацию, соединение двух маршрутизаторов через последовательное соединение и выполнение пинга рабочих станций с каждой стороны каждого маршрутизатора.

Лаборатория 4 (Статическая настройка маршрутизатора 2): Снова два маршрутизатора, соединенных через статическую маршрутизацию, где один маршрутизатор подключен к серверу, а другой - к ноутбуку. Эта лабораторная работа также включала использование веб-страницы на рабочей станции и визуализацию разницы в подключении до и после добавления статических маршрутов.

Лаборатория 5 (Статическая настройка маршрутизатора 3): Эта лабораторная работа базировалась на навыках, полученных из предыдущих лабораторных работ, и включала добавление сервера журнала с целью моделирования передачи неизвестных пакетов на сервер журнала (Рисунок 1).



Рис. 1. Конфигурация лабораторной работы 5: статическая конфигурация маршрутизатора 3 (в режиме моделирования)



Лаборатория 6 (Настройка списков доступа): В этой лабораторной работе производилась настройка сети и конфигурация стандартных списков доступа для запрета доступа к серверу с рабочей станции. Также в рамках этой лабораторной работы использовались расширенные списки доступа для предотвращения доступа всей подсети к другому серверу.

Лаборатория 7 (Реализация базового брандмауэра): На основе работ [20, 23], эта лабораторная работа представляла некоторые основные уровни реализации брандмауэра в Packet Tracer. Это включало в себя разрешение/запрещение определенного ICMP-трафика и фильтрацию входящего веб-трафика (см. Рисунок 2).

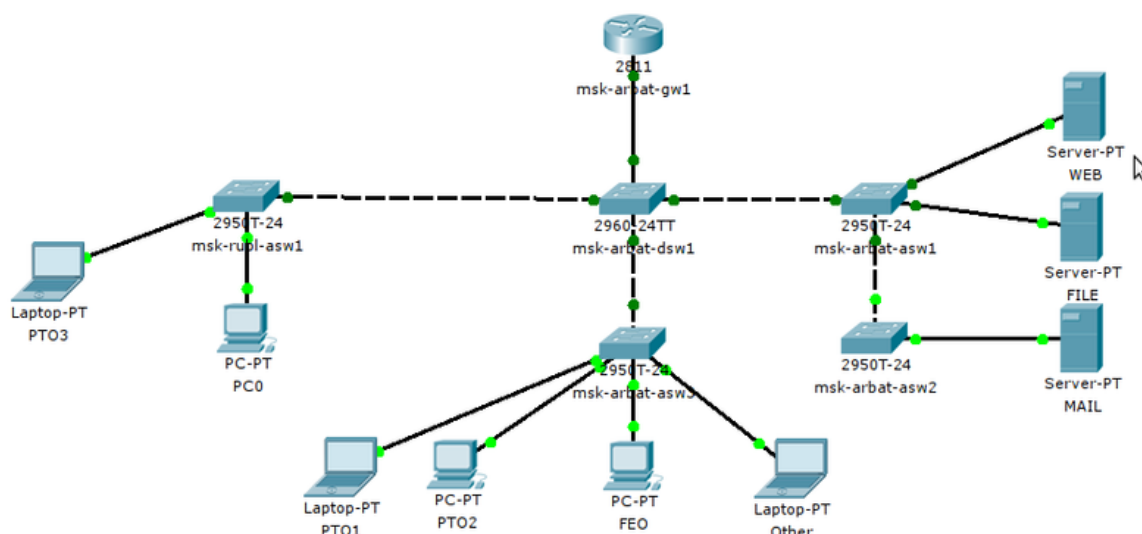

Рисунок 2. Лабораторная работа 7. Базовая реализация брандмауэра (через трафик. Фильтрация)

Лаборатория 8 (Настройка беспроводной сети с использованием WEP): В этой лабораторной работе производилось знакомство с беспроводными устройствами и использование графического интерфейса пользователя беспроводного маршрутизатора, а также изменение модулей на устройствах.

Эта лабораторная работа также включала отключение DHCP по умолчанию, изменение параметров беспроводного маршрутизатора, таких как пароли по умолчанию, отключение широковещательной рассылки SSID и настройку шифрования WEP.

Лаборатория 9 (Настройка беспроводной сети 2): В этой лабораторной работе производилось добавление защиты беспроводной локальной сети и настройка интернет-интерфейса на маршрутизаторе для подключения локальной сети к интернету. Это включало настройку интернет-интерфейса для работы в качестве клиента DHCP, с настройкой DHCP-сервера на маршрутизаторе провайдера услуг (см. Рисунок 3). Эта лабораторная работа также включала настройку фильтрации MAC-адресов на беспроводных ноутбуках.

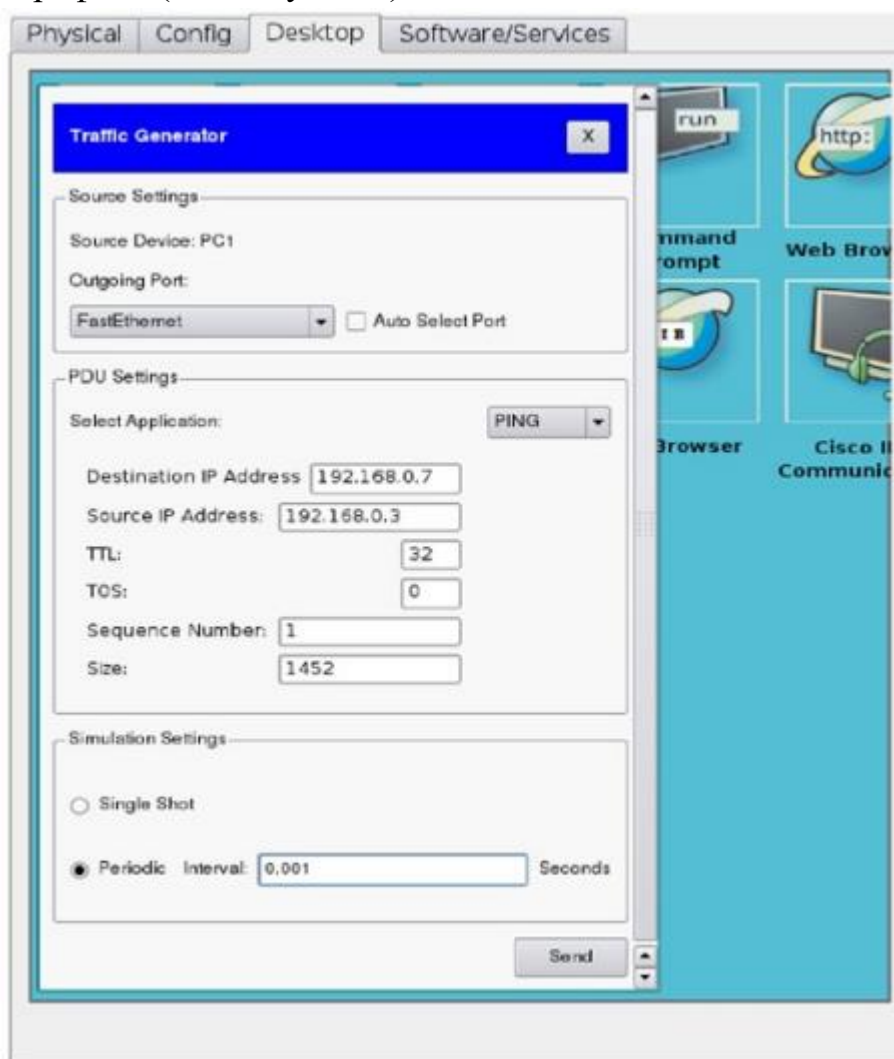

Рис. 3. Конфигурация лабораторной работы 9 (с помощью командной строки маршрутизатора. Интерфейс)

## **ЗАКЛЮЧЕНИЕ**

В данной статье была рассмотрена роль Cisco Packet Tracer в исследовании компьютерных сетей. Cisco Packet Tracer является мощным симулятором, который предоставляет пользователям возможность создавать виртуальные сети, моделировать сложные сетевые конфигурации и развивать навыки управления сетями без необходимости в доступе к физическому оборудованию. Основные функции программы, такие как моделирование сети, реалистичное моделирование сетевых протоколов, интерактивное обучение и удаленное обучение, делают ее незаменимым инструментом для студентов и специалистов в области сетевых технологий.

В образовательной среде высшего образования возможности для студентов применять знания в симуляционных средах являются критически важными [15]. Поэтому данная статья собрала результаты из существующей литературы, прежде чем представить контекст использования Cisco Packet Tracer в качестве части стратегии обучения и обучения для студентов первого курса бакалавриата по модулю "Компьютеры и безопасность". Помимо предоставления деталей о модуле, оценке студентов и практических лабораториях, данная статья предоставила точки зрения практиков о том, что работало хорошо (или нет). Это имеет важное значение, учитывая важность преодоления разрыва между результатами обучения, учебным контентом и оценкой, особенно для преподавателей по компьютерным наукам. Студентам была предоставлена формативная обратная связь относительно их способности настраивать каждую практическую лабораторию, а также предоставлять обратную связь, когда студенты выполняли исследовательские задачи в классе. Однако для оценки знаний студентов в области сетевых технологий и использования Packet Tracer, их способности проводить исследования и умения эффективно контекстуализировать требования безопасности для конкретного случая использовалась единая синоптическая оценка. С точки зрения преподавания стало ясно, что изначально процесс обучения студентов больше напоминал поверхностное обучение, где студенты могли больше сосредоточиться на завершении лабораторных работ, чем на эффективном изучении концепций сетевых технологий. Однако по мере продвижения модуля, приближения к срокам оценки и уменьшения начального руководства в практических лабораториях стало ясно, что некоторые студенты достигали более глубокого уровня обучения, так как они могли более комплексно применять свои знания к конфигурациям сетей, включая аспекты, не преподаваемые на курсе. В целом, это применение Cisco Packet Tracer привело к извлечению некоторых ключевых уроков во время модуля, которые могут служить руководством или рекомендациями для преподавателей, желающих применить подобный подход.

### **Рекомендации**

Предлагаются следующие рекомендации на основе опыта преподавания, представленного в отчете, и с учетом существующей литературы:

Установите четкие ожидания от доставки модуля с самого начала каждого модуля и продолжайте уточнять ожидания по мере продвижения занятий.

В каждом занятии выделяйте для студентов учебные цели или задачи с самого начала, чтобы они понимали план.

Подчеркните для студентов, как вся доставка модуля взаимосвязана между собой и почему каждое занятие важно для их курса.

Обеспечьте четкую связь между темами лекций (теорией) и практическими сессиями с использованием Packet Tracer.

Обеспечьте четкую связь между лекциями/практическими занятиями и результатами обучения и оценкой (т.е. конструктивная адаптация).

Не рассказывайте студентам, как решать каждую проблему, например, устранение неполадок в сети. Вместо этого предоставьте некоторые указания о том, в чем может быть проблема, или как они могли бы найти способ ее решения или уменьшить вероятность ее возникновения.

При создании практических лабораторий с использованием Packet Tracer старайтесь, чтобы каждая из них постепенно основывалась на предыдущих знаниях, так как у студентов может быть множество возможностей для исследования с помощью этого инструмента моделирования.

Как только выявлены общие проблемы или заблуждения студентов, сообщите об этом всему классу более широко или на последующем занятии (в контексте того, что отражено в данной статье, это в основном касается не установки шлюзов по умолчанию или неправильного сохранения конфигураций).

Обеспечьте достаточное количество возможностей установить связь со студентами и оценить их понимание. Это можно сделать при задании исследовательских задач или на практических занятиях, пообщавшись с каждым студентом и узнав, как они справляются.

Для больших групп студентов (например, 20+) постарайтесь иметь более одного преподавателя во время практического занятия, чтобы общаться со студентами и помогать им решать возникающие проблемы.

Поощряйте студентов участвовать в коллективных обсуждениях и помогать друг другу.

Постоянно запрашивайте обратную связь от студентов о том, что работает хорошо (или нет).

Учитывайте неравенство в способностях студентов и то, что хотя некоторые вопросы студентов могут показаться базовыми, помогайте им эффективно, чтобы они не отказывались от участия в курсе.

Некоторые студенты могут быть менее склонны к участию в курсе.

Инструменты на основе симуляции, такие как Packet Tracer, успешно используются в международном масштабе, будь то для занятий, проводимых очно для студентов дистанционного обучения или в рамках интеграции с виртуальными образовательными средами [14, 15]. Хотя Packet Tracer также был успешно внедрен в контексте, описанном в данной статье, педагогам необходимо знать о ограничениях, с которыми они могут столкнуться при использовании таких типов симуляционных инструментов. Некоторые авторы подчеркивают, как обучение на основе симуляции позволяет приблизить реальность к учебной среде, однако симуляционные инструменты не являются реальностью. Packet Tracer не содержит всех функций и возможностей, которые могут возникнуть в реальном мире, и обучение сетям должно идти в ногу с быстрыми изменениями, происходящими в этой области [10, 19]. Кроме того, может быть предположение, что использование симуляционных инструментов способствует глубокому обучению, однако это предположение неверно. Использование симуляционных инструментов - это лишь часть общего педагогического подхода, поэтому педагоги не могут просто отпустить студентов на использование симуляционных инструментов и предполагать, что обучение будет эффективным. Следование некоторым из рекомендаций, приведенных в данной статье, должно помочь педагогам и разработчикам учебных программ смягчить эту возможность, если симуляционные инструменты будут использоваться в других образовательных контекстах.

### **ИСПОЛЬЗОВАННАЯ ЛИТЕРАТУРА**

1. Atef Abdrabou and Walid Shakhathreh. 2021. Teaching Computer Networks to Electrical Engineering Students by a Lecture-based Course and a Lab Course: A Quantitative Analysis of Students' Perceptions. In 2021 *The 6th International Conference on Information and Education Innovations*. ACM, New York, NY, USA, 24–29. <https://doi.org/10.1145/3470716.3470721>
2. Сидоров С.С. «Маршрутизация в компьютерных сетях», Новосибирск: Издательство НГТУ, 2020. Руководство по работе с Cisco Packet Tracer, журнал «Компьютерные сети», № 2, 2019.
3. Лебедев Л.Л. «Основы работы с симулятором Cisco Packet Tracer», Воронеж: Издательство ВГУ, 2020.
4. Олифер В.Г., Олифер Н.А.. Компьютерные сети. Принципы, технологии, протоколы. 4-е издание. – СПб.: Питер, 2010 г. – 943 с.



5. Официальное руководство Cisco по подготовке к сертификационным экзаменам CCENT/CCNA ICND1 100-101.: Пер. с англ. – М.: Издательский дом «Вильямс», 2017 г. – 903 с.
6. Robert Demeter, Attila Kovari, Jozsef Katona, Iona Heldal, Cristina Costescu, Adrian Rosan, Andrea Hathazi, and Serge Thill. 2019. A quantitative study of using Cisco Packet Tracer simulation software to improve IT students' creativity and outcomes. In 2019 10th IEEE International Conference on Cognitive Infocommunications (CogInfoCom). IEEE, 353–358. <https://doi.org/10.1109/CogInfoCom47531.2019.9089920>
7. Hsin Ke Lu and Peng Chun Lin. 2012. Effects of interactivity on students' intention to use simulation-based learning tool in computer networking education. In International Conference on Advanced Communication Technology, ICACT. IEEE, 573–576.
8. Ashurkulovich, O. M., & Kholikulovich, J. A. (2024). IMPLEMENTATION OF ROUTING ON A COMPUTER IN A CISCO PACKET TRACER ENVIRONMENT. American Journal of Innovation in Science Research and Development, 1(4), 36-43.
9. Очиллов, М. А. (2023). РОЛЬ CISCO PACKET TRACER В МОДЕЛИРОВАНИИ И АНАЛИЗЕ СЕРВЕРНЫХ УСЛУГ В КЛИЕНТ-СЕРВЕРНЫХ СЕТЯХ. Academic research in educational sciences, 4(11), 275-286.
10. Dustmirzayevich, J. F., & Ashirkulovich, O. M. (2023). THE ROLE OF CISCO PACKET TRACER SOFTWARE IN STUDYING COMPUTER SYSTEMS AND NETWORKS. PEDAGOGS, 46(2), 17-27.
11. Ochilov, M. A. (2023). DESIGNING TECHNOLOGICAL PROCESS AUTOMATION SYSTEMS BASED ON SCADA. Oriental renaissance: Innovative, educational, natural and social sciences, 3(2), 1025-1032.
12. Mallaev, A., Juraev, F., & Ochilov, M. (2023). IMPROVEMENT OF CONTROL MODELS OF CLOSED SYSTEMS USING NEURAL NETWORKS. Innovatsion texnologiyalar, 51(03), 12-26.
13. Jo'rayev, F. D., Ochilov, M. A., Rakhimov, A. M., & Doliyev, S. Q. (2023). Algorithms for improving models of optimal control for multi-parametric technological processes based on artificial intelligence. In E3S Web of Conferences (Vol. 460, p. 04013). EDP Sciences.
14. ЖУРАЕВ, А. (2020). Таълим тизимида педагогик дастурий воситаларни жорий этиш афзалликлари. UNIVERSITETI XABARLARI, 1(1).

15. Жураев, А. Х., & Тожибоев, С. Ж. Ў. (2022). СИМУЛЯТОР ДАСТУРЛАРИДАН ТАЪЛИМ ЖАРАЁНИДА ФОЙДАЛАНИШ. *Oriental renaissance: Innovative, educational, natural and social sciences*, 2(5), 557-565.
16. Juraev, A. K., Jurayev, F. D., Eshkobilov, S. B., Ibragimov, B. S., & Norboev, O. N. (2023). Nonlinear control object identification problems: Methods and approaches. In *E3S Web of Conferences* (Vol. 392, p. 02043). EDP Sciences.
17. Жураев, А. Х. (2022). ЭЛЕКТРОН ЎҚУВ ВА ДИДАКТИК МАТЕРИАЛЛАРНИ ЯРАТИШ ИМКОНИНИ БЕРУВЧИ ДАСТУРЛАР ТАХЛИЛИ. *Academic research in educational sciences*, 3(2), 572-577.
18. Xoliqulovich, J. A. (2023). THE USE OF MATLAB IN TEACHING THE PROCESS OF AUTOMATIC TEMPERATURE ADJUSTMENT IN HIGHER EDUCATION INSTITUTIONS. *Galaxy International Interdisciplinary Research Journal*, 11(2), 351-356.
19. Jurayev, A. K. (2024). THE ROLE OF INFORMATION TECHNOLOGY IN THE TEACHING OF TECHNICAL SCIENCES. *Oriental renaissance: Innovative, educational, natural and social sciences*, 4(5), 842-850.
20. Tojiboev, S. J. (2018). MODELING OF THE PROCESS OF PROTECTION OF HYDROTECHNICAL STRUCTURES FROM PUMPS. *Научное знание современности*, (6), 70-73.
21. Тожибоев, С. Ж. (2018). РАСЧЁТ УСТОЙЧИВОСТИ СИСТЕМ АВТОМАТИЧЕСКОГО УПРАВЛЕНИЯ ЗАЩИТЫ ГИДРОТЕХНИЧЕСКИХ СООРУЖЕНИЙ ОТ НАНОСОВ. In *Сфера знаний: вопросы продуктивного взаимодействия теории и практики* (pp. 228-232).
22. Ja'farovich, T. S., & Berdimurodovich, E. S. (2024). ADAPTIVE FILTERS AND PARAMETRIC IDENTIFICATION. *American Journal of multifunctional publishing*, 1(3), 1-6.
23. Эшобилов, С., Аралов, Г., & Тожибоев, С. (2022). СТРУКТУРНАЯ МОДЕЛЬ ПРОПИТОЧНОЙ ВАННЫ ОТДЕЛОЧНОГО ПРОИЗВОДСТВА. *Евразийский журнал академических исследований*, 2(6), 396-401.

## **REFORMS IN THE SPHERE OF "PERSONNEL ISSUE" IN UZBEKISTAN**

**Mirzadjanov Bahtiyor Tulkunovich**

Namangan State University

(PhD) in Historical Sciences

baht\_mir@mail.ru

### **ABSTRACT**

*The article deals with the issue of personnel policy in modern Uzbekistan. The main emphasis is placed on the legislative consolidation of ongoing reforms in this area. Special attention is paid to the formation of the Agency for Civil Service Development under the President of the Republic of Uzbekistan (ARGOS).*

**Key words:** *personnel, politics, public service, management, ARGOS.*

### **ANNOTATSIYA**

*Maqolada zamonaviy O'zbekistonda kadrlar siyosati masalasi ko'rib chiqiladi. Asosiy e'tibor ushbu sohada amalga oshirilayotgan islohotlarni Qonunchilik bilan mustahkamlashga qaratilgan. O'zbekiston Respublikasi Prezidenti huzuridagi davlat xizmatini rivojlantirish agentligini (ARGOS) shakllantirishga alohida e'tibor qaratildi.*

**Kalit so'zlar:** *kadrlar, siyosat, davlat xizmati, boshqaruv, ARGOS.*

### **АННОТАЦИЯ**

*В статье рассматривается вопрос кадровой политики в современном Узбекистане. Основной упор сделан на законодательное закрепление проводимых реформ в данной сфере. Особое внимание уделено формированию Агентства развития государственной службы при Президенте Республики Узбекистан (АРГОС).*

**Ключевые слова:** *кадры, политика, государственная служба, управление, АРГОС.*

### **INTRODUCTION**

In recent years, Uzbekistan has been undergoing large-scale transformations aimed at improving the effectiveness of its personnel policy. Measures are being taken to abandon the practice of combining state regulatory and economic functions by economic management bodies, and to create a modern system of remuneration and social security for employees of state bodies and organizations.

At the same time, there are still a number of systemic problems and shortcomings that lead to insufficient provision of qualified specialists to state bodies

and organizations, inconsistency of personnel qualifications with the tasks set and modern needs, and poor quality of decisions<sup>18</sup>made.

### **LITERATURE ANALYSIS AND METHODS**

The considered topic of the article is studied on the basis of conceptual and methodological approaches, according to the problem-chronological principle. All the variety of research literature, monographs, brochures, articles related to the research topic, mainly refers to the period of independence of the Republic of Uzbekistan.

### **MAIN PART OF THE STUDY**

Following the political changes in Uzbekistan in the autumn of 2016, along with social, economic and political changes, there were some modifications in the state's personnel policy.

In one of his first speeches as head of state, President Shavkat Mirziyoyev noted that the personnel policy in Uzbekistan is in a "catastrophic" situation and needs fundamental reforms. Based on this, a Presidential decree on reforming the personnel system was adopted.

In 2019, the country's leadership took measures to improve its personnel policy. On October 3, 2019, the Decree of the President of the Republic of Uzbekistan "On measures to radically improve the personnel policy and the public civil service system in the Republic of Uzbekistan" came into force. The main result of this decree was the creation of the Agency for Civil Service Development under the President of the Republic of Uzbekistan (ARGOS), which reports directly to him<sup>19</sup>.

Regulatory documents were also adopted to improve the personnel policy and the system of state civil service in the Republic of Uzbekistan<sup>20</sup>

In particular, there is no direct law that provides comprehensive legal regulation of the state civil service, including procedures for open independent competitive selection of candidates, as well as defining criteria for evaluating the performance and competencies of state civil servants, and requirements for improving their skills.

The absence of an authorized body for the state civil service does not allow for the implementation of a unified personnel policy in state bodies and organizations, effective personnel management and development of human resources, the formation of a competitive reserve of qualified personnel and timely replacement of vacant positions of state civil servants.

---

<sup>18</sup> Мирзаджанов Бахтиёр Тулкунович // Национальные кадры: вопросы равного представления в государственных органах и учреждениях Туркестана. Oriental Renaissance: Innovative, educational, natural and social sciences. ISSN 2181-1784. VOLUME 1 | ISSUE 2. www.oriens.uz - March 2021. - P. 162-171

<sup>19</sup> <https://review.uz/post/evolyuciya-gosudarstvennogo-upravleniya-v-uzbekistane>

<sup>20</sup> Национальная база данных законодательства, 04.10.2019 г., № 06/19/5843/3900; 12.02.2021 г., № 06/21/6168/0111; 09.03.2021 г., № 06/21/6184/0192

In addition, there are no transparent mechanisms for selecting candidates for the state civil service, ensuring that all citizens have equal access to the state civil service and promotion on the basis of professional qualities and special merits.

Also, measures have not been implemented to guarantee a decent level of financial incentives and social protection for state civil servants in order to increase the prestige of the state civil service among the population, especially young people, at all levels, and to exclude conditions for manifestations of corruption, formalism and bureaucracy.

In order to improve the efficiency of the state civil service, meet the needs of state bodies and organizations in qualified personnel, as well as consistently implement the tasks defined by the Strategy of Action on five priority areas of Development of the Republic of Uzbekistan in 2017-2021 and the Concept of Administrative Reform in the Republic of Uzbekistan, it was determined that:

a state civil servant is a citizen of the Republic of Uzbekistan who carries out his / her activities in positions listed in the State Register of Positions of the State Civil Service;

citizens of foreign states and stateless persons may hold positions of state civil servants in accordance with the procedure established by separate decisions of the President of the Republic of Uzbekistan;

the activities of state civil servants holding positions included in the State Register of Positions of the State Civil Service are regulated by legislative acts on the state civil service;

Military service in the Armed Forces of the Republic of Uzbekistan and service in law enforcement agencies is a State special service and is regulated by separate legislative acts.

It was also necessary to identify the following priority areas for further improvement and reform of the state civil service:

applying the principle of meritocracy, which provides for the admission to the state civil service and promotion of the most worthy and capable persons on the basis of a fair and objective assessment of their professional qualities and special merits;

introduction of the "career model" of the state civil service, which provides for the sequential passage of the official stages of the official career, with regular professional development of personnel, as well as with the categorization of state civil servants and assigning them qualification ranks (ranks);

admission to the state civil service on the basis of an open, independent competitive selection process that allows an objective assessment of all the merits



and advantages of the candidate, including his / her moral, ethical and patriotic qualities;

introduction of a unified system of remuneration for state civil servants, which provides for the establishment of unified requirements for determining wages based on the level (republican, regional, district and city) of the state body and organization, qualification rank (rank) and personal contribution of the employee;

formation of an effective and professionally trained personnel reserve at the national, national, sectoral and regional levels, active involvement of private employment agencies and use of modern forms of outsourcing to select the most qualified candidates for public civil service;

introduction of modern information and communication technologies in the field of personnel management and human resource development in state bodies and organizations;

introduction of an effective system of social guarantees, as well as motivation and incentives for state civil servants to improve their professional skills and efficiency.

Establish the Agency for Civil Service Development under the President of the Republic of Uzbekistan (hereinafter referred to as ARGOS), responsible for implementing the unified state policy in the field of personnel management and human resource development in state bodies and organizations.

It was established that ARGOS reports directly to the President of the Republic of Uzbekistan in its activities and is accountable only to him. The Adviser to the President of the Republic of Uzbekistan on civil service issues and interaction with representative authorities is also the Director of ARGOS. ARGOS is financed from the State Budget of the Republic of Uzbekistan and other sources not prohibited by law.

It was determined that the main tasks of the ARGOS were to develop an ideological platform for the transformation of the state civil service, programs and projects for its development, as well as to ensure the practical implementation of a unified policy in the field of the state civil service, coordinate the activities of state bodies and organizations in the field of state personnel policy, monitor and analyze trends and prospects for the development of the state civil service. development of proposals to eliminate problems and challenges in this area, introduction of innovative methods of personnel management and human resource development based on the principles of openness, professionalism and accountability, management of the National Personnel Reserve, maintenance of the State Register of Civil Service positions, as well as creation and maintenance of a single open portal for vacant

positions of state civil servants. introduction of a system of measurable indicators (key indicators) for evaluating the performance of state civil servants and analyzing their results, studying public opinion and forming an open rating of heads of state bodies and organizations, carrying out systematic work to identify and attract qualified and highly qualified specialists, including among compatriots living abroad, as well as to widely attract foreign employees to work in the field of the state civil service of gifted youth and women, the organization of an open independent competitive selection of the most promising personnel for the state civil service.

Also, it was supposed to develop high professional ethics, an anti-corruption culture and an intolerant attitude to corruption among state civil servants, introduce and consistently improve information and communication technologies in the field of state civil service, create a database on state civil servants with ensuring the security of their personal data, assist in protecting the rights and legitimate interests of state civil servants in the field of their relations with employers, as well as creating decent conditions for their work and social protection<sup>21</sup>.

Interestingly, it was recommended to transfer the El-yurt Umidi Foundation for training specialists abroad and dialogue with compatriots to the ARGOS.

It was supposed to create a Funda to support the Development of the Civil Service under the Agency for the Development of the Civil Service under the President of the Republic of Uzbekistan without forming a legal entity, where it was determined that the main sources of the Fund's funds are such resources as gratuitous one-time financial assistance from the republican budget in the amount of 100 billion soums, as well as funds from the State Budget of the Republic of Uzbekistan funds allocated within the framework of annually approved parameters, deductions in the amount of 1 percent of revenues to extra-budgetary funds of state bodies and organizations, technical assistance funds and grants from foreign (international) financial institutions and other foreign donors, income from placing free funds of the Fund on deposits of commercial banks and other financial instruments, other sources not prohibited by law.

The goals of the Fund's expenditure direction were indicated, which included such items as implementing programs for retraining and advanced training of state civil servants, promoting scientific and other research in the field of state civil service, allocating grants to support research, attracting qualified and highly qualified specialists, including compatriots living abroad, etc. foreign citizens, operation, technical support and development of the unified electronic information

---

<sup>21</sup> Мирзаджанов Бахтиёр Тулкунович. Вопросы представления национальных кадров в государственных органах Туркестана// SURXONDARYO: ILM VA TAFAKKUR. №-2.2023. –С.105-109

and analytical system of the state civil service, organization of internships of state civil servants abroad, as well as events related to the development of heraldic science, financing of expenses related to organizing and participating in training events, conferences, seminars and other events in the field of heraldic science. development of the state civil service, including abroad, strengthening the material and technical base of the ARGOS, material incentives for the work of ARGOS employees, including the payment of monthly allowances by the decision of the ARGOS director, and other areas related to the development of the state civil service.

The manager of the Fund's funds under the specified regulatory act являліс the Director of ARGOS.

It was also stated that admission to the State civil service in state bodies and organizations, with the exception of positions that are specially elected and appointed, is carried out on the basis of an open, independent competitive selection in the following order:

1) from January 1, 2020-in a pilot mode, along the entire vertical - in public administration bodies and in all state organizations, and from January 1, 2021-in all state bodies and organizations of the republic in which state civil service is provided.

2) persons entering the state civil service on the basis of open, independent competitive selection may not be dismissed from office without the approval of the ARGOS and its branches, respectively;

3) draft regulatory legal acts on the regulation of the state civil service, including remuneration and material incentives for employees of state bodies and organizations, as well as changes in their organizational and staff structure, approved by the President of the Republic of Uzbekistan or the Cabinet of Ministers, are subject to mandatory coordination with the ARGOS;

4) coordination of the activities of the Academy of Public Administration under the President of the Republic of Uzbekistan is carried out by divisions of the Adviser to the President of the Republic of Uzbekistan on civil service issues and interaction with representative authorities;

5) methodological management and coordination of the activities of personnel departments of state bodies and organizations is carried out by the ARGOS;

6) heads of personnel departments of state bodies and organizations are appointed and dismissed in coordination with the ARGOS and its branches and, accordingly, are certified by the ARGOS every three years.

It also established that government agencies and organizations *свались* were required to ensure that government civil servants completed annual short-term on-the-job training courses *отрывом от производства*.

Further training and advanced training, as well as training in new competencies of state civil servants в дальнейшем осуществлялось, was carried out on the basis of an order from the relevant state body and organization at the expense of the Fund's grants allocated in accordance with the procedure established by law, extra-budgetary funds of state bodies and organizations, and other sources not prohibited by law. At the same time, a state civil servant retains the position, the average monthly salary and the length of service at the place of work.

The Academy of Public Administration under the President of the Republic of Uzbekistan, research and higher educational institutions, as well as non-governmental educational institutions licensed by the ARGOS in accordance with the established procedure are involved in the organization of retraining and advanced training, as well as training in new competencies of State civil servants on a contractual basis. At the same time, it is allowed to carry out public procurement for services related to retraining and advanced training, as well as training in new competencies of state civil servants under direct contracts concluded without conducting tender (competitive) bidding by selecting the best proposals.

The Republican competition for the selection of promising management personnel "Tarakkiet" is conducted by ARGOS.

The parameters of admission to higher educational institutions of the republic on the basis of a state grant are necessarily coordinated with the departments of the Adviser to the President of the Republic of Uzbekistan on civil service issues and interaction with representative authorities.

This regulatory document strongly warned the leadership of State bodies and organizations at all levels to strictly observe the labor rights of state civil servants, to avoid violations of their honor and dignity, as well as other actions that discredit the state civil service<sup>22</sup>.

ARGOS undertook to ensure strict control over the unconditional compliance with the requirements of this paragraph, with proposals for taking measures of responsibility against the heads of state bodies and organizations that violate these requirements<sup>23</sup>.

A little earlier, in the development of this issue in 2017, the "Concept of Administrative Reform in the Republic of Uzbekistan" was adopted as well as a roadmap for its implementation. The concept notes that the main goal of these documents is to create a public administration system that meets global development

<sup>22</sup> Mirzadjanov Bahtiyor Tulkunovich. National Cadres: Issues of Equal Representation in State Bodies and Institutions of Turkestan// International journal of Central Asian studies. №24. 2020. South Korea. –P.57-88.

<sup>23</sup> Национальная база данных законодательства, 04.10.2019 г., № 06/19/5843/3900; 12.02.2021 г., № 06/21/6168/0111; 09.03.2021 г., № 06/21/6184/0192

trends and is able to ensure the full implementation of the planned reforms, regulate relations in the field of public service, and promptly identify and effectively solve problems of socio-political and socio-economic development of the country.

### **CONCLUSION**

However, these documents did not create a unified system of personnel selection in state and economic management bodies. Old methods and technologies are still used in selecting and reshuffling personnel. So far, the country has not adopted a law on public service.

Planning and evaluating the activities of civil servants of central and local government bodies remains an urgent issue. Currently, there is no specific criterion that allows an objective assessment of the activities of personnel working in a particular state agency or department<sup>24</sup>.

### **REFERENCES**

1. Мирзаджанов Бахтиёр Тулкунович // Национальные кадры: вопросы равного представления в государственных органах и учреждениях Туркестана. *Oriental Renaissance: Innovative, educational, natural and social sciences*. ISSN 2181-1784. VOLUME 1 | ISSUE 2. [www.oriens.uz](http://www.oriens.uz) - March 2021. - P. 162-171
2. <https://review.uz/post/evolyuciya-gosudarstvennogo-upravleniya-v-uzbekistane>
3. Национальная база данных законодательства, 04.10.2019 г., № 06/19/5843/3900; 12.02.2021 г., № 06/21/6168/0111; 09.03.2021 г., № 06/21/6184/0192
4. Мирзаджанов Бахтиёр Тулкунович. Вопросы представления национальных кадров в государственных органах Туркестана// *SURXONDARYO: ILM VA TAFAKKUR*. №-2.2023. –С.105-109
5. Mirzadjanov Bahtiyor Tulkunovich. National Cadres: Issues of Equal Representation in State Bodies and Institutions of Turkestan// *International journal of Central Asian studies*. №24. 2020. South Korea. –P.57-88.
6. Национальная база данных законодательства, 04.10.2019 г., № 06/19/5843/3900; 12.02.2021 г., № 06/21/6168/0111; 09.03.2021 г., № 06/21/6184/0192
7. <https://ia-centr.ru/experts/sanzhar-saidov/kadrovaya-politika-shavkata-mirziyeva-uzbekistanu-nuzhen-kreativnyy-klass/>

---

<sup>24</sup> <https://ia-centr.ru/experts/sanzhar-saidov/kadrovaya-politika-shavkata-mirziyeva-uzbekistanu-nuzhen-kreativnyy-klass/>



## **TRANSMEDIA VA MULTIMEDIA IMKONIYATLAR**

**Berdiyeva Oydin**

O`zJOKU o`qituvchisi

### **ANNOTATSIYA**

*Multimediya vositalari – bu insonga o`zi uchun tabiiy muhit: tovush, video, grafika, matnlar, animatsiya va boshqalardan foydalanib, kompyuter bilan muloqotda bo`lishga imkon beruvchi texnik va dasturiy vositalar majmuidir. Ma`lum bir davrda janr deb atalgan materiallar esa keyinchalik boshqalariga birikib ketishi va ma`lum bir janrning elementi sifatida e`tirof etilishi ham bor haqiqat. Uni talab va ehtiyojlar barobarida, yuksak iste`dodlar yaratadi va ularning izlanishlari an`anaviy “qolip”dan chiqib ketadi. Bu bevosita ijodiy muhit, taraqqiyotining ildizlari va undan oldingi faoliyatning qay darajada mukammalligiga borib taqaladi. Mukammal yaratilgan OAV asarlari esa, yangilikka intiluvchan yoshlar ma`naviyatini sayqallashga, ularni to`g`ri yo`naltirishga xizmat qiladi.*

***Kalit so`zlar:** Multimedia, Internet, video, grafika, animatsiya, globallashuv, tovush kolonkalari*

### **ANNOTATION**

*Multimedia tools are a set of technical and software tools that allow a person to communicate with a computer using a natural environment: sound, video, graphics, texts, animation, etc. It is also a fact that the materials that were called a genre in a certain period later merge with others and are recognized as an element of a certain genre. It is created according to demand and needs, by high talents, and their research goes beyond the traditional "mould". This is directly related to the creative environment, the roots of its development and the level of perfection of the work that preceded it. Perfectly created mass media works serve to sharpen the spirituality of young people who strive for new things and guide them in the right direction.*

***Keywords:** Multimedia, Internet, video, graphics, animation, globalization, sound speakers*

### **АННОТАЦИЯ**

*Мультимедийные средства — совокупность технических и программных средств, позволяющих человеку общаться с компьютером с использованием естественной среды: звука, видео, графики, текста, анимации и т. д. Фактом также является то, что материалы, названные жанром в определенный период, впоследствии сливаются с другими и признаются элементом определенного жанра. Он создается в соответствии со спросом и потребностями, талантливыми людьми, и их исследования выходят за рамки традиционных «форм». Это напрямую связано с творческой средой, корнями*

ее развития и уровнем совершенства предшествовавшего ей произведения. Прекрасно созданные произведения средств массовой информации служат обострению духовности молодых людей, стремящихся к новому, и направляют их в правильном направлении.

**Ключевые слова:** Мультимедиа, Интернет, видео, графика, анимация, глобализация, звуковые колонки.

## **KIRISH**

So‘nggi yillarda internet jurnalistikada yana yangi atama, tushuncha - multimediaviy tez-tez qo‘llanila boshlandi. Bu juda yangi mahsulot, lekin uning yangiligiga qaramay, nazariyotchilar turli adabiyotlarda unga ta‘rif bergan. Bu borada auditoriyaga tezkorlik, xolislik, aniqlik kabi tamoyillar birlamchi ahamiyatga ega. Hozirgi kunda axborot olish va axborot tarqatish maydoni sifatida internetning hayotimizning ajralmas qismiga aylanib ulgurdi. Global tarmoq, globallashuv axborot va multimedia hamda ommaviy axborot vositalari tushunchasini ham tubdan o‘zgartirib yubordi.

Multimediya vositalari – bu insonga o‘zi uchun tabiiy muhit: tovush, video, grafika, matnlar, animatsiya va boshqalardan foydalanib, kompyuter bilan muloqotda bo‘lishga imkon beruvchi texnik va dasturiy vositalar majmuidir.

## **ADABIYOTLAR SHARHI**

**Transmedia bu;** bir necha medialarga moslashish ya‘ni bir vaqtning o‘zida xam gazeta xam jurnal, radio, gazeta bir vaqtning o‘zida faoliyat olib bora oladi va turli medialar orasida. Media tizimining tarkibiy qismi bir necha kontent integratsiyasidan tashkil topgan bo‘lib bunda xam profesional, ham havaskor teng huquqli ishtirokchi sifatida faoliyat. Media tizimining tarkibiy qismi bir necha kontent integratsiyasidan tashkil topgan bo‘lib bunda ham profesional, ham havaskor teng xuxuqli ishtirokchi sifatida faoliyat olib borishi mumkin. Qolaversa, taqdim etilgan axborotning ta‘sir ko‘lamini bilish, o‘quvchilar fikri bilan onlayn tanishish y‘ni gorizontak-vartikal aloqa imkoniyati ko‘p jihatdan kommunikatsiya elementlarini boyitadi<sup>25</sup>.

Multimedia vositalari yordamida axborotlarni matnli, tasvirli, tovushli va animatsiyali ko‘rinishda namoyish etish mumkin. Multimediiali axborot resurslari animatsiyali, audio va video ma‘lumotlardan tarkib topadi.

«Sizingcha, multimediaviy jurnalist qanday bo‘lishi kerak?», degan savolga: «... multimediaviy jurnalist - bu birinchi o‘rinda professional fotograf hamda operator

<sup>25</sup> Multimedia jurnalistikasi va konvergent tahririyat “Samonashr” Toshkent 2023

va albatta, qalami o'tkir ijodkordir. U materialni chiroyli yoritishni va unga o'quvchini qiziktirishni bilishi kerak», deb javob bergan. Albatta, bu borada multimedaviy jurnalist bir qancha xususiyatlarga ega bulishi kerak. Jumladan, - tezkor; dadil; o'z kasbinining mutaxassisi; - texnikani yaxshi tushunadigan; - maxoratli muxarrir; - voqea xodisani taxlil qila oladigan (shuningdek, unga tugri baxo xam bera oladigan); izlanuvchan (material tayyorlash jarayonida vokqea-xodisaga oid qo'shimcha ma'lumotlar izlashi lozim); - joyida oqilona yechim topa oladigan

**Multimedia vositalari bu:** nutqli axborotni kiritish-chiqarish qurilmalari (mikrofon, kuchaytirgichlar, tovush kolonkalari);Animatsion va video ma'lumotlarni kiritish va chiqarish qurilmalari (videokameralar, videoproektor va ekranlar)tovushli va video ma'lumotlarni saqlovchi optik disklar

Shunday ekan, o'zgaruvchan va taraqqiyot narvonlari balandlanib borayotgan bugungi dunyoda hamda uning kenja avlodlari bo'lgan yoshlar uchun yuqori sifatlarga javob beradigan OAV tarmoqlari kerak. Chunki bugungi kunda yoshlar estetik didini va dunyoqarashini OAVchalik to'g'ri yoki egri tarbiya qiladigan qulay vosita yo'q.

**Transmedia bu;** bir necha medialarga moslashish ya'ni bir vaqtning o'zida xam gazeta xam jurnal,radio,gazeta bir vaqtning o'zida faoliyat olib bora oladi va turli medialar orasida.Media tizimining tarkibiy qismi bir necha kontent integratsiyasidan tashkil topgan bo'lib bunda xam profesional, ham havaskor teng huquqli ishtirokchi sifatida faoliyat.Media tizimining tarkibiy qismi bir necha kontent integratsiyasidan tashkil topgan bo'lib bunda ham profesional,ham havaskor teng xuxuqli ishtirokchi sifatida faoliyat olib borishi mumkin.Qolaversa,taqdim etilgan axborotning ta'sir ko'lamini bilish,o'quvchilar fikri bilan onlayn tanishish y'ni gorizontak-vartikal aloqa imkoniyati ko'p jihatdan kommunikatsiya elementlarini boyitadi;

## **MUHOKAMA**

“Axborot asri” deya ta'rif berilgan XXI asrda insoniyat hayotida axborot va unga munosabat tushunchasi tubdan o'zgardi. Dunyo mamlakatlarining rivojlanganlik darajasi, mavqei, salohiyati u yerda nechog'li axborotlashgan jamiyat barpo etilganligi bilan belgilanmoqda. Jamiyatning axborotlashganlik darajasi, demokratiyaning ustivor ko'rsatkichi hisoblanadi.

Istiqlolga erishgan O'zbekiston Respublikasi oldida tom ma'nodagi zamonaviy va ilg'or siyosiy tuzum yaratishdek sharaflil va mas'uliyatli vazifa ko'ndalang bo'ldi. Bu ulkan tarixiy vazifani amalga oshirishning muhim omillaridan biri Respublikada

ommaviy axborot vositalari faoliyatini mutlaqo yangi va zamonaviy talablar asosiga qurish bilan chambarchas bog‘liq edi.

Mana shunday bir davrda ommaviy axborot vositalarini isloh etish muhim masalaga aylandi. Zero, “Umumiy davlat tizimi tarkibiga kiradigan jurnalistika ayni chog‘da jamiyatning o‘ziga xos ijtimoiy instituti hisoblanadi. Ya’ni tizim ichidagi tizim...”.

Axborot tarqatuvchi asosiy sub’ekt - jurnalist. Global miqyosda aytadigan bo‘lsak, axborot asrimizning taqdiri ham ko‘p jihatdan jurnalistning zimmasida. Media tizimlarida ham axborot madaniyatning ijtimoiy-siyosiy, milliy-mahalliy, manaviy-ma’rifiy, huquqiy, falsafiy, e’tiqodiy, iqtisodiy umuminsoniy aspektlari haqida ham birinchi navbatda axborot madaniyatini shakllantiruvchi bosh sub’ekt-jurnalist qayg‘urishi kerak bo‘ladi. Jurnalist shaxsi mutlaqo yangicha qiyofa hosil qilayotgan ushbu jarayonini rossiyalik tadqiqotchi Irma Kumilganova “Jurnalistning sub’ektivlashuvi” deb ta’riflaydi.<sup>26</sup>

Xalqimiz yosh avlod siymosida hamisha ezgu va oliyjanob intilishlarning yorqin ifodasini ko‘radi. Ma’lumki OAV xalqning chinakam ulkan minbari. U xalq ommasini keng qatlamlarini ezgulik ruhida tarbiyalashda ularning dunyoqarashini shakllantirishda qudratli g‘oyaviy qurol bo‘lib xizmat qiladi.

Insoniyat aql-tafakkurining yanada o‘shishi, fan va texnikaning rivojlanishi bilan XXI asrga kelib ommaviy axborot vositalari tasnifiga yana bir tur, uning yana bir ko‘rinishi kelib qo‘shildi va u internet deb ataldi. (Inglizcha Internet-tarmoqlar aro degan mazmunni beradi). Bu – insoniyatning yana bir mo‘jizaviy kashfiyoti bo‘lmish elektron yozuv va hisoblash mashinalari-kompyuterlarning xalqaro tarmog‘idir. XX asrning oxirlariga kelib elektron texnologiyalar asosida matn yozish va hisoblash uchun ixtiro qilingan maxsus qurilmalar keyinchalik aloqa vositasi sifatida ham ishlatila boshlandi.

**MULTIMEDIA** – insoniyatga qulaylik tarqatish borasidagi kashfiyotlaridan biri ekan, u ham birinchi navbatda insoniyatga xizmat qilmog‘i, unga zarur, foydali axborotni yetkazib bermog‘i shart. Multimedaning insoniyatga juda katta ko‘lamda axborot yetkazib berishida umuminsoniylik prinsipi asosiy mezon bo‘lmog‘i kerak. Hozirgi zamon interneti o‘z faoliyatida bu talabga asosan rioya qilib kelmoqda. Shu bilan birlikda, unda ayrim bir yoqlama, oldi-qochdi, uncha to‘g‘ri bo‘lmagan videolar, behayo matn va suratlar ham berilishi OAVning ushbu qoidasiga ziddir, bu uning insoniyatga keng ko‘lamda, foydali yetkazib berishdek mas’uliyatli funksiyasini bajarishda monelik qiladi. Shuningdek, OAVning xalqchillik, milliylik prinsiplari

<sup>26</sup> Кумилганова И.А. Нравственные критерии в профессиональной журналистской деятельности.- Автореф. Дис. ....канд. Филол.наук.-М.: МГУ. 1992. 14с

ham internet faoliyati uchun taalluqli hisoblanadi. Internet xalqaro-global xarakterga ega bo'lganligi uchun mazkur tamoyillar uning faoliyatida o'ziga xos ko'rinish kasb etadi.

Multimediaviy jurnalist texnika bilan ishlash malakasiga ega bulishi kerak. Yani, bunda jurnalist foto va video apparatlarni ishlatishni, montaj jarayonini yaxshi oilishi. budan tugri va o'rinli foydalanishi lozim. Agar ma'lum bir algoritmgga amal qilinsa, eng murakkab texnologiyalarni xam ishlata olish mumkin.. Ushbu texnik vositalar yordamida nimalar qilish mumkin? Birinchi bosqichda u yoki bu dastur qanday vazifani bajaradi, shuni aniqlab olish zarur. Masalan, GoAnimate dasturi xech qanday montajchi, dizayner, ovoz rejissyori ishtirokisiz mustakil ravishda animatsion infografika yaratishga yordam beradi.<sup>27</sup>

Butun dunyoga, butun dunyo voqealari, insoniyat hayoti haqida yangiliklar, informatsiya va boshqa ma'lumotlar yetkazib beruvchi bu ommaviy axborot vositasi faqat haqqoniy, tekshirilgan, to'g'ri informatsiyalar, ma'lumotlar yetkazishi shart. Dunyoda internetdan foydalanuvchilarning soni tobora oshib borayotganligi uning yanada ommalashib borayotganligidan dalolat beradi.

Multimediaviy maxsulot yaratish mukammal jarayon bo'lgani bois, uning xar bir qismini aloxida rejalashtirish va ma'lum vaqtni talab etadi. Loyiha boshqaruvchisi ana shu narsalarga e'tibor qaratib, asosiy qismga tayyorgarlik kurishda dedlayn, jarayon bosqichlari va muddatlarni tugri hisoblashi kerak. Mavzu va janr aniqlangach, multimediaviy maxsulot ustida jamoa ish olib boradi. Katta taxririylatlarda jamoada asosiy rolni prodyusser, redaktor, g'oya va matn muallifi, muxbir, fotograf, operatorlar bajaradi. Multimediaviy maxsulot yaratishda eng so'nggi ishni sahifalovchi va dasturchilar amalga oshiradi<sup>28</sup>

Shunday texnika mo'jizasidan ba'zi buzg'unchilarning o'ta g'arazli maqsadlarda foydalanayotganlarini taassuf bilan aytish mumkin. "Ayni paytda hayot haqiqati shuni ko'rsatadiki, har qanday taraqqiyot mahsulidan ikki xil maqsadda ezgulik va yovuzlik yo'lida foydalanish mumkin. Agarki bashariyat tarixini, uning tafakkur rivojini tarkibiy ravishda ko'zdan kechiradigan bo'lsak, hayotda insonni kamolotga, yuksak marralarga chorlaydigan ezgu g'oya va ta'limotlar bilan yovuz va zararli g'oyalar o'rtasida azaldan kurash mavjud bo'lib kelganini va bu kurash bugun ham davom etayotganini ko'ramiz,— deb ta'kidlagan edi Birinchi Prezidentimiz.— Bugungi kunda zamonaviy axborot maydonidagi harakatlar shu qadar tig'iz, shu qadar tezkorki, endi ilgarigidek, ha, bu voqea bizdan juda olisda yuz beribdi, uning bizga

<sup>27</sup> Onlayn jurnalistikada mediada yangi trendlar Toshkent <<O'zbekiston>> 2019 yil 248 bet

<sup>28</sup> Onlayn jurnalistikada mediada yangi trendlar Toshkent <<O'zbekiston>> 2019 yil 252 bet



aloqasi yo‘q, deb beparvo qarab bo‘lmaydi. Ana shunday kayfiyatga berilgan xalq yoki millat taraqqiyotdan yuz yillar orqada qolib ketishi hech gap emas”<sup>29</sup>

Multimedia auditoriyangiz bilan bog‘lanishning ajoyib usuli bo‘lishi mumkin - ular turli demografik guruhlariga murojaat qilishda yuqori sifatli ma‘lumotlarni taqdim etish imkonini beradi va odamlarga kontentingizni onlayn ravishda almashishni osonlashtiradi. Internet nihoyatda muhim bozor bo‘lib, multimedia tendentsiyasi o‘shishda davom etar ekan, har bir biznesga sarmoya kiritish yoki uni qo‘shish oqilona.

Multimedia foydalanuvchi interfeysini maqtaydi - Multimedia foydalanuvchiga ma‘lumot yetkazadigan matn, audio yoki vizual elementlarni o‘z ichiga oladi. Bu rasmlar, videolar, o‘yinlar va animatsiyalarni o‘z ichiga olishi mumkin. Ular veb-sayt yoki blog postiga joylashtirilishi yoki mustaqil elementlar sifatida taqdim etilishi mumkin. Foydalanuvchilar uchun multimedia vositalari mavjud bo‘lishi juda muhim, chunki ular o‘z fikrlari va Internetning qolgan qismi o‘rtasida ko‘priki ta‘minlash orqali o‘z mazmuni bilan yanada ta‘sirli tarzda shug‘ullanish imkonini beradi.

Multimedia yanada interaktiv, jozibador jarayonni yaratish uchun mavjud marketing faoliyatiga birlashtirilishi mumkin. Bu mijozga jarayonning bir qismi ekanligini his qilishiga yordam beradi va kompaniya va iste‘molchi o‘rtasidagi mustahkam aloqalarni o‘rnatadi. Misol uchun, Instagram yoki Facebook-da mahsulotni targ‘ib qilish paytida kontent YouTube-da baham ko‘rilishi mumkin.<sup>30</sup>

Multimedia vositalari asosida o‘quvchilarga ta‘lim berish va kadrlarni qayta tayyorlashni yo‘lga qo‘yish hozirgi kunning dolzarb masalalaridandir. Multimedia tushunchasi 90-yillar boshida xayotimizga kirib keldi. Uning o‘zi nima degan savol tug‘iladi? Ko‘pgina mutaxassislar bu atamani turlicha tahlil qilishmoqda. Bizning fikrimizcha, multimedia - bu informatikaning dasturiy va texnikaviy vositalari asosida audio, video, matn, grafika va animatsiya (ob‘yektlarining fazodagi xarakati) effektlari asosida o‘quv materiallarini o‘quvchilarga yetkazib berishning mujassamlangan xoldagi ko‘rinishidir.<sup>31</sup>

## **XULOSA**

Dunyodagi barcha rivojlangan mamlakatlar qatori mustaqil respublikamizda ham internet tarmog‘idan keng foydalanilmoqda. Keyingi yillarda o‘zbek tilidagi internet vujudga keldi va undagi o‘nlab ijtimoiy tarmoqlar, multimedia vositalardan foydalib veb- saytlar o‘z faolyatini davom ettirib kelmoqda. Internetda faoliyat ko‘rsatuvchi jurnalist keng bilim, davr taraqqiyoti uchun xizmat qiladigan ilg‘or

<sup>29</sup> Каримов И.А. Юсак маънавият — энгилмас куч. — Т.: Маънавият, 2008. 48-бет.

<sup>30</sup> Compu.info multimedia tizimga kirish 05.01.2022

<sup>31</sup> Fayllar.org [02.02.2024 13:35]

dunyo qarashga ega bo‘lishi, shu bilan birlikda internet texnikasini yetarli egallab olishi kerak bo‘ladi.

Xozirgi kunda har bir kishining ish faoliyatida doimiy ravishda multimediyadan foydalanishehtiyojimavjud. Multimedia vositalari zamonaviy axborot-kommunikatsion texnologiyalarining ajralmas qismi bo‘lib, hayotimizning bir bo‘lagig aaylangan. Multimedia texnologiyalardan o‘quv jarayonida foydalanish ta’lim sifatini hamda ta’lim oluvchining o‘zashtirish samaradorligini oshirishda xizmat qiladi

### **FOYDALANILGAN ADABIYOTLAR**

1. Onlayn jurnalistikada mediada yangi trendlar Toshkent <<O‘zbekiston>> 2019 yil 246 bet
2. Кумилганова И.А. Нравственные критерии в профессиональной журналистской деятельности.:- Автореф. Дис. ....канд. Филол.наук.-М .: МГУ. 1992. 14с
3. Onlayn jurnalistikada mediada yangi trendlar Toshkent <<O‘zbekiston>> 2019 yil 248 bet
4. Onlayn jurnalistikada mediada yangi trendlar Toshkent <<O‘zbekiston>> 2019 yil 252 bet
5. Каримов И.А. юксак маънавият –енгилмас куч. – Т.: Маънавият, 2008. 48-бет.

## **РОЛЬ ПОВЕСТКИ ДНЯ В ДЕЯТЕЛЬНОСТИ ШКОЛЬНИКОВ**

**Маликова Айзада Рахматовна**

Навоийский государственный педагогический институт

Кафедра «Биология»

### **АННОТАЦИЯ**

*В статье рассматривается распорядок дня и роль физических упражнений для полноценного формирования детского организма, значение этих процессов в воспитании школьников. После окончания тяжелых тренировок в школе в эксперименте наблюдалось влияние небольшой прогулки на свежем воздухе, активных игр на восстановление сил. После окончания тяжелых тренировок в школе в эксперименте наблюдалось влияние небольшой прогулки на свежем воздухе, активных игр на восстановление сил. Наше исследование по теме «Гигиена и личная гигиена» в связи с преподаванием учебника «Человек и его здоровье» в общеобразовательных школах проводилось в АФЧОИМ №16 города Навои. Для эксперимента были выбраны 8-е «Е» и «Ж» классы школы. В экспериментальных группах было проведено тестирование по использованию гигиены и режима по темам учебника «Человек и его здоровье». Наряду с соблюдением режима дня в течение месяца на практике у школьников наблюдался контроль за питанием учащихся, а также влияние этих процессов на учебный процесс учащихся. Результаты наблюдения представлены в статье.*

**Ключевые слова:** *распорядок дня, функциональный биологический и социальный ритм нервной системы, утренняя физкультура, гигиенические требования, формирование правил личной гигиены.*

### **ANNOTATSIIYA**

*Maqolada bolalar organizmining to'liq shakllanishi uchun kun tartibi va jismoniy mashqlarning o'rni, bu jarayonlarning o'quvchilar bilim olishdagi ahamiyati haqida mulohazalar berilgan. Maktabdagi og'ir mashg'ulotlar tugagandan so'ng ochiq havoda biroz sayr qilish, serharakat o'yinlarning kuch-quvvatni tiklashdagi ta'siri tajribada kuzatilgan. Umumiy o'rta ta'lim maktablarida "Odam va uning salomatligi" darsligini o'qitish yuzasidan "gigiyena va shaxsiy gigiyena" bo'yicha tadqiqotlarimiz tajriba-sinov ishlari Navoiy shahridagi 16-sonli AFCHO'IMida o'tkazildi. Tajriba uchun maktabning 8-"Ye" va "J" sinflari tanlab olindi. Tajriba uchun ishlangan guruhlarda "Odam va uning salomatligi" darsligidagi mavzular yuzasidan gigiyena va kun tartibidan foydalanish bo'yicha tajriba-sinov o'tkazildi. Bir oy davomida kun tartibiga amal qilish bilan birga,*

*o`quvchilarning ovqatlanish ratsionini nazoratga olish, shu bilan bir qatorda o`quvchilarning o`quv jarayoniga bu jarayonlarning ta`siri maktab o`quvchilarida amalda kuzatilgan. Kuzatish natijalari maqolada keltirilgan.*

**Kalit so`zlar:** *kun tartibi, asab tizimining funksional biologik va ijtimoiy ritmi, ertalabki badantarbiya, gigiyenik talab, shaxsiy gigiyenani shakllantirish.*

### **ABSTRACT**

*The article discusses the daily routine and the role of physical exercises for the full formation of a child's body, the significance of these processes in the education of schoolchildren. After finishing hard training at school, the experiment observed the effect of a short walk in the fresh air and active games on restoring strength. After finishing hard training at school, the experiment observed the effect of a short walk in the fresh air and active games on restoring strength. Our research on the topic "Hygiene and personal hygiene" in connection with the teaching of the textbook "Man and His Health" in secondary schools was carried out in AFCHOIM No. 16 in the city of Navoi. The 8th "E" and "J" grades of the school were selected for the experiment. In the experimental groups, testing was carried out on the use of hygiene and regimen on the topics of the textbook "Man and His Health". Along with observing the daily routine for a month, in practice, schoolchildren were observed to control the nutrition of students, as well as the influence of these processes on the educational process of students. The observation results are presented in the article.*

**Keywords:** *daily routine, functional biological and social rhythm of the nervous system, morning physical education, hygiene requirements, formation of personal hygiene rules.*

### **ВВЕДЕНИЕ**

Гигиеническое воспитание играет важную роль в полноценном формировании организма человека, поскольку жизнь, долголетие и образ жизни человека непосредственно требуют активного гигиенического воспитания. Эти связи были неотъемлемой частью жизни с момента появления человека и укреплялись в ходе эволюции.

Режим дня и режим питания, основанные на гигиенических правилах, дают возможность регулировать основную деятельность студента в течение дня, проводить умственную и физическую работу и полноценно отдыхать. Если школьная программа не будет должным образом спланирована и разработана для ускорения умственной деятельности учащихся, учебный процесс и усилия по достижению цели сохранения здоровья детей будут неэффективными.

Если распорядок дня (режим) ученика будет идеально построен в соответствии с физическими и умственными возможностями организма, ученик

научится просыпаться по плану, заниматься физическими упражнениями, правильно питаться.

Мы, педагоги, создаем условия для молодежи – строителей нашего будущего – для соблюдения личной гигиены и здорового образа жизни, чтобы вырасти здоровыми и сильными, то есть соблюдать правильное питание. Разучить выполнять физические упражнения и развивать навыки и компетенции в них. 3 декабря 1993 года Постановлением Кабинета Министров № 589 была принята комплексная программа мер по охране здоровья подрастающего поколения.

### **ХОД МЕТОДЫ.**

Восстановление трудоспособности детей в результате совместной деятельности различных видов физиологического равновесия в организме - отдыха, питания и сна - является одним из актуальных вопросов при изучении режима дня и учебной нагрузки школьников. Под влиянием благоприятных условий внешней среды детский организм растет. При правильно организованном распорядке дня ребенок не утомляется, в нервной системе формируются стереотипы, дети становятся дисциплинированными и воспитанными. При несоблюдении режима ребенок утомляется без полноценного отдыха, у него нарушается сон, ухудшается аппетит, утомляются нервы, снижается трудоспособность.

В основу режима дня школьников был положен функциональный биологический и социальный ритм нервной системы. У большинства здоровых детей раннего возраста высокие темпы возбуждения полушарий головного мозга наблюдаются преимущественно в утренние и дневные часы, а его снижение и торможение - в дневные и вечерние часы. По результатам наблюдений установлено, что трудоспособность детей и подростков изменяется, то есть увеличивается в два раза в течение дня (первый - с 8 до 12 часов, второй - с 16 до 18). Первое эффективное повышение работоспособности будет выше и продолжительнее второго.

### **РЕЗУЛЬТАТЫ**

Распорядок дня учеников может быть организован и упорядочен в соответствии с естественным увеличением и снижением физиологических и биологических функций организма. Он включает в себя следующие компоненты:

1. Образовательная деятельность в школе и дома;
2. Больше отдыха на природе;



3. Заниматься регулярным и полноценным питанием и утренней физкультурой;

4. Гигиенический полноценный сон;

5. Это также часть занятий по вашему выбору (чтение книг по искусству, прослушивание музыки, танцы, прогулки, рисование и т. д.).

День ученика обычно начинается с утренних занятий физкультурой или гигиенической гимнастикой (табл. 1). Утренние процессы: физкультура, умывание в холодной воде или обтирание влажным полотенцем создают основу для быстрого пробуждения детей и быстрого начала учебной деятельности.

**Примерная повестка дня студентов.**

Компоненты повестки дня	1-4 классы (время)	5-7 класс (время)	8-11 класс (время)
1	Просыпаясь утром	7.00	7.00
2	Утренняя физкультура, тренировочные процедуры (умывание, уборка, душ)	7.30	7.30
3	Утренний завтрак	7.50	7.50
4	Идти в школу	8.20	8.20
5	Уроки в школе	8.30-12.30	8.30-14.00
6	Возвращения из школы и идти на прогулку	13.00	14.30
7	Обед	13.30	14.30
8	Отдых	14.30	15.00
9	Подготовка домашнего задания	16.00	16.00
10	Прогулки и игры на свежем воздухе	17.30	19.00
11	Выполнять домашнее задание	19.00	20.00
12	Ужин, свободные занятия (чтение, помощь по дому, музыка)	20.00	21.00
13	Подготовка ко сну и проветривание комнаты	20.30	21.30
14	Ночной сон	21.00	22.00

Таблица 1.

Утренняя зарядка повышает тонус нервной системы, улучшает работу внутренних органов, особенно сердца и сосудов, освежает ребенка, обогащает его энергией, способствует повышению концентрации внимания.

**ОБСУЖДЕНИЕ**

В последние годы изучение режима дня школьников показало, что умственная деятельность в течение дня пассивна из-за недостатка сна у многих детей. Причина этого, во-первых, в том, что учебное время начинается в 8.00, во-вторых, в несвоевременном отходе ко сну. Установлено, что поздний отход

ко сну связан с длительной подготовкой домашнего задания, откладыванием выполнения других компонентов повестки дня, длительным просмотром телепередач, телефон и других технических устройств.

## **ВЫВОДЫ**

Подводя итог, можно сказать, что использование различных методов в обучении студентов посредством методического подхода к процессу формирования гигиенического воспитания, формирования личной гигиены у студентов и их здоровья зависит от различных факторов.

## **СПИСОК ЛИТЕРАТУРЫ**

1. Суллиева С. «Методика преподавания биологии» учебно-методический комплекс Термиз – 2018 г.
2. Мавлонов О., Тилавов Т., Аминов В. «Человек и его здоровье» Творческий дом издательства «УКИТУВЧИ», ТАШКЕНТ – 2019 г.
3. Пратов О., Тохтаев А., Азимова Ф., Тиллаева З. «Биология» «Ташкент» 2020 г.
4. Sayfullayev, A. F. O. (2023). SHAHARLARNI KO'KALAMZORLASHTI-RISHDA KATALPA DARAXTINING AHAMIYATI. *Oriental renaissance: Innovative, educational, natural and social sciences*, 3(4-2), 77-82.
5. Г.Т. Шайхова, Р.Х. Холметов; «Гигиена детей и подростков» «Ташкент» 2009 г.
6. Раджамуродов З.Т., Бозоров Б.М., Раджабов А.И., Д.Г'. Хайитова «Физиология и гигиена молодежи» ТАШКЕНТ «ДИТЯ МЫСЛИ» 2013 г.
7. А.Зокиров «Здоровье детей в образовательных учреждениях». 2005 г. Научно-методический журнал.
8. Sayfullayev, A. (2021). UZLUKSIZ TALIM VOSITASIDA EKOLOGIK MUAMMOLARNI HAL ETISH TEXNOLOGIYASI. *Uzluksiz talim*.
9. Солиходжаев С. «Формирование навыков личной гигиены у детей». Т. Ибн Сина 1993 г.

## **THE REGULATION AND SUPERVISION OF TARGETED SUBSIDIES WITHIN THE SCM AGREEMENT FRAMEWORK**

**Azizbek Toyirov,**

A senior lecturer of Tashkent State University of Law,

[azizbektoyirov7@gmail.com](mailto:azizbektoyirov7@gmail.com)

### **ABSTRACT**

*The regulation of subsidies under the Agreement on Subsidies and Countervailing Measures (SCM Agreement) is a cornerstone of the World Trade Organization's (WTO) efforts to ensure a fair and predictable multilateral trading system. Subsidies, while often employed by governments to promote economic growth and social welfare, can distort international trade when misused, undermining competition and creating imbalances in global markets. The SCM Agreement provides a structured framework for addressing these challenges, categorizing subsidies into prohibited, actionable, and non-actionable forms—a system commonly referred to as the "traffic light" approach. Among these, prohibited subsidies—such as export subsidies and domestic content subsidies—are of particular significance due to their inherently trade-distorting nature. Unlike actionable subsidies, which require evidence of adverse effects, prohibited subsidies are deemed impermissible based solely on their characteristics, reflecting the WTO's strict stance against practices that undermine fair competition.*

*This article explores the nuanced regulation and supervision of prohibited subsidies under the SCM Agreement, focusing on the intricate legal provisions outlined in Articles 3 and 4. It examines the conceptual foundations of export and domestic content subsidies, emphasizing their implications for global trade. By analyzing key provisions, case law, and interpretative guidance from WTO bodies, this study aims to elucidate the balance the SCM Agreement seeks to achieve between disciplining harmful trade practices and preserving the legitimate use of subsidies as policy tools.*

**Key words:** *SCM Agreement, subsidy, prohibited, actionable, export, domestic, trade, distortion, WTO, rule.*

The Agreement on Subsidies and Countervailing Measures (SCM Agreement) establishes a robust and systematic framework for regulating subsidies that fall within its jurisdiction. This framework is structured around three primary categories: prohibited subsidies, actionable subsidies, and non-actionable subsidies. This

classification is often referred to as the "traffic light" system due to its intuitive analogy with traffic signals.

Under this system, prohibited subsidies are met with a "red light", signifying their universal prohibition as they inherently distort trade and competitiveness. These include subsidies contingent upon export performance or the use of domestic over imported goods. Actionable subsidies, on the other hand, are governed by a "yellow light", indicating that while they are not outright forbidden, they are subject to scrutiny if they result in adverse trade effects such as material injury to a domestic industry, nullification of benefits, or serious prejudice. Finally, the category of non-actionable subsidies, symbolized by a "green light", originally allowed certain subsidies considered to have minimal or no trade-distorting effects. However, these provisions were introduced on a temporary basis during the initial implementation of the WTO framework and have since lapsed, leaving this category effectively dormant.

This classification underscores the SCM Agreement's nuanced approach to subsidy regulation, balancing the need to discipline harmful trade practices with the recognition of subsidies' legitimate role in achieving economic and social objectives. By addressing the complexities of subsidy-related trade distortions, the Agreement aims to promote a predictable and equitable multilateral trading system.

Prohibited subsidies are comprehensively regulated under Part II of the SCM Agreement, and, as the term suggests, they are categorically forbidden. Article 3 delineates two specific types of subsidies that fall under this prohibition: export subsidies and subsidies contingent on the use of domestic goods over imported goods, commonly referred to as domestic content subsidies. These subsidies are explicitly outlawed under Article 3.2, which unequivocally precludes WTO Members from granting or maintaining such measures.<sup>32</sup>

The stricter treatment of these subsidies stems from their inherently trade-distorting nature. While all subsidies have the potential to distort trade, export and domestic content subsidies are uniquely disruptive. Export subsidies grant unfair advantages to domestic producers by undermining foreign competitors in international markets, effectively distorting global trade flows. Similarly, domestic content subsidies hinder the access of foreign producers to a Member's domestic market, favoring local industries and creating artificial barriers to competition.

Significantly, the determination of prohibited subsidies does not require proof of actual adverse trade effects. Unlike actionable subsidies, where the complainant must demonstrate material harm, the classification of a subsidy as prohibited depends solely on whether the specific elements outlined in Article 1 of the SCM Agreement

---

<sup>32</sup> See article 3.2 of the SCM Agreement.

are established. This approach underscores the WTO's commitment to preventing practices that fundamentally distort trade, thereby fostering a fairer and more predictable global trading system.

Article 3.1(a) of the SCM Agreement explicitly prohibits export subsidies that are contingent—whether expressly stated in legal terms (*de jure*) or implied through factual circumstances (*de facto*)—on export performance.<sup>33</sup> This prohibition encompasses subsidies tied to export conditions, as detailed in the illustrative list provided in Annex I of the Agreement. The terms "in law" and "in fact" mirror the legal concepts of *de jure* and *de facto*, emphasizing both explicit and implicit forms of export dependency.

Footnote 4 of the SCM Agreement offers critical clarification, specifying that export contingency exists when factual evidence demonstrates a practical link between the granting of a subsidy and actual or anticipated exportation or export earnings, even in the absence of a formal legal requirement.<sup>34</sup> However, the footnote also ensures a nuanced interpretation, stating that subsidies provided to enterprises engaged in export activities are not automatically deemed export subsidies under this provision. Instead, the focus of Article 3.1(a) lies on the presence of "contingency," requiring a clear and identifiable relationship between the subsidy and export activities.<sup>35</sup>

This approach underscores the WTO's intent to prevent trade distortions by addressing subsidies that confer unfair advantages in global markets, while maintaining a balance by not overreaching into subsidies that may coincidentally benefit exporting entities without being explicitly tied to their export performance. The careful articulation of these rules reflects the SCM Agreement's broader objective of fostering a level playing field in international trade.

Article 3.1(b) of the SCM Agreement focuses on domestic content subsidies, commonly referred to as "local content" or "import substitution" subsidies. This provision explicitly prohibits subsidies that are contingent—whether solely or as one of several conditions—on the use of domestic goods over imported goods. These subsidies are deemed particularly harmful as they undermine the principle of non-discrimination in trade by favoring domestic products, thereby distorting competition and restricting market access for foreign producers.

The concept of "contingency," central to Article 3.1(a) on export subsidies, is equally applicable to Article 3.1(b).<sup>36</sup> However, while Article 3.1(a) explicitly

---

<sup>33</sup> See Article 3.1(a) of the SCM Agreement.

<sup>34</sup> See Footnote 4 of the SCM Agreement.

<sup>35</sup> See Article 3.1(a) of the SCM Agreement.

<sup>36</sup> See Article 3.1(b) of the SCM Agreement.



distinguishes between *de jure* (legal) and *de facto* (factual) contingencies, Article 3.1(b) does not include this textual clarification. Despite this omission, the WTO Appellate Body has unequivocally ruled that the prohibition in Article 3.1(b) covers both explicit legal requirements and implicit practices that effectively tie the subsidy to the use of domestic goods. This interpretation ensures that the rule is applied comprehensively, addressing both overt and covert forms of local content subsidies.

By encompassing all forms of contingency, Article 3.1(b) aligns with the SCM Agreement's broader objective of eliminating trade-distorting subsidies while promoting fair competition in global markets. This provision underscores the WTO's commitment to preventing protectionist practices that could erode the benefits of an open and rules-based trading system. The nuanced interpretation of "contingency" ensures that domestic content subsidies, even when subtly structured, are subject to scrutiny and discipline under WTO rules.

The Agreement on Subsidies and Countervailing Measures (SCM Agreement) provides a comprehensive framework for regulating subsidies, categorizing them into prohibited, actionable, and non-actionable types. Its "traffic light" system addresses trade-distorting subsidies while recognizing their legitimate role in economic and social development. The provisions on prohibited subsidies, including export and domestic content subsidies, highlight the WTO's commitment to maintaining fairness and predictability in the global trading system.

Key articles of the SCM Agreement, such as 3.1(a) on export subsidies and 3.1(b) on domestic content subsidies, emphasize the importance of preventing distortions in international trade. These rules extend to both explicit legal conditions (*de jure*) and implicit factual practices (*de facto*), ensuring comprehensive coverage of subsidy-related issues. By focusing on the principle of "contingency," the SCM Agreement effectively disciplines unfair trade practices without overreaching into policies not directly tied to trade distortion.

The analysis demonstrates the delicate balance maintained by the SCM Agreement between disciplining harmful trade practices and respecting the sovereign rights of States to implement domestic economic policies. Its nuanced and systematic approach supports the WTO's overarching goal of promoting a fair, rules-based global trading system, while addressing contemporary challenges in trade policy and international economic relations. This highlights the ongoing relevance and adaptability of the SCM Agreement in fostering equitable global trade practices.

## **INNOVATSION LOYIHALARNI TEZKOR JORIY ETILISHIDA ASOSIY YONDOSHUVLAR VA STRATEGIYALAR**

**Safarova Go‘zal Ramazanovna**

Vazirlar Mahkamasi huzuridagi Biznes va tadbirkorlik oliy maktabi magistranti.

### **ANNOTATSIYA**

*Bugungi kunda IT loyihalarini boshqarishda zamonaviy globallashtirish sharoitida va barqaror rivojlanish zarurati sharoitida kompaniyalar moslashuvchanlik va moslashuvni boshqarish uchun klassik (funktsional) modeldan loyiha modeliga o‘tmoqda. Zamonaviy kompaniyalar mas‘uliyatni bo‘limlar va bloklar o‘rtasida o‘tkazmasdan, byurokratik to‘siqlarni bartaraf etishga va tashkilot ichida umumiy jamoaviy ish muhitini yaratishga intiladi. IT loyihalarini boshqarishining metodologiyasini rivojlanishida bozorida loyiha boshqaruvi eng yaxshi boshqaruv vositalarini takomillashtirilgan usullarga birlashtirib, yangi qiyofa kasb etdi. Ushbu maqolada IT loyihalarini amalga oshirishning zamonaviy metodologiyalari va ularning farqlari, shuningdek, zamonaviy katta kompaniyalarda loyihalarini amalga oshirish bo‘yicha qo‘llaniladigan metodologiyalar tahlil qilinadi.*

**Kalit so‘zlar:** loyihalarini boshqarish, boshqarish modellari, moslashuvchan metodologiyalar.

### **ABSTRACT**

*Today, in the context of modern globalization and the need for sustainable development in IT project management, companies are moving from the classic (functional) model to the project model to manage flexibility and adaptability. Modern companies strive to eliminate bureaucratic obstacles and create a general teamwork environment within the organization without transferring responsibility between departments and blocks. In the development of the IT project management methodology, the market of project management has acquired a new look by combining the best management tools into improved methods. This article analyzes modern IT project implementation methodologies and their differences, as well as methodologies used in modern large companies for project implementation.*

**Key words:** project management, management models, flexible methodologies.

### **KIRISH**

Bugun biz axborot texnologiyalari jamiyatning asosiy mahsuloti va resursiga aylangan dunyoda yashayapmiz. Deyarli barcha turdagi korxonalarining va kompaniyalarining faoliyati u yoki bu tarzda uni qayta ishlash, saqlash, ishlab chiqarish va ishlatish bilan bog‘liq. Shunday qilib, axborot texnologiyalari

hayotimizda mustahkam o‘rnashib olmoqda va hayotimizning ajralmas qismiga aylandi. Axborot jamiyati o‘zining rivojlanishi va o‘zgarishlarining ulkan sur‘ati bilan ajralib turadi. Bu bir necha o‘n yillar oldin kuzatilmagan.

Masalan: muhandis ta‘lim olishi mumkin edi va bu bilim unga bir umr yetarli edi. Hozirda esa nafaqat davriy malaka oshirish, balki umrbod ta‘lim olish, o‘qib o‘rganishi zarurati paydo bo‘ldi. Xulosa qilib aytganda, atrof-muhit o‘zgarishlarining sur‘ati keskin oshdi, shuning uchun ekologik o‘zgarishlar bilan kurashish zarurati paydo bo‘ldi. Shunday qilib, dasturiy ta‘minotni ishlab chiqish sohasida vaqt o‘tishi bilan tezkor rivojlanish tushunchasi paydo bo‘ldi. Bu bizga atrofimizdagi o‘zgarishlarni munosib tarzda yengish va mijozga kerakli mahsulotni yaratish imkonini bermoqdi.

**Mavzuning dolzarbligi.** IT-loyihalarini boshqarish modellari yuqori sifat standartlariga javob berishi kerak, shuning uchun hozirgi kunda ko‘plab muvaffaqiyatli kompaniyalar loyihalarni boshqarish tizimidan foydalanadi. Bunday tizimdan foydalanish loyiha bilan bog‘liq xato va muammolarni aniqlash va risklarni bartaraf etish, ularning oldini olish bo‘yicha o‘z vaqtida choralar ko‘rishga yordam beradi. Shunday qilib, loyihalarni boshqarish modellari IT sohasidagi biznes maqsadlariga erishish uchun zarur vosita bo‘lib, jamoa ishining sifati va samaradorligini sezilarli darajada oshirishga yordam berishi mumkin.

**Tadqiqot maqsadi.** IT loyihalarini boshqarish modellarini barcha tashkilotlarga tatbiq qilish va jarayonlarni o‘zgartirish hamda tezkor rivojlanish uchun ish jarayonlarida qo‘llash.

**Tadqiqotning ob‘yekti** sifatida IT loyihalarini boshqarishning zamonaviy modellari turlari tanlab olingan. Tadqiqotni olib borishda ushbu modellarni kompaniyalarning boshqaruv faoliyatida qo‘llanishi haqida tahlil qilindi.

**Mavzu yuzasidan kompaniyalarning IT loyihalarini modellaridan foydalanganligi tahlili.** Har qanday IT loyihalarni mutaxassislar amalga oshiradi, ular esa jamoa bo‘lib ishlashi talab etiladi. Jamoaga esa jamoa bo‘lib ishlashning umumiy qoidalari bilan birga boshqaruv uslublarini (project management methodology) joriy qilish kerak bo‘ladi.

Zamonaviy kompaniyalar mas‘uliyatni bo‘limlar va bloklar o‘rtasida o‘tkazmasdan, byurokratik to‘siqlarni bartaraf etishga va tashkilot ichida umumiy jamoaviy ish muhitini yaratishga intiladi. Scrumalliance hisobotiga ko‘ra, IT-kompaniyalarning 70% Scrumdan foydalanadi. Ular orasida Google, Amazon, Salesforce, Microsoft, Adobe kabi gigantlar bor. Startaplar va yosh loyihalar

Kanbanga ko‘proq moyil, ammo undan Toyota va masalan, Wargaming geymerlari ham foydalanadilar. MDHning oddiyroq kompaniyalari Prom.ua, Bigl.ua, Kabanchik.ua Scrum va Kanban metodologiyalaridan bir vaqtning o‘zida foydalanadilar, lekin turli vazifalar uchun. Scrum - rejalashtirish vositasi sifatida, Kanban - ishning borishini kuzatish uchun. RUPga kelsak, u ko‘pincha 50-200 xodim va 1-10 million dollar daromadga ega bo‘lgan G‘arb kompaniyalari tomonidan qo‘llaniladi. Shu bilan birga, IBM OpenUP metodologiyasini - “RUP, faqat agile”ni chiqarish orqali Agile tamoyillariga yaqinlashish uchun RUP-ni o‘zgartirdi. Xuddi shu maqtovga sazovor Agile chaqqonligi endi IT landshaftini boshqaradi . Hozirgi kunda bu shunchaki moda emas - u hali ham innovatsion va u ko‘plab yirik kompaniyalarda ishlaydi. Agile Silikon vodiysida Facebook va Uber tomonidan qo‘llaniladi.

Loyihaning hayot aylanishi — loyihaning bosqichlari yoki bosqichlari ketma-ketligi. Loyihaning umumiy hayot siklida quyidagi bosqichlarni ajratish mumkin: Loyihani boshlash (Initiation stage) Loyihaning ushbu bosqichi loyihaning maqsad va vazifalarini baholaydi, uning ko‘lamini belgilaydi va loyiha va biznes strategiyasi o‘rtasidagi aloqalarni o‘rnatadi.

Xorijiy IT amaliyotidan misollar:

- Google mobil qurilmalar uchun yanada ochiq va moslashuvchan platformani taklif qilish maqsadida 2003-yilda Android loyihasini ishga tushirgan.

- Apple o‘z iste‘molchilari uchun innovatsion mobil telefon yaratish maqsadida 2005-yilda iPhone loyihasini ishga tushirgan.

Loyihani rejalashtirish (Planning stage) Loyihaning ushbu bosqichi loyiha rejasini ishlab chiqish, uni baholash va tasdiqlash, shuningdek, loyiha jamoasi ichida aniq rol va mas‘uliyatni belgilashni o‘z ichiga oladi. IT loyiha boshqaruvining hozirgi kunda uslublari juda ko‘p bo‘lib, ularni umumiy ikkiga: Sharshara (Waterfall) va Moslashuvchan (Agile) turlariga ajratish mumkin. Sharshara loyiha boshqaruvi uslubi odatiy loyiha boshqaruvi uslubi bo‘lib, loyiha bosqichlari ketma-ketlikda amalga oshiriladi. Ya’ni loyihaning bir bosqichi tugamaguncha ikkinchi bosqichi boshlanmaydi. Odatda har bir bosqich “qattiq” rejalashtiriladi va noto‘g‘ri rejalashtirilgan loyiha yoki “rejalashtirilmagan” xavf-xatar yuzaga kelsa, o‘sha zahoti loyiha muvaffaqiyatsizlikka uchraydi. Ushbu uslub afzalliklariga loyihaning sinchkovlik bilan rejalashtirilgani va har bir bosqich manfaatdor tomonlar bilan kelishilib qo‘yilgani sababli mazkur loyihani boshqarish osonroq kechadi. Odatda loyihalar yaxshi hujjatlashtirilgan bo‘ladi. Ushbu uslubning kamchiliklariga kelsak, loyihaga boshqa uslublarga nisbatan ko‘p vaqt sarflanadi. Loyihaning qaysidir

bosqich muvaffaqiyatsizligi qolgan barcha bosqich muvaffaqiyatsizligini kafolatlaydi.

Funksionallikka asoslangan rivojlanish besh bosqichli jarayon, ob'ektga yo'naltirilgan ishlab chiqish, juda qisqa takrorlashlar, usulning soddaligi, ob'ektni modellashtirish. Ushbu metodologiya faqat loyihalash va amalga oshirishga qaratilgan, ishlab chiqishga juda kam e'tibor beriladi

IT loyihalarini boshqarish metodologiyasini aniqlashning boshqa yondashuvlaridan farqli o'laroq, taklif etilayotgan yondashuv yanada moslashuvchan, hamkorlikka asoslangan va loyihaning o'ziga xos ehtiyojlariga moslashtirilgan. Boshqa yondashuvlar oldindan belgilangan metodologiyaga asoslangan bo'lishi mumkin yoki loyihani boshqarishga yaxlit yondashuvdan ko'ra faqat loyihaning texnik jihatlariga e'tibor qaratish mumkin. Taklif etilayotgan yondashuvdan foydalangan holda, tashkilotlar o'zlarining maxsus ehtiyojlariga javob beradigan tegishli loyihani boshqarish metodologiyasini tanlash orqali loyiha muvaffaqiyati ehtimolini oshirishi mumkin. IT loyihalarni boshqarish metodologiyasini yaratish individual loyihalarning o'ziga xos ehtiyojlariga moslashtirilishi mumkin bo'lgan loyihalarni boshqarishga moslashtirilgan va moslashuvchan yondashuvni ta'minlaydi. Metodologiya turli funktsiyalar, usullar va vositalarni kiritish imkonini beradi va keng ko'lami IT loyihalarini, jumladan, dasturiy ta'minotni ishlab chiqish, infratuzilmani amalga oshirish va ma'lumotlarni ko'chirish loyihalarini boshqarish uchun ishlatilishi mumkin. Shunday qilib, tavsiya etilgan metodologiyani shakllantirish IT-loyiha menejerlari uchun o'z loyihalari uchun tegishli loyihalarni boshqarish metodologiyasini tanlash va ularni o'ziga xos ehtiyojlariga moslashtirish uchun qimmatli vositani taqdim etadi.

Moslashuvchan loyiha boshqaruvi uslubi nisbatan yangi uslub bo'lib, 2000-yillar boshlaridan ommalashib kelmoqda. Bir guruh dasturchi ko'ngillilar 2001-yil 11-13-fevral kunlari Yuta shtatidagi Vasatch tog'laridagi tog'-chang'i dam olish maskanida "Agile manifesto" deb nomlangan hujjatni e'lon qilishadi. Ushbu hujjatga ko'ra, loyihalar quyidagi asoslarga tayanib boshqarilishi kerak:

- Insonlar va munosabatlar jarayonlar va vaziyatlardan ustun;
- Ishlaydigan dasturiy ta'minot keng qamrovli hujjatlardan ustun;
- Mijozlar bilan hamkorlik qilish shartnoma shartlaridan ustun;
- O'zgarishlarga o'z vaqtida javob berish rejaga amal qilishdan ustun.

Yuqoridagi asoslardan kelib chiqib ushbu uslubning 12 ta tamoyili ham mavjud, lekin biz ushbu maqolada ularga to'xtalmaymiz.

Ushbu uslubning afzallik tomonlariga loyiha tez va sifatli amalga oshishi, mijozlarining talablari o'zgarishiga bardosh bera olishi, bozor talablariga tez ko'nika



olishi kirsas, kamchiliklariga jamoaning ushbu uslubga ko'nikishi va o'qitilishiga ketadigan vaqt sarfi, loyiha muvaffaqiyati odamlarga va mutaxassislariga bog'liqligi kiradi.

Moslashuvchan loyiha boshqaruvi uslubi nafaqat IT yo'nalish, balki barcha yo'nalishdagi loyihalar uchun ham innovatsion g'oya hisoblanadi. Ushbu uslub ko'plab loyihalarning muvaffaqiyatli amalga oshirishiga sababchi bo'ldi va tom ma'noda loyiha boshqaruvida yangi burilish yasadi. Jamoa a'zolarining o'zaro ishonchi ustiga qurilgan munosabatlar va har qanday muammo yoki qiyinchilik jamoa ichida o'tkaziladigan ochiq suhbatlarda muhokama qilinishi va yechim topishi ushbu uslubning haqiqiy kuchi hisoblanadi. Shu o'rinda yana bir muhim jihatni e'tiborga olish kerak, loyihani amalga oshirish jarayonini kuzatib borish muhim. Chunki qaror qabul qiluvchilar loyiha bajarilishi ko'rsatkichlarini kuzatib borishlari kerak. Odatda ko'rsatkichlar asosida loyiha doirasida muhim qarorlar qabul qilinadi. Ushbu ko'rsatkichlar Sharshara va Moslashuvchan o'ziga xos amalga oshiriladi.

Sharshara uslubida loyiha ko'rsatkichlarini kuzatib borish uchun Gant diagrammasi ishlatiladi. Avval aytganimizdek, Sharshara avvaldan yaxshilab rejalashtirilgani sababli va har bir rejalashtirilgan bosqichlar sanalarga asosan loyiha taqvimida kuzatib boriladi.

Moslashuvchan loyiha boshqaruvi uslubi loyiha ko'rsatkichlarini kuzatib borishda jarayonda bo'lgan ishlar ko'lami (Work in progress — WIP) va kamayib boruvchi ishlar ko'lami jadvali ishlatiladi. Ushbu ko'rsatkichlarning qiziqarli tomoni loyiha boshida tuzilgan ishlar ro'yxati kamayib borishi muvaffaqiyat sanaladi. Ushbu ko'rsatkich ishlar ko'lami va jamoaning ishchanligi ko'rsatkichini aniq ko'rsatib beradi va zarur hollarda qaror qabul qiluvchilar qaror qabul qilishini osonlashtiradi.

Loyiha boshqaruvi uslubini tanlashda ko'plab omillar nazarda tutilishi mumkin. Masalan, korxonada o'rnatilgan qoidalar, loyiha menejerining shaxsiy tanlovi yoki buyurtmachining tanloviga ko'ra bo'lishi mumkin. Lekin zamonaviy kompaniya va startaplarda muvaffaqiyatli loyihalarning aksariyati Moslashuvchan loyiha boshqaruvi uslubida amalga oshirilganligi guvohi bo'lamiz.

IT loyihalarda boshqaruvning ahamiyati yana ko'plab maqolalarga mavzu bo'lishi mumkin, lekin muxtasar qilib aytsak, loyihaning muvaffaqiyatli amalga oshirishi jamoa har bir a'zosining bilim va ko'nikmalari bilan bir qatorda to'g'ri tanlangan va yo'lga qo'yilgan loyiha boshqaruviga bog'liq bo'lishi mumkin.

## **FOYDALANGAN ADABIYOTLAR**

1. Loyihani boshqarish instituti. Loyiha boshqaruvi bilimlari bo'yicha qo'llanma (PMBOK® Guide). 6-nashr. Nyutaun maydoni, Pa: Loyiha boshqaruvi instituti, 2017. [Google Scholar]

2. Layton, Mark C. va Stiven J. Ostermiller. Dummies uchun tezkor loyiha boshqaruvi. 2-nashr. Indianapolis: Jon Wiley & Sons, 2020. [Crossref], [Google Scholar]
3. Stellman, Endryu va Jennifer Grin. Chaqqonlikni o'rganish: scrum, XP, lean va kanbanni tushunish. Sebastopol, Kaliforniya: O'Reilly Media, 2014. [Google Scholar]

UO‘K 532.543:627.157

## OQIZIQLAR HARAKATINING BOSHLANISHINI TAHLIL QILISH

G‘ayimnazarov Israil Xoliqovich

PhD, t.f.f.d dotsent (Qarshi muhandislik-iqtisodiyot instituti)

### ANNOTATSIYA

*Maqolada o‘zan bir yo‘nalishli oqimiga shamol to‘lqinlari ta‘siri natijasida sodir bo‘ladigan shamol to‘lqinlari ta‘siridagi oqiziqqlar harakatining boshlanishi masalasi qarab chiqilgan.*

*Kalit so‘zlar: oqiziqqlar, shamol to‘lqinlari, oqim, Shields parametri, dinamik tezlik, olib ketuvchi kuch.*

### ABSTRACT

*In the article, the problem of the beginning of the movement of discharge under the influence of wind waves, which occurs as a result of the influence of wind waves on the unidirectional flow of the river, is considered.*

*Key words: discharges, wind waves, flow, Shields parameter, dynamic speed, driving force.*

### KIRISH

Oqiziqqlari deb tog‘ jinslari, tuproq va organik qoldiqlar yemirilishi natijasida hosil bo‘lgan, suv oqimi bilan o‘zanlarga, ko‘l va suv omborlariga, dengizlarga uzatiladigan qattiq zarrachalarga aytiladi. Tub oqiziqqlar o‘zan tubiga yaqin harakatlanadilar va ular harakati davriy xarakterga ega. Oqim gidravlik parametrlari o‘zgarishi bilan tub oqiziqqlar oqimning yuqori qatlamlariga ko‘tarilishi va muallaq oqiziqqlar maydonini hosil qilishlari mumkin. Muallaq oqiziqqlar oqimning barcha qatlamlarida, o‘zan tubi va erkin sirt oralig‘ida muallaq holatda harakatlanadi. Ularning muallaq harakati oqimning turbulენტlik darajasi va oqiziq zarrachalarining o‘lchamlari bilan bog‘liqdir.

O‘zan oqimi tubida suvning shamol to‘lqinlaridagi harakati tezligini oshishi bilan shunday gidravlik sharoitlar paydo bo‘ladiki, bunda suyuqlik oqiziqqlarni harakatga keltirish uchun yetarlicha ta‘sir ko‘rsatadi. O‘zandagi bir yo‘nalishli suvning oqimiga shamol to‘lqinlarining ta‘siri natijasida aralash oqimlar sodir bo‘ladi. Hozirgi paytda to‘lqin ta‘sirida oqiziqqlar harakatining boshlanishiga oid laboratoriya va naturalarda o‘tkazilgan bir qator tadqiqot natijalariga ega bo‘lingan [1-11 va boshqalar]. Bu muammoning yechimini izlashga birinchilardan bo‘lib [2,4,5,6,7,8,] ishlarning mualliflari kirishishgan.

## MUHOKAMA VA NATIJALAR

Ochiq o‘zandagi suvning harakatida oqim yo‘nalishi tomon o‘zan tubida harakatlanuvchi kuch paydo bo‘ladi. Bu kuch o‘zan tubida yotgan oqiziqnlarni olib ketuvchi kuch (keyingi o‘rinlarda “olib ketuvchi kuch” deb qabul qilamiz) bo‘lib, u namlangan sirt ustidagi suvning tarangligini ifodalaydi. Bu yondashuvda o‘zan tubi oqiziqnlar harakatini boshlanishini ifodalaydigan  $U_{*kp}$  kritik dinamik tezlik tushunchasidan foydalaniladi. Yuqorida aytganimizdek, bu yondashuvning asoschisi Shilds bo‘lib, u tomondan o‘lchamlar nazariyasiga asosan o‘zan tubi oqiziqnlar harakatini boshlanishini ifodalovchi quyidagi ikkita asosiy o‘lchamsiz parametrlarni taklif etgan:

$$\theta_{kp} = \frac{U_{*kp}^2}{(S-1)gd_{o'r}}; \quad (1)$$

$$D_* = d_{o'r} \left[ \frac{g(S-1)}{\nu^2} \right]^{\frac{1}{3}}, \quad (2)$$

bu yerda  $U_{*kp}$  - o‘zan tubi oqiziqnlar harakati boshlanishining kritik dinamik tezliklari;  $g$  – erkin tushish tezlanishi;  $d_{o'r}$  - oqiziqnlar o‘rtacha diametri;  $S$  – o‘zan tubi gruntining nisbiy zichligi;  $\nu$  - molekulyar kinematik qovushoqlik koeffitsiyenti.

Bu parametrlardan to‘lqinsiz va to‘lqinli oqimlar ta‘sirida zarrachalar harakatining boshlanish shartini, rifel va gryadlarning shakllanishini hamda o‘zan tubi oqiziqnlar sarfining aniqlanishini tadqiqotlashga yo‘naltirilgan eksperiment natijalarini tahlil qilishda foydalaniladi. [4,6,8]

O‘rganiladigan jarayonga oqimdagi qattiq zarrachalar harakatining boshlanishi, o‘zan tubi oqiziqnlar transporti va oqiziqnlar yotishi natijasidagi o‘zan shaklining evolyusiyasi kiradi. Bu jarayonga qatnashuvchi gidrodinamik kuchlar bir yo‘nalishli oqimlar yoki uzun va qisqa to‘lqinlar tomonidan paydo bo‘ladi.

Eng oddiy va avvaldan ishlatilib kelayotgan o‘lchamsiz parametr bo‘lib nisbiy zichlik hisoblanadi:

$$\rho^1 = \frac{\rho_s - \rho}{\rho} \cdot \rho^1 = \frac{\rho_3 - \rho}{\rho} . \quad (3)$$

Reynolds soni dinamik tezlikdan tashkil topishi mumkin:

$$u_* = \sqrt{\tau_0 / \rho} \cdot u_* = \sqrt{\tau_0 / \rho} . \quad (4)$$

Zarracha uchun Reynolds soniga mos bo‘lgan yulduzchali Reynolds soni:

$$Re_* = \frac{u_* D}{\nu} \quad (5)$$

Uchinchi o‘lchamsiz parametr zarracha og‘irligini oqimning tortish kuchi bilan taqqoslanib hosil qilinadi. Suyuqlikdagi hamma zarrachalar  $(\rho_s - \rho)g D^3$  kattalikka,

oqimning tortish kuchi  $\rho D^2 \tau_0$  kattalikka, ya'ni  $\rho D^2 u_*^2$  kattaliklarga proporsional.

Bu kuchlarning

$$\frac{(\rho_n - \rho)g D^3}{\rho D^2 u_*^2} = \frac{\rho^1 g D}{u_*^2} \quad (6)$$

munosabati ko'p vaqt davomida o'lchamsiz parametr sifatida foydalanilgan, biroq keyinchalik ma'lum bo'lishicha, uni qo'llash qulay emas. Keyingi yillarda bu parametr o'rniga ko'pincha dinamik tezlik kirmaydigan yangi parametrdan foydalanishadi. Buning uchun avval o'lchamsiz parametr

$$\frac{\rho^1 g D^3}{v^2 R_*^2} \quad (7)$$

shakllantirilib, keyin esa

$$\frac{\rho^1 g D^3}{v^2} \quad (8)$$

kombinasiyaga o'tiladi.

Hisoblarda bu parametrning

$$D_* = \left( \frac{\rho^1 g}{v^2} \right)^{1/3} D \quad (9)$$

kub ildizidan qulay bo'lib, ularni "yotish diametri" deyiladi. Uni qo'llashning ustuvor jihati shundan iboratki, u suyuqlikning va qattiq zarrachaning  $\rho_s, D, G, \rho, v$  fizik xususiyatlarini o'z ichiga qamrab oladi. Bundan ko'rinadiki, u oqimning kinematik xususiyatlariga bog'liq bo'lmaydi.

Suyuqlikdagi qattiq zarrachalarning harakatini tahlil qilish uchun oqimning kinematik xarakteristikalarini kiritish kerak. Suyuqlikda qattiq zarrachalarning harakatini uning nisbiy tezligi yaxshi ifodalaydi. Bu kattalik turbulent oqimlar uchun kam o'rganilgan. Tekis oqimlarda zarrachaning  $w$  gidravlik yirikligini aniqlash ancha paytdan buyon yaxshi o'rganilgan bo'lib, tadqiqotchilar tomonidan oqiziqqlarning asosiy xarakteristikalari sifatida foydalanib kelinmoqda. Shuni ta'kidlash kerakki, umumiy holda bu yangi xarakteristika juda yuqori aniqlikda aniqlanmasligi mumkin, chunki bunda zarrachaning shakli hisobga olinmagan. Gap tezlik to'g'risida borayotganligi sababli, yangi o'lchamsiz parametr faqat

$$R_w = \frac{WD}{v} \quad (10)$$

Reynolds soni bo'lishi mumkin va uni zarrachaning gidravlik yirikligi uchun Reynolds soni deyiladi.

Demak, suyuqlikdagi qattiq zarrachalarning harakati (3), (5), (9) va (10) o'lchamsiz parametrlar bilan aniqlanadi.

Suyuqlik harakatida dinamik tezlik bizga ma'lum bo'lgan quyidagi formuladan



aniqlanadi:

$$u_* = \sqrt{ghi}, \quad (11)$$

Oqimga yoʻldosh yoki qarshi yoʻnalgan toʻlqinlar holatlaridagi aralash oqimlar uchun dinamik tezlikni quyidagi Igleson bogʻlanishidan foydalanib hisoblash mumkin:

$$u_* = \left( \frac{8\pi v H^2}{T^3 sh^2 2\pi \frac{d}{L}} \right)^{2/4}, \quad (12)$$

bu yerda H-toʻlqinlar balandligi; T – toʻlqinlar davri; L – toʻlqinlar uzunligi.

Toʻlqinli oqimlarda oʻzan tubi oqiziqalar harakati boshlanishining kritik holati tekis oqimga nisbatan kam oʻrganilgan. Bu yerda shuni taʼkidlash lozimki, oqimning kritik shartlarini tadqiqotlash yuvmaslik tezliklari va olib ketuvchi kuchlar usullari asosida olib boriladi.

Toʻlqinli oqim holatida yuvmaslik tezliklarni hisoblashga asoslangan birinchi usulda, Stoksning chiziqli nazariyasiga koʻra oʻzan tubida maksimal tezligi qabul qilinadi, yaʼni

$$U_m = \frac{\pi \cdot h_v}{T_v \cdot shk}, \quad (13)$$

bu yerda  $k = 2\pi / \lambda_v$ ;  $h_v, \lambda_v, T_v$  - mos ravida toʻlqinlarning balandligi, uzunligi va davrlari.

Bu yerda:

$$shz = \frac{e^z - e^{-z}}{2}, chz = \frac{e^z + e^{-z}}{2}, thz = \frac{e^z - e^{-z}}{e^z + e^{-z}}, cthz = \frac{e^z + e^{-z}}{e^z - e^{-z}} \text{ shularga ko'ra}$$

$$Sh^{-2} \frac{2\pi h}{\lambda_v} = \left( \frac{e^{\frac{2\pi h}{\lambda_v}} - e^{-\frac{2\pi h}{\lambda_v}}}{2} \right)^{-2} = \left( \frac{2}{e^{\frac{2\pi h}{\lambda_v}} - e^{-\frac{2\pi h}{\lambda_v}}} \right)^2 = \frac{4}{\left( e^{\frac{2\pi h}{\lambda_v}} - e^{-\frac{2\pi h}{\lambda_v}} \right)^2} = \frac{4}{e^{\frac{4\pi h}{\lambda_v}} - 2 + e^{-\frac{4\pi h}{\lambda_v}}} =$$

$$(14) = \frac{4}{(2,718)^{\frac{4 \cdot 3,14 \cdot h}{\lambda_v}} - 2 + (2,718)^{-\frac{4 \cdot 3,14 \cdot h}{\lambda_v}}} \text{ hisoblanadi.}$$

Begnold, Manoxar, Komar-Myuller, Mass [1,3,6,8] va boshqa tadqiqotchilar oʻzlarining tadqiqot maʼlumotlari asosida toʻlqinli oqimning yuvmaslik tezliklarini aniqlashning bogʻlanishlarini taklif etishgan. Bu yerda shuni aytish kerakki, ularning bogʻlanishlari ular tomonidan oʻtkazilgan tadqiqot natijalariga koʻra qoniqarli darajada mosligini koʻrsatadi.

Ushbu ishda yuqorida ko‘rsatilgan ikkinchi yondashuv asosida to‘lqinli oqim holati uchun o‘zan tubi oqiziqalar harakatini boshlanishini ifodalovchi olib ketuvchi kuchlar hisobining takomillashtirilgan usulini ishlab chiqish maqsadi qo‘yildi.

Yuqorida qo‘yilgan masalaning yechimini aniqlashga doir Qarshi muhandislik-iqtisodiyot institutining laboratoriyasida tajribalar o‘tkazildi.

To‘lqinli oqim holati uchun o‘zan tubi oqiziqalar harakatini boshlanishini ifodalovchi kritik dinamik tezliklar hisobini tahlil qilish uchun olingan tajriba ma‘lumotlaridan foydalanildi.

Biz yuqorida aytib o‘tganimizdek, tahlilimizning asosi sifatida Shilds usulini qabul qilamiz va to‘lqinli oqim sharhitida uni quyidagi ko‘rinishda ifodalaymiz:

$$\Theta'_{kp} = \frac{u_{*m}^2}{gd_{o'r}(S-1)} \quad (15)$$

Bunda  $u_{*m}$  - to‘lqinli oqimdagi maksimal dinamik tezlik bo‘lib, uni mualliflarning [7] ishida quyidagi bog‘lanishlaridan foydalanib aniqlash mumkin:

$$U_{*m}^2 = gd_{o'r}(S-1)\Theta'_{kp} \quad (16)$$

## XULOSA

Tahlil ma‘lumotlarining hisobiy bog‘lanishlar qiymatlari bilan taqqoslanishi ularning bir-biriga qoniqarli darajada yaqinligini ifodalaydi. Demak, yuqorida yuritilgan mulohazalar va laboratoriya sharoitlarida o‘tkazilgan tajriba ma‘lumotlariga asoslangan holda olingan (15) va (16) formulalardan o‘zan tubi to‘lqinli oqimidagi oqiziqalar harakatini boshlanishini, qo‘zg‘alishini aniqlashda foydalanish mumkin.

## ADABIYOTLAR

1. Mass Y.I., Kantarji I.G., Kostin V.O., Xaydar A.X. Transport nanosov volnami i techeniyem v usloviyax bolshix kanalov // Vodniye resursi, 1987, №2, 52-58.
2. Mixinov A.Y. Balans energii vozmushennogo dvijeniya v volnovom potoke // Meteorologiya i gidrologiya, № 6, 1987.
3. Rekomendasii po raschetam vetrovix voln i transporta nanosov v bolshix kanalax. M., 1986, SNIIS, 63s.
4. Eshev S.S., Xazratov A.N., G‘ayimnazarov I.X. Raschet parametrov vetrovix voln v bolshix kanalax. // jurnal «Gorniy vestnik Uzbekistana», №4(59), Navoiy, 2014. s.121-124.

5. Eshev S.S., Muradov N.K. K opredeleniyu parametrov donnix rifeley v bolshix zemlyanix kanalov v usloviyax volnovogo potoka. // jurnal «Prirodoobustroystva». №1, Moskva, 2012. - S.65-68.
6. Eshev S.S. Raschet deformiruemix bolshix zemlyanix kanalov v usloviyax nestasionarnosti vodnogo potoka. Tashkent. ” Voris nashriyot”, 2018. -187s.
7. Eshev S.S., Raximov A.R., Gayimnazarov I.X. Vliyaniy volnovix potokov na deformasiy rusel kanalov: MonografiY. – T.: Izdatelstvo «Voris nashriyot», 2021, 187 s.
8. Eshev S.S., G‘ayimnazarov I.X., Latipov SH.A. Aralash oqimlarda oqiziqlar harakatining boshlanishini tadqiqot qilish. Innovation texnologiyalar. №4-son. 2021 y. 59-63 bet.
9. Bagnold R.A. Motion of waves in shallow water: Interaction Between waves and sand Bottom. Proc. Royal. Soc. London, A, v. 187, 1946, 1-15.
10. Collins J.I. Inception of turbulence at the Bed under periodic gravite waves. J. Geophys. Res., 68,1963, 6007-6014.
11. Komar P.D. , Miller M.C. Sediment threshold under oscillatory waves. «Proc.14 th. Conf. Coast. End. 1974», ASCE, N.Y. , 1975, 756-775.

## **ИССЛЕДОВАНИЕ НОВООБРАЗОВАННОГО ПОЛИМЕРСЕРОБЕТОНА**

**Шавкатова Дилноза Шавкатовна**

доктор философии технических наук, доцент

Шахрисабзский государственный педагогический институт, г. Шахрисабз,  
Шахрисабз

### **АННОТАЦИЯ**

*В ходе этого исследования была разработана новая разновидность бетона, включающая модификацию серы-2,4-динитрофенилгидразина, и были изучены его разнообразные свойства. Этот инновационный бетон был произведен с использованием серо-2,4-динитрофенилгидразиновой модификации и ряда компонентов. Синтезирован вновь созданный модификатор сера-2,4-динитрофенилгидразин, его образование подтверждено методами ИК-спектроскопии и ТГ-анализа. Соотношение компонентов в бетоне, химические и физические свойства, обусловленные модификатором сера-2,4-динитрофенилгидразин, химическая и коррозионная стойкость бетона, устойчивость бетона к водопоглощению, устойчивость бетона к замерзанию, физико-механические свойства, долговечность, модуль упругости, и коэффициент теплового расширения исследуемого серосодержащего бетона.*

**Ключевые слова:** Деформация, Упругость, Серобетон, Коэффициент термического расширения, 2,4-динитрофенилгидразин.

### **STUDY OF NEWLY FORMED POLYMER CONCRETE**

**Shavkatova Dilnoza Shavkatovna**

Doctor of Philosophy of Technical Sciences, Associate Professor  
Shakhrisabz State Pedagogical Institute, Shakhrisabz, Shakhrisabz

### **ABSTRACT**

*In the course of this study, a new type of concrete was developed, including a modification of sulfur-2,4-dinitrophenylhydrazine, and its various properties were studied. This innovative concrete was produced using sulfur-2,4-dinitrophenylhydrazine modification and a number of components. A newly created modifier sulfur-2,4-dinitrophenylhydrazine was synthesized, its formation was confirmed by IR spectroscopy and TG analysis. The ratio of components in concrete, chemical and physical properties due to the sulfur-2,4-dinitrophenylhydrazine modifier, chemical and corrosion resistance of concrete, resistance of concrete to*

*water absorption, resistance of concrete to freezing, physical and mechanical properties, durability, modulus of elasticity, and coefficient of thermal expansion of the studied sulfur-containing concrete.*

**Keywords:** *Deformation, Elasticity, Sulfur concrete, Coefficient of thermal expansion, 2,4-dinitrophenylhydrazine.*

## **ВВЕДЕНИЕ**

В нашей республике достигнуты определенные научно-практические результаты по созданию модифицированного сернистого бетона на основе модифицированных сернистых вяжущих на основе промышленных отходов, вторичных продуктов газовой и нефтеперерабатывающей промышленности.

В результате всей практической работы, проведенной в этой области, были созданы модифицированные серобетонные составы, основанные на достижении определенных успехов и новых подходах к развитию этой области. В настоящее время цель обрабатывающей промышленности в строительном секторе во всем мире состоит в том, чтобы производить экологически безопасные и экономически эффективные строительные материалы, устойчивые к физическим воздействиям и химически агрессивным средам, а также высокоэффективные даже в долгосрочной перспективе, путем улучшения технологий, которые они разрабатывают, и внедрения новых технологий.

Сернистые строительные материалы относятся к типу композиционных материалов особого вида, при изготовлении которых в качестве связующего используются отходы серы или сернистых соединений. Сернистые строительные материалы получают путем смешивания наполнителей и специальных добавок с растворенной серой. Можно использовать все материалы, известные как наполнители и удерживающие составы. В процессе приготовления цементных и бетонных смесей в качестве наполнителей и удерживающих составов могут использоваться все известные материалы.

В сернистых материалах в качестве связующего используется техническая сера или промышленные отходы, содержащие серу. В качестве наполнителей и заполнителей используются натуральные и искусственные материалы, мудрость которых соответствует действительности. Элементарная сера имеет молекулярную кристаллическую структуру, кристаллы которой образуют замкнутую молекулу, и атомы серы в этой кристаллической молекулярной структуре связаны прочными ковалентными связями.



## ОБСУЖДЕНИЕ И РЕЗУЛЬТАТЫ

Модифицированная сера очень эффективно связывает и укрепляет наполнители. Доля азотсодержащих органических модификаторов в модифицированной серной смеси влияет на прочность при сжатии и повышает ее сопротивление сжатию. При увеличении количества модификаторов увеличивается и прочность на сжатие. Модифицированный серный бетон (МОВ) увеличивает прочность на сжатие примерно на 80% в течение нескольких часов после заливки и обычно на 80–95% через 24 часа. В ходе исследований результаты испытаний модифицированного серобетона проверялись с помощью центробежной силы для определения пропорций серобетонной смеси. Испытания показали, что наилучшая устойчивая прочность на сжатие и изгиб достигается при соотношении полимерсеробетона и заполнителя 1:2. Кроме того, серобетон показал хорошее формование при соотношении песка и наполнителя 45%. Соответственно установлено, что при общем объеме серобетона 100 % количество мелких и крупных наполнителей в нем охватывает 36 и 30 %. По результатам, при замене полимерного серобетона (ПСБ) на 20% барханного песка серобетон показал наилучшую прочность и легкую затвердеваемость. Соответственно было определено, что объемное соотношение ПСБ и барханного песка составляет 26% к 7%.

**Таблица 1.**

**Пропорции компонентов при приготовлении серобетона**

№	Барханный песок, (%)		Модифицированная сера(%)		Мелкие наполнители, (%)		Крупный наполнителей, (%)		Крупный наполнителей	Максимальный размер крупного наполнителя (mm)
	Объем	Масса	Объем	масса	Объем	масса	Объем	масса		
I	5,6	5,2	30,4	23,7	30,0	31,9	34	39,2	Естественный	19
II	8,8	7,0	27,2	22,1	30,0	31,9	34	39,0	Естественный	19
III	14	8,8	22	22,1	30,0	31,7	34	37,4	Естественный	19
IV	12,5	28,8	23,5	12,0	30,0	33,4	34	25,8	обработанный	25
V	18,8	9,6	17,2	22,1	30,0	31,1	34	37,2	Естественный	19

Серобетон, изготовленный по полученному выше составу, испытывался различными методами. Физико-химические характеристики модифицированного серобетона приведены в таблице 2.

*таблице 2.*

**Физико-химическое описание модифицированного серобетона**

Свойство	Физические параметры модифицированного серобетона
Плотность, г/см <sup>3</sup> ГОСТ 19121-81	2,350
Тем-ра плавление, о С	195
Вязкость , Псп	0,075
Внешний вид и цвет	Голубовато-коричневый порошок

В качестве модификаторов серы впервые были использованы азотистые органические соединения. Образование сополимера с серой за счет аминогрупп веществ, используемых в качестве органических модификаторов, показало, что она является основным связующим веществом при производстве серобетона. Серобетон, изготовленный в лабораторных условиях, проверялся на устойчивость к агрессивным средам различными методами. Отобранные для исследования образцы серобетона (образец I представляет собой образец с содержанием серы 25%, модифицированный 2,4-динитрофенилгидразином, образец II представляет собой образец с содержанием серы 27%, модифицированный 2,4-динитрофенилгидразином, образец III представляет собой образец с содержанием серы 25%, модифицированный меламинами, IV-образец серы, модифицированной меламинами, содержащий 27% серы) в растворах 10% H<sub>2</sub>SO<sub>4</sub>, HCl, HNO<sub>3</sub>, H<sub>3</sub>PO<sub>4</sub>, 10% Na<sub>2</sub>SO<sub>4</sub> коррозионная стойкость составляла изучены в растворах солей NaCl, NaF, 10% NaOH, pH=4-10 и в агрессивных средах, выбранных в качестве органических веществ: машинном масле, дихлорэтаноле и дизельном топливе. Полученные результаты представлены в Таблице 4.

*Таблица 4*

**Химическая устойчивость серобетона в коррозионно-агрессивных средах**

Агрессивная среда	Коэффициент стабильности (60 дней)			
	I-Образец	II- Образец	III-Образец	IV-Образец
10% кислоты:				

- сульфатная				
- хлоридная	0,33-0,51	0,30-0,48	0,25-0,43	0,32-0,50
- нитратная	0,52-0,61	0,51-0,60	0,49-0,54	0,50-0,60
- фосфатная.	0,53-0,62	0,52-0,61	0,50-0,60	0,52-0,61
	0,71-0,77	0,70-0,75	0,69-0,73	0,69-0,73
10% соли:				
- сульфаты	0,71-0,81	0,70-0,80	0,71-0,81	0,70-0,80
- хлориды	0,71-0,81	0,70-0,80	0,71-0,81	0,69-0,78
- фториды	0,90-0,95	0,89-0,96	0,79-0,88	0,89-0,93
10% NaOH	0,51	0,48	0,53	0,50
pH среды = 4-10	0,67-0,72	0,69-0,73	0,59-0,64	0,67-0,72
Органические вещества:				
автомобильное масло дихлорэтан	0,66-0,90	0,68-0,92	0,60-0,87	0,65-0,89
дизельное топливо.	0,60	0,71	0,63	0,71
	0,85	0,67	0,77	0,84

Из данных таблицы видно, что коэффициент устойчивости образца I в трех исследованных кислых средах находится в пределах 0,33-0,77, тогда как коэффициент устойчивости образца II в кислой среде равен 0,30-0,75. Аналогичные показатели составляют 0,25-0,73 в образце III и 0,32-0,73 в образце IV. Из показателей коэффициента устойчивости образцов в этой кислой среде видно, что коррозионная стойкость серобетона в кислой среде ниже в серной кислоте и несколько выше в фосфорной кислоте, чем в других средах. При исследовании коэффициента коррозионной стойкости этих образцов в 10%-ных растворах сульфата натрия, хлорида натрия и фосфата натрия коэффициент устойчивости образца I находился в пределах 0,71-0,95, тогда как коэффициент устойчивости образца II в растворе соли составлял 0,70. равен - 0,96. Аналогичные показатели составляют 0,71-0,88 в образце III и 0,70-0,93 в образце IV. В приведенных выше агрессивных солевых растворах наибольший показатель принадлежит образцу II, а наименьший – образцу III. При сравнении показателей проб по типу солей показатели растворов сернокислых и хлоридных солей существенно не отличаются друг от друга. Но показатель в растворах фторидных солей от них отличается, то есть коэффициент коррозионной стойкости образцов в растворах фторидных солей несколько выше.

Коэффициенты коррозионной устойчивости в 10% растворе NaOH всех исследованных образцов оказались в пределах 0,48-0,53. При этом самый низкий показатель выявлен в образце III (0,48), а самый высокий показатель отмечен в образце II (0,53). Тот факт, что коэффициент коррозионной устойчивости четырех образцов в одинаковых условиях различен, можно объяснить строением молекул образцов. При испытаниях образцов в диапазоне pH = 4-10 коэффициент устойчивости образца I находился в пределах 0,67-0,72, тогда как коэффициент устойчивости образца II составлял 0,69-0,73. Аналогичные показатели оказались равными 0,59-0,64 в образце III и 0,67-0,71 в образце IV. Поскольку эта среда с pH = 4-10 меняется от кислой к щелочной, можно заметить, что коэффициент стабильности существенно не меняется для всех образцов.

## **ЗАКЛЮЧЕНИЕ**

1. В этом исследовании был представлен новый тип бетона с использованием модификации серы-2,4-динитрофенилгидразина и изучены его разнообразные характеристики. Разработан новый модификатор сера-2,4-динитрофенилгидразин, его структура подтверждена методами ИК-спектроскопии и ТГ-анализа. Текстура поверхности этой модификации была исследована с помощью SEM и EDS анализов. Инновационный бетон был разработан с модификацией серы-2,4-динитрофенилгидразина и различными компонентами. Были определены свойства этого бетона, что привело к следующим ключевым выводам:

2. Результаты показали, что значение коэффициента теплового расширения для бетона, модифицированного серой-2,4-динитрофенилгидразином, составило  $14,8 \times 10^{-6/0} \text{ C}$ .

3. Меньшие размеры заполнителя привели к получению более плотного бетона, составляющего  $2283 \text{ кг/м}^3$ . Плотность бетона постепенно уменьшалась с увеличением размера заполнителя. Средняя деформация исследованного бетона составила 0,0026–0,0051, что указывает на превосходные характеристики деформации по сравнению с традиционными бетонами.

4. Коэффициент устойчивости бетона, модифицированного серой-2,4-динитрофенилгидразином, против замерзания составил примерно 1,0.

5. Водопоглощение на поверхности бетона, модифицированного серой-2,4-динитрофенилгидразином, колебалось в пределах 0,1-0,34%, а коэффициент водопоглощения бетона составлял 0,85, что означает повышенную стабильность в водных условиях и условиях высокой влажности.

6. Бетон, модифицированный серой-2,4-динитрофенилгидразином, продемонстрировал исключительную стабильность в различных агрессивных растворах.

7. Результаты СЭМ выявили пористую структуру модификатора сера-2,4-динитрофенилгидразин. ЭДС-анализ показал, что атомы углерода составляют 56,63% от общей массы, а сера — 33,91% от общей массы.

## ЛИТЕРАТУРА

1. Belenko L.I. Polucheniy i svoystva organicheskix soydineniy sere [Preparation and properties of organic sulfur compounds] Moscow, Chemistry. 1998. 560 p.
2. Nadelkin V.I., Zachernik B.A., Andrianova O.B. Organicheskiy polimere na osnove elementnoy sere I ye prosteyshix soedineniy. [Organic polymers based on elemental sulfur and its simplest compounds]. Ross. Chem. Juornal. 2005. 49. №6. Рю3-10.
3. Nedelkin V.I., Zachernyuk B.A., Korneyeva L.A., Solovyeva YE.N., Kudryashova I.N., Zachernyuk A.B. Elementnaya sera v polimeroobrazovanii. [Elemental sulfur in polymer formation ] Structure and dynamics of molecular systems: proc. report XIX All-Russian. conf. Kazan 2012. С.72
4. Рылова М.В. Взаимодействие дициклопентадиена с элементной серой. Начальные стадии реакции / М.В. Рылова, А.Я. Самуилов // Химия и компьютерное моделирование. Бутлеровские сообщения, 2002. – Т.2 – №9 –С. 29-32-б.
5. Рылова, М.В. Сополимеры ДЦПД и элементной серы с пониженной сульфидностью: механизм образования, строение и возможные области применения: автореф. дис...канд. хим. наук: 02.00.06 – Казань, 2004. – 18 с.
6. Фомин, А.Ю. Новое эффективное вяжущее на основе полимерной серы /А.Ю. Фомин, Р.Т. Порфирьева, В.Г. Хозин, Я.Д. Самуилов, М.В. Рылова //Вестник Казан, технол. ун-та. Казань, 2001. – №2. – С.49-52-б.
7. Хозин, В.Г. Эффективное вяжущее на основе органического полисульфида/В. Г. Хозин, Р. Т. Порфирьева, А.Ю. Фомин, М.В. Рылова / /Известия Казан, гос. Архитектурно-строительной академии. Казань, 2003. – №1. – С. 62-64-б.
8. Мохнаткин, А.М. Сополимеры серы и ненасыщенных соединений - заменители полимерной серы в рецептурах шинных резин: Автореф. дис...канд. техн. наук: 05.17.06 – Казань, 2003. – 18 с.
9. Пат. 2173690 РФ, (МПК): С08G75/14/ Способ получения сополимерной серы / Танаянц В.А. (RU); Тукай Е.А., (UA); Зозуля И. И. (UA); Махошвили



Ю.А. (RU); Базилевич С. И. (UA); Еремин О.Г. (RU) [РФ], заявл. 08.12.1998, опубл. 20.09.2001.

10. Пат. 2298019 РФ, (МПК): C08G75/14/ Способ получения сополимерной серы / Танаянц В.А. [РФ], заявл. 10.02.2005, опубл. 27.04.2007.

## **INGLIZ OILA HUQUQIDA FARZANDLIKKA OLISH MASALALARI**

**Sultonov Behzod Bahromjon o'g'li**

Toshkent davlat yuridik universiteti 4-kurs talabasi

E-mail: [sultonovb292@gmail.com](mailto:sultonovb292@gmail.com)

### **ANNOTATSIYA**

*Mazkur maqola ingliz huquqida farzandlikka olish jarayonining huquqiy asoslarini hamda amaliyotini tahlil etishga bag'ishlangan. Bolalarni asrab olish ularning manfaatlarini ta'minlash, xayfsiz va barqaror oilaviy muhit yaratish maqsadlarini ko'zlab huquqiy mexanizmlar orqali amalga oshiriladigan jarayon hisoblanadi. Ushbu maqolada farzandlikka olish jarayonida mahalliy davlat hokimiyati organlarining roli va jarayonni tartibga soluvchi qonun hujjatlari ko'rib chiqiladi.*

*Shu bilan bir qatorda, ushbu institutning zamonaviy amaliyotida uchrayotgan muammolarga ham to'xtalib o'tiladi. Jumladan, bola asrab olishning byurokratiya bilan murakkablashuvi, shuningdek, bolaning qaysi oiladan kelib chiqqanligi faktini belgilashdagi qiyinchiliklar va boshqalar xususida so'z boradi.*

***Kalit so'zlar:** farzandlikka olish, classic adoption, poor law adoption, poor law guardians, bolaning identifikatsiyasi, "Farzandlikka olish to'g'risida"gi akt, bola asrab olishdagi muammolar.*

### **ABSTRACT**

*This article is devoted to the analysis of the legal foundations and practice of the adoption process in English law. Adoption of children is a process carried out through legal mechanisms with the aim of ensuring their interests and creating a safe and stable family environment. This article examines the role of local government bodies in the adoption process and the legislative acts regulating the process.*

*At the same time, it also touches on the problems encountered in the modern practice of this institution. In particular, it discusses the complexity of the adoption process with bureaucracy, as well as the difficulties in determining the fact of the child's family origin, etc.*

***Keywords:** adoption, classic adoption, poor law adoption, poor law guardians, child identification, Adoption Act, problems in adoption.*

### **KIRISH**

Umumiy qilib olganda, bolani farzandlikka olish tadbirlari ota-onasining qaramog'idan mahrum bo'lgan bolalarni barqaror, doimiy uy-joy va normal oilaviy hayot bilan ta'minlash uchun ko'riladi. Birlashgan Millatlar Tashkilotining Bola huquqlari to'g'risidagi konvensiyasining 3(1)-moddasida bolalarning "eng yaxshi

manfaatlari” ularga nisbatan harakatlarda “birinchi darajali e’tibor”da bo’lishini talab qiladi. Shuningdek, konvensiyaning 21-moddasi farzandlikka olish konsepsiyasini tan olgan davlatlarga bolalarning “qiziqishlari va manfaatlari” birinchi navbatda e’tiborga olinishini shart qilib qo’yadi. Angliya va Shotlandiyaning farzand asrab olish to’g’risidagi qonunlari, ikkalasi ham bolalarning eng yaxshi manfaatlari va qiziqishlariga shunchaki sirdan qarashdan, ularga e’tibor qaratish kerak bo’lgan asosiy qatlam sifatida yondashishga o’tib bo’lishdi.<sup>37</sup> Shu bilan bir qatorda, aytib o’tish kerakki, bolalarni asrab olish xususiyatlari ham yillar davomida o’zgarishlarga uchradi. Natijada, asrab olingan bolalar endi ota-onalarining iqtisodiy qiyinchiliklar va nikohsiz yoki boshqa omillar sababli uyat, isnodan qochish uchun tashlab ketilgan chaqaloqlari bo’lmay qolishdi. Bugungi kunda, asrab olinayotgan ko’pgina bolalarning yoshi kattaroq hisoblanadi. 2017-yil 31-mart hisobi bo’yicha asrab olinayotgan bolalarning o’rtacha yoshi 3 yosh-u 4 oylikni tashkil etadi.<sup>38</sup> Shuningdek, farzandlikka asrab olish hamma uchun mumkin bo’lgan holatdan, bola katta qilishga uquvsiz bo’lgan turmush qurmagan ayol yoki juftlik uchun ma’lum bir cheklovlar orqali ruxsat berish shakligacha o’zgarib bordi.

Ushbu maqolada ingliz huquqida bolani farzandlikka olish asoslari, asrab olinayotgan shaxsning qiziqish va istaklarini birinchi o’ringa qo’ygan holda, Angliyada qabul qilingan turli aktlar doirasida ko’rib chiqiladi. Shu bilan bir qatorda, bugungi kunda ushbu mavzu doirasida kuzatilayotgan muammolar haqida ham so’z yuritiladi. Maqolaning I qismida ingliz huquqi bo’yicha farzandlikka olish haqida umumiy tushunchalar va uning tarixi haqidagi fikrlar ilgari surilsa, II qismi qonuniy aktlar orqali mavzuga chuqurroq kirib boradi va III qismi farzandlikka olishda kelib chiqayotgan muammolarga bag’ishlanadi.

### **I Ingliz huquqida farzandlikka olish bo’yicha umumiy tushunchalar va uning tarixi**

Birlashgan Millatlar Tashkilotining Bola huquqlari to’g’risidagi konvensiyasining 3-moddasida “bolalar bilan bog’liq barcha harakatlarda ularning manfaatlari va qiziqishlari birinchi o’rinda turadi” deya ko’rsatilgan. Ushbu konvensiyaning 21-moddasida esa “farzand asrab olish huquqini tan olgan yoki unga ruxsat bergan ishtirokchi-davlatlar bolaning eng yaxshi manfaatlari birinchi o’rinda bo’lishini ta’minlaydilar” deya ta’kidlanadi. Ya’ni, 3-moddada “primary consideration” atamasi ishlatilgan bo’lsa, 21-moddada “paramount consideration” atamasidan foydalanilgan. Sharhlanishi kerak bo’lgan masala ham aynan shunda.

<sup>37</sup> Adoption and Children Act 2002, s. 1 (England); originally Children (Scotland) Act 1995, s. 95, but see now Adoption and Children (Scotland) Act 2007, s. 14 (Scotland).

<sup>38</sup> Department for Education. Children looked after in England (including adoption), year ending 31 March 2017. SFR 50/2017.

UNICEFning Implementation Handbook nomli qo'llanmasi konvensiyaning 21-moddasi 3-modda tamoyilini aniq shaklda ifodalasada, 21-modda 3-moddadagi "birlamchi" e'tibordan ko'ra bolalarning ko'proq manfaatlarini e'tiborga olishni talab qiladi deb ko'rsatadi.<sup>39</sup> Birlashgan Millatlar Tashkilotining Bola huquqlari bo'yicha bo'yicha qo'mitasi farzandlikka olish uchun "primary" so'zini ishlatgan bo'lishiga qaramay, 3-modda bolalarning eng yaxshi manfaat va qiziqishlarini yanada mustahkam o'rnatadi degan xulosaga kelgan.

Bevosita Angliyadagi vaziyatga to'xtaladigan bo'lsak, 1920-1970-yillar mobaynida farzandlikka asrab olish surati – "classic adoption", ya'ni farzandsiz juftlikning noma'lum bolani asrab olishi shaklida bo'lgan. Lekin o'sha davrlarda ham bu unchalik oddiy bo'lmagan. XXI asrgacha yolg'iz odamlarning katta qismi, hatto ba'zi erkaklar ham bolalarni asrab olishgan.<sup>40</sup> 1950-yillarda esa noqonuniy asrab olingan bolalarning uchdan bir qismi otalari yoki onalari tomonidan mustaqil ravishda yoki ota-onasidan biri tomonidan yangi jufti bilan birgalikda asrab olingan. Shuningdek, bu davrda asrab olinganlarning yana bir guruhi ajrashgan ota-onasining yangi jufti tomonidan tarbiyaga olinganlar sifatida shakllangan.

Ushbu klassik davrdan oldin, XX asr boshlarida asrab olishning boshqacha shakli mavjud edi. Bu "poor law adoption" deb nomlanib, "poor law guardians" - mahalliy hokimiyat ijtimoiy xizmatlari prekursorlari – tashlab ketilgan yoki yetimlar yokida ota-onalari nogiron yoki bo'lmasam ularni nazorat qilish uchun noloyiq deb topilgan insonlarning bolalari uchun ota-onalik huquqlarini o'z zimmlariga olishlari mumkin edi.<sup>41</sup> Bu borada kam tadqiqot ishlari olib borilganiga qaramay shu narsa aniqki, ko'pchilik bolalarning bu tarzda asrab olinishiga "ota-onalarining e'tiborsizligi" sabab bo'lgan. Ushbu bolalarning aksariyati uzoq muddatga asrab oluvchi ota-onalar tomonidan tarbiyalanishi mumkin bo'lgan, ammo rasmiy jihatdan, ular yiliga kamida ikki marta tashrif buyurishi shart bo'lgan "poor law guardians"larning vasiyligi ostida qolishgan. Lekin 1920-yillardan boshlab "poor law adoption" asosida vasiylikka olish pasayib bordi. Buning sababi sifatida, hattoki Angliya Sog'liqni Saqlash vazirligi tomonidan "poor law adoption" asosida farzand asrab olish qoidalari yumshatilgan bo'lishiga qaramay, "bola o'stirish uchun munosib ota-onalarni topish qiyinligi" keltirib o'tilgan.

Umuman olganda, 1926-yilgacha Britaniya imperiyasi tarkibiga kiruvchi mamlakatlar va sobiq mustamlakalardan farqli o'laroq, Birlashgan Qirollik hududida bola asrab olishga doir qonunchilik mavjud bo'lmagan. Ushbu masalaga doir ilk

<sup>39</sup> Ibid., p. 295. See also Committee on the Rights of the Child, General Comment No 7 (2005): Implementing Child Rights in Early Childhood (CRC/C/GC/7/Rev.1, 2006) at [36(b)].

<sup>40</sup> <https://www.historyandpolicy.org/docs/dfe-jenny-keating.pdf>

<sup>41</sup> <https://www.historyandpolicy.org/docs/dfe-jenny-keating.pdf>

qonun hujjati aynan 1926-yilda qabul qilingan “Bolalarni asrab olish to’g’risida’gi akt bo’lgan va u Angliya va Uels hududlarida amal qilgan. Keyinchalik, 1929-yilda Shimoliy Irlandiyada va 1930-yilda Shotlandiyada xuddi shu nomdagi aktlar qabul qilingan.

1920-yillar Birlashgan Qirollikda ajralish va vasiylik, ayollarga turli xil kasblarni egallashlariga ruxsat berish, farzandkushlikka nisbatan qattiqroq munosabat va boshqa masalalar bo’yicha ichki qonunchilikni isloh qilish davri bo’ldi. Shu bilan birga, 1928-yilda ayollarga saylovlarda erkaklar bilan bir xil asoslarda ovoz berish huquqi berildi va bola asrab olishga doir qonunchilik aktlari ham ushbu islohotlarning bir qismi sifatida qamrab olindi.

Bu islohotlar natijasida, birinchi marta, farzandlikka oluvchi ota-onalarga bolasini saqlab qolish maqsadida qonuniy huquq olish uchun sudlarga murojaat qilishlariga ruxsat berildi. Shuningdek, qonun farzand asrab oluvchilar 25 yoshdan kichik bo’lmasligi va boladan kamida 21 yosh katta bo’lishlari kerakligini belgiladi. Shuningdek, qonun er-xotinlar farzand asrab olish uchun birgalikda ariza berishlari yoki arizada faqat bitta nomni ko’rsatishlari mumkinligini ham belgilab qo’ydi. Shu bilan birga, yolg’iz erkaklar uchun qiz bolalarni “alohida holatlar”dan tashqari asrab olishlariga taqiq qo’yildi. Shuningdek, qonunga ko’ra, agar farzand asrab oluvchilar o’zlariga merosxo’r tayinlamagan holda vafot etgan bo’lsalar, ularning asrab olgan bolalari mulklaridan meros olish huquqiga ega bo’lmaydilar. Britaniya qonunchiligi farzand asrab olish jamiyatlari xohlaganidek, ota-onalik qilishni to’xtatgan va asrab olingan bolalar bir-birini hech qachon izlab topmasliklarini ko’zlab, asrab olishni butunlay sirligicha qoldirmadi. Ammo bu narsaning amalga oshirishini ular uchun qiyin qilib qo’ydi.

Ushbu islohotlar ham farzand asrab oluvchilarga farzandlarini qonuniy ravishda asrab olishlari uchun majburlash holatlarini nazarda tutmasdan, norasmiy asrab olish davom etishiga sharoit yaratib berdi. Undan tashqari, sudlar uchun ko’pincha kam miqdorda mavjud bo’lgan vasiylarning hisobotidan tashqari, sud jarayonidan oldin ham, keyin ham farzand asrab olish jarayonini tartibga soladigan qonun-qoida mavjudsizligicha qoldi.

Shunday qilib, to’liq farzandlikka asrab olish faqat Birinchi jahon urushidan keyin qonunlarga kiritildi. O’sha vaqtda bunday turdagi qonun-qoidalar nafaqat Britaniyada, balki Fransiya huquqiy tizimida ham paydo bo’lgan. Garchi bundan oldin farzandsiz er-xotinlar yetim yoki tashlab ketilgan bolalarni qabul qilishgan bo’lsada, bu norasmiy kelishuvlar shaklida bo’lgan. Hech qanday qonuniy jarayon er-xotinga, hatto yolg’iz shaxsga ham qarindosh bo’lmagan voyaga yetmagan bola bilan o’zaro munosabatlarni o’rnatish huquqini bermagan. Farzand asrab olishning qonuniy



hujjat ko'rinishidagi shakli yo'qligi sababli, bolaning asrab oluvchi ota-onalari har doim bolaning biologik ota-onasi kelib, uni qaytarib olishni so'rashi xavfi ostida bo'lishgan. "Bolalarni asrab olish to'g'risida"gi 1926-yilgi qonunga qadar, farzand asrab olish umumiy huquqning ota-onalar huquqlari va majburiyatlari daxlsizligi va merosxo'rlik qoidalariga zid edi. Hatto XIX asr oxiridan boshlab Britaniya hukumati tomonidan qabul qilingan bolalarni himoya qilish bo'yicha turli xil choralar ham farzand asrab olishni o'z ichiga olmagan. Ushbu masalani qayta ko'rib chiqishga asoslardan biri sifatida Birinchi jahon urushi davomida 800,000 britaniyalik askarning halok bo'lishi va natijada urush yetimlari sonining haddan ziyod ko'payishi qonun ishlab chiquvchilarni oldinga siljishga majbur qilgani ko'rsatib o'tiladi.<sup>42</sup>

To'liq farzandlikka olish Angliya va Uelsda 1926-yilda qabul qilingan "Bolalarni asrab olish to'g'risida"gi qonun (1929-yilda Shimoliy Irlandiyada va 1930-yilda Shotlandiyada) bilan amalga kiritilganligini aytib o'tdik. Birinchi jahon urushidan keyin xususiy xayriya tashkilotlari bolalarni barqaror, hurmatli oilalarga joylashtirishni tashkil qila boshladilar. 1920-yillarning boshidan boshlab ushbu ixtiyoriy uyushmalar, jumladan, Bolalarni asrab olish milliy assotsiatsiyasi (NCAA), Milliy farzand asrab olish jamiyati (NAS) va turmushga chiqmagan onalar va ularning bolalari uchun milliy kengash (NCUMC) asrab olingan bolalarga huquqiy maqom berish uchun qonuniy hujjat qabul qilishni targ'ib qilishdi. Ularning maqsadi qonun "bolaning eng yaxshi manfaatlarini ko'zlab" farzandlikka olish imkonini berishi va vositachi sifatida faoliyat yurituvchi xayriya tashkilotlari umumiy huquqqa rioya qilishlari kerak edi.

Angliya va Uelsda rasmiy farzand asrab olish Ikkinchi jahon urushigacha xayriya tashkilotlarida ko'ngillilar tomonidan tartibga solinadigan masala bo'lib qolgan bo'lib, 1939-yilda qabul qilingan "Bolalarni asrab olish to'g'risida"gi qonun ikkinchi jahon urushidan keyin ham amalda qo'llanilmasdan qolib ketgan va 1948-yilga kelib ushbu qonun yangi tahrirda qabul qilingan bo'lib, mahalliy hokimiyat organlari nazorati ostida mustaqil, hech qanday agentlik yoki tashkilotga bog'liq bo'lmagan insonlarga farzand asrab olishga ruxsat bergan. Ushbu o'zgarishni hisobga olmaganda, Angliya va Uelsdagi farzand asrab olish tizimi 1976-yilgi "Farzand asrab olish to'g'risida"gi yangi qonun qabul qilinguniga qadar deyarli bir xil bo'lib qoldi.<sup>43</sup>

Angliya va Uelsda farzand asrab olish 1976-yildagi "Farzand asrab olish to'g'risida"gi qonun bilan yanada isloh qilindi. Undan tashqari, ingliz huquqi 1989-yildagi "Bolalar to'g'risida"gi qonun bilan islohotga uchragan bo'lib, sudlar bolaning

<sup>42</sup> <https://shs.hal.science/halshs-01571262/document>

<sup>43</sup> <https://shs.hal.science/halshs-01571262/document>

aniqlanishi mumkin bo'lgan istaklari va xohishlarini, uning yoshi va fikrlashini inobatga olgan holda, bolaning eng yaxshi manfaatlarini ko'zlab, farzandlikka olish to'g'risida yakuniy qarorni qabul qilishini nazarda tutadi. Shuningdek, 1999-yilda "Farzand asrab olish to'g'risida"gi yangi qonun qabul qilingan bo'lib, Buyuk Britaniya hukumatiga Bolalarni himoya qilish bo'yicha Gaaga konvensiyasini va davlatlararo farzand asrab olish bo'yicha kelishuvlarni ratifikatsiya qilish imkonini berish uchun davlatlararo farzandlikka olish bilan bog'liq ba'zi qoidalarni o'zgartirdi.<sup>44</sup> 2002 va 2014-yillardagi "Farzandlikka olish va bolalar to'g'risida"gi qonunlar (1976-yildagi qonun o'rniga) bolalarni asrab olish darajasini oshirish maqsadida mahalliy va davlatlararo farzandlikka olish to'g'risidagi ingliz qonuni va kelishuvlarini modernizatsiya qiluvchi eng so'nggi hujjatlar hisoblanadi.

## II QONUNY AKTLAR

Dastlab, 1926-yilgi qonundan boshlasak, ushbu qonun bir qator muhim qoidalarni o'z ichiga olgan. Jumladan, farzand asrab olishga cheklovlar nazarda tutilgan bo'lib, ular quyidagilar:

- 1) Ariza beruvchi 25 yoshdan kichik bo'lsa yoki u farzandlikka olinuvchidan kamida 21 yosh katta bo'lmasa;
- 2) Agar arizachi yolg'iz erkak bo'lsa va farzandlikka olinishi so'ralayotgan shaxs qiz bola bo'lgani holda, agar ruxsat etilgan alohida holatlar mavjud bo'lmasa;
- 3) Farzandlikka olish haqidagi qaror bolaning ota-onasi, vasiysi yoki uning uchun javobgar hisoblanuvchi kimsaning roziligisiz chiqarilmaydi;
- 4) Farzand asrab olish haqida ariza bergan juftlikdan birining roziligi bo'lmasa;
- 5) Farzand asrab olish bo'yicha ariza beruvchi shaxs Angliya yoki Uelsda doimiy istiqomat qilmasa, ya'ni resident hisoblanmasa bolani farzandlikka berish haqida qaror chiqarilmaydi.<sup>45</sup>

Shuningdek, ushbu aktda farzandlikka olish amalga oshirilganidan so'ng, ota-onaning, vasiyning asrab olingan bolaga oid barcha huquqlari, majburiyatlari, shu bilan birgalikda, uning ta'limi va boshqa ehtiyojlarini qondirish vazifalari uni asrab olgan insonlarga o'tishi belgilab qo'yilganligini ko'rish mumkin.

Bu akt natijasida 1930-yillar o'rtalarigacha har yili 5000 nafar bolalar huquqiy jihatdan asrab olindi. Ammo bolalarni asrab olish uchun tanlangan yo'l haqida xavotirlar kuchayib bordi. Chunki, bu ishlarning hammasi juda oddiy va yaxshi rejalashtirilmagan, pala-partish holatda edi. Hatto eng obro'li farzand asrab olishga ko'maklashuvchi jamiyatlar ham bo'lajak farzand oluvchilar bilan kamdan-kam

<sup>44</sup> <https://shs.hal.science/halshs-01571262/document>

<sup>45</sup> <https://vlex.co.uk/vid/adoption-of-children-act-808098765>

holatda suhbat o'tkazib, ularning yashash sharoitlarini ko'zdan kechira oldilar va ba'zan juda oddiy tekshiruvlar bilan cheklanib qolishdilar.

Shuningdek, bu aktdan so'ng, mashhur onalik uylari farzandni dunyoga keltirgan ota-onadan yoki yolg'iz onadan to'lov evaziga chaqaloqlarini farzand asrab oluvchilarga topshirish amaliyotiga o'tib oldilar. Undan tashqari, garchi aktda bunga yo'l qo'yib bo'lmasligi ko'rsatilgan bo'lsada, bolalarni xorijga, xususan hukumati tomonidan farzand asrab olish taqiqlangan Niderlandiyaga hech qanday tekshiruv va kafolatlarsiz jo'natish hollari uchrab turdi.

Ushbu muammolarni hal qilish uchun 1939-yilda qabul qilingan akt natija bermagach, 1948-yilda yangi tahrirdagi qonun qabul qilindi. Bu qonun ham o'zida bir qancha qoidalarni jamlagan. Jumladan, mahalliy hokimiyat organlari o'z qaramog'idagi bolalarni turar-joy bilan ta'minlash majburiyatiga ega ekanliklari, shuningdek, 1926-yilgi aktni to'ldiruvchi, agar chaqaloqning ota-onasi, vasiysi va unga nisbatan ota-onalik huquqiga ega bo'lgan boshqa shaxs bo'lmasa, sud biron-bir shaxsning arizasiga ko'ra, ushbu ariza bilan murojaat etgan shaxsni vasiy qilib tayinlashi mumkinligi<sup>46</sup> kabi qoidalar paydo bo'ldi.

Umuman olganda, 1940-yillarning oxiridagi qonunchilik farzand asrab olish jarayonini soddalashtirib berdi, endi o'z bolasidan voz kechgan ota-ona farzandini kim asrab olganini bilishining imkoni bo'lmay qoldi.

Lekin, bu ham farzand asrab olishning tartibsiz davom etishini o'zgartirmadi. Bolani farzandlikka berishning faqat chorak qismigina farzandlikka olish jamiyatlari tomonidan amalga oshirildi. London okrug kengashidan tashqari, deyarli hech qaysi mahalliy hokimiyat organi keng miqyosda farzand asrab olish jarayoni bilan shug'ullanmadi, shu sababli ko'pgina farzand asrab olishlar davlat organlaridagi xodimlarning do'stlari, tanishlari yoki professional faoliyat bilan shug'ullanuvchi kasb egalari, misol uchun shifokorlar tomonidan amalga oshirilgan norasmiy kelishuvlar shaklida qoldi.

1954-yilda farzand asrab olish bo'yicha Hurst qo'mitasi mahalliy hokimiyat organlarini bolani farzandlikka berish jarayonida yanada faol bo'lishga chaqirdi hamda har qanday bola, hatto nogiron bo'lsa ham farzandlikka berilishi kerak degan qarashni ilgari surdi. Chunki, o'sha vaqtda faqat sog'lom oq tanli bolalar asrab olish mumkin bo'lganlar sifatida ko'rilgan.

Keyingi farzand asrab olishga doir qabul qilingan hujjat 1976-yilgi akt hisoblanib, ushbu jarayonni professional holatga keltirish va tartibga solishga qaratilgan.

<sup>46</sup> <https://www.education-uk.org/documents/acts/1948-children-act.html>

Bu qonun farzand asrab olish jamiyatlari (asrab olinishi mumkin bo'lgan bolalar soni kam bo'lgani uchun ta'siri allaqachon pasaygan bo'lsada) mahalliy hokimiyat organlari bilan yaqindan hamkorlik qilishlari va ular yanada qa'tiylashgan tasdiqlash mezonlariga bo'ysunishlarini ko'zlagan edi. Darhaqiqat, ko'plab kichik jamiyatlar keyinchalik yopildi, omon qolganlari esa professional faoliyat olib bora boshlashdi. Aytib o'tish kerakki, ushbu qonun farzand asrab olish masalasida ancha aniq qoidalarni belgilab berdi. Jumladan, turmush qurgan juftlik tomonidan yoki yolg'iz inson tomonidan asrab olish yokida bolaning oldindan uni asrab olmoqchi bo'lgan insonlar bilan yashaganligi fakti, ota-onalarni roziligi, bu borada buyruq chiqarish, shuningdek, 18 yoshda bola voyaga yetganligi munosabati bilan undan ma'lum bir cheklovlarni olib tashlash va boshqa masalalar chuqurroq yoritib berilgan.

Shunga qaramay, 2002-yilda mahalliy va davlatlararo farzand asrab olishning huquqiy asoslarini qayta ko'rib chiqish va modernizatsiya qilish, xususan 1976-yildagi "Farzand asrab olish to'g'risida"gi qonun qoidalarini almashtirish uchun yangi akt qabul qilingan.

Farzandlikka olish to'g'risidagi qonunni 1989-yildagi "Bolalar to'g'risida"gi qonunning mavjud qoidalariga muvofiqlashtirish, farzand asrab olish bilan bog'liq barcha qarorlarda bolaning farovonligini ta'minlash eng muhim masala deb olingan.<sup>47</sup> Ushbu akt quyidagi qoidalarni o'z ichiga olgan:

- 1) Mahalliy hokimiyat organlariga farzand asrab olish xizmatini yuritish va farzand asrab olishni qo'llab-quvvatlash xizmatlarini ko'rsatish majburiyatini yuklash;
- 2) Farzandlikka olish to'g'risidagi buyruqlarni yolg'iz shaxslar, er-xotinlar va turmush qurmaganlar foydasiga chiqarishni ta'minlash;
- 3) O'z arizasini adolatsiz rad etildi deb hisoblaydigan bo'lajak farzand asrab oluvchilar uchun yangi mustaqil tekshiruv mexanizmlarini joriy etish;
- 4) Farzand asrab olishni tashkil etish va bolalarni asrab olish uchun reklama bo'yicha cheklovlarni joriy etish;
- 5) Farzandlikka olish to'g'ri bo'lmagan, lekin tug'ilgan oilasiga qayta olmaydigan bolalar uchun yangi maxsus vasiylik tartibini joriy etish va boshqalar.

### III FARZANDLIKKA OLISHDA UCHRAYOTGAN MUAMMOLAR

Ingliz huquqi tarixi davomida farzandlikka olish jarayoni turli aktlar orqali takomillashtirib borilganiga qaramay, ba'zi bir muammolar ko'zga tashlanadi. Jumladan, bolani himoyasi va oiladagi huquqi masalalari o'rtasida nozik muvozanat mavjud bo'lib, uni saqlash juda muhim hisoblanadi. Bolani o'z oilasidan asossiz

<sup>47</sup> [https://www.compactlaw.co.uk/pages/the-adoption-and-children-act-2002-guide-to-the-act?srsId=AfmBOoqi8lqfi8hWjU3XHUPb8s6Wvn9LUuk9A0Jat2\\_qDOyUSw5Quynx](https://www.compactlaw.co.uk/pages/the-adoption-and-children-act-2002-guide-to-the-act?srsId=AfmBOoqi8lqfi8hWjU3XHUPb8s6Wvn9LUuk9A0Jat2_qDOyUSw5Quynx)

ravishda butunlay olishdan tortib, uni o'z uyiga qaytishiga ruxsat berishgacha sud qarorlarining oqibati juda katta bo'lishi mumkin.

Asrab olingan bolalarning aksariyati o'zlari tug'ilgan oilalaridan zo'ravonlik yoki qarovsizlikka duchor bo'lganlaridan keyin chiqarib yuboriladi va mahalliy hokimiyat nazorati ostiga o'tishadi. Hozirgi ingliz huquqidagi bolalarni himoya qilish tizimida farzandlikka olishning muqobil yo'li, agar bolaning oila a'zolari iqtisodiy qiyinchiliklar tufayli unga g'amxo'rlik qila olmasalar, bola uzoq muddatli homiylik asosida boshqa oilaga berilishi mumkin.<sup>48</sup>

Asrab olinish bolalar uchun barcha muammolarni hal qilmasligi mumkin. 2006-yilda, Angliyada hukumatning mehnat bo'limi parvarishdagi bolalar ko'rsatayotgan yomon natijalarni namoyish qiladigan "Care matters" hisobotini e'lon qildi. Unga ko'ra, 19 yoshgacha bo'lgan qarovsiz qolganlarning atigi 19% litsey yoki kollejdagi va 6% igina oliy ta'limda tahsil olishi; 15-17 yoshdagi qizlar qolgan qizlarga qaraganda uch baravar ko'proq miqdorda o'smir onalarga aylanishgani; 30% dan ortiq asrandilar, 19 yoshlarida ta'limga ham ishga ham ega emasligi aniqlandi.<sup>49</sup>

Oilaviy sudlar bola bilan keyinchalik nima sodir bo'lishi haqida qiyin qarorlar qabul qilishlari kerak. Ushbu sud jarayonlarida, ko'pincha bolani uyida qoldirish yoki uni tug'ilgan oilasidan butunlay olish va farzand asrab oluvchilarga topshirish o'rtasidagi qarorlarda keskin farq ko'zga tashlanadi.

G'amxo'rlik jarayonida, farzand asrab olish ko'pincha "draconian" variant sifatida ko'rib chiqiladi. Ya'ni bu bola va uning haqiqiy oilasi o'rtasidagi munosabatlarni uzib qo'yadi. Sudlar oldida, farzand asrab olishni zarurat sifatida qabul qilish kerakmi yoki bolani o'z oilasida parvarish qilish imkonini beradigan qo'llab-quvvatlash xizmatlari haqiqatda uni xavfsiz ulg'ayishiga olib keladimi yoki yo'qmi degan masala turibdi. Buning uchun, sudlar ushbu qo'llab-quvvatlash xizmatlarini o'rganishlari va ma'lum bir ishda bolani farzandlikka olishga ruxsat berish uchun aniq dalillarni topishi kerak.

Shuningdek, mahalliy hokimiyat organlarining oilalardagi noxush holatlarda erta aralashuvi ko'lami ham qoniqarli emas. Bolalar xizmatlari direktorlari assotsiatsiyasi (ADCS) "uydagi zo'ravonlik, ota-onalarning ruhiy salomatligi va ularning giyohvand moddalarni suiste'mol qilishi bolalarning ijtimoiy g'amxo'rlik xizmatlariga olinishi uchun asosiy va o'sib borayotgan keng tarqalgan sabablar sifatida qolayotganligi"ni ta'kidlab o'tdi.<sup>50</sup>

<sup>48</sup> [adoptionthecurrentchallenges.pdf](#)

<sup>49</sup> Department for Education and Skills. Care Matters: Transforming the Lives of Children and Young People in Care, 2006.

<sup>50</sup> The Association of Directors of Children's Services Ltd. Safeguarding Pressures Phase 5, December 2016, page 3.



Buyuk Britaniyaning bolalar bo'yicha komissarlari "bolalarni imkon qadar davlat qaramog'iga qabul qilmaslik uchun erta aralashuv zarur" degan fikrda to'xtalishadi. Oilalardagi yuqorida sanab o'tilgan vaziyatlar vujudga kelganda tejamkor choralardan foydalanish, bolalarga va o'z navbatida, ota-onalarga yordam hajmini kamaytirib yuboradi.

Shuningdek, yillar davomida farzand asrab olish sirlari saqlab kelinib, bolalar o'zlarning oilaviy kelib chiqishlari haqida bilishmagan. 70-yillar davomida, farzand asrab olishga nisbatan munosabat o'zgarib borayotgani, oilaviy va ijtimoiy masalalarda ko'proq ochiqlik va farzand asrab oluvchiga nisbatan munosabat yaxshi tomonga og'ayotgani sezildi. Asrab olingan bolalarni ularning oilaviy kelib chiqishi haqida xabardor qilish amaliyoti o'zgargan bo'lsada, ularning haqiqiy ota-onalari tomonidan asrab oluvchilarga nisbatan salbiy munosabat bildirilishi va hayotlariga halaqit berilishi mumkinligi haqida tashvishlar doimo mavjud bo'lib keldi.<sup>51</sup> Shu sababdan ham ingliz oila huquqida bu masala doimo muammoli bo'lib kelgan. O'tgan asr davomida ota-onalar o'zlarining farzandlari qayerda va kim bilan yashayotganliklari haqida bilishlari qiyin bo'lgan va o'z navbatida, ularning hayotiga aralashish imkoniyatlari ham kam bo'lgan ersa, hozirgi kunga kelib zamonaviy axborot texnologiyalari, jumladan ijtimoiy tarmoqlar orqali ularning qayerdaligini aniqlash unchalik muammo tug'dirmayapti.

To'g'ri, ijtimoiy tarmoqlar nisbatan yaqinda paydo bo'lgan va ularning farzand asrab olish jarayoniga ta'sirini salbiy baholash uchun hali erta. Biroq, internet, ijtimoiy tarmoqlar va bolalarni himoya qilish bilan bog'liq ko'plab boshqa masalalarda bo'lgani kabi, bu sohada bolalar bilan erta bosqichdanoq ochiq muhokama o'tkazish tavsiya etiladi.

#### IV XULOSA

Xulosa sifatida aytadigan bo'lsak, ingliz huquqida farzandlikka olish masalalari yillar davomida o'zgarib borgan. Dastlab, asosan xususiy tashkilotlar tomonidan norasmiy kelishuvlar shaklida olib borilgan faoliyat, sekin-asta mahalliy organlar nazorati ostidagi qonuniy jarayonga o'zgarib borgan.

Ingliz huquqida farzandlikka olish jarayonlari, birinchi navbatda, bolaning manfaatlarini birinchi o'ringa qo'ygan holda olib boriladi. Ushbu jarayon bolaning xavfsizligi, uning ruhiy va jismoniy sog'lom bo'lishi va rivojlanishi, shuningdek, mehribon va bag'rikeng oilaviy muhitda o'sishini ta'minlashga yo'naltirilgan. Huquqiy ishlar davlatning vakolatli organlari tomonidan nazorat qilinib, noqonuniy farzandlikka olish holatlarini oldini olishni ko'zlaydi.

<sup>51</sup> Children looked after by placement statistics, year ending 31 March 2017:

<https://www.gov.uk/government/statistics/children-looked-after-in-england-including-adoption-2016-to-2017>

Shunga qaramay, farzandlikka olish bilan bog'liq muammolar ham mavjud bo'lib, asrab olingan bolalarning savodxonlik va ish bilan ta'minlanganlik darajasi pastligicha qolmoqda. Shuningdek, yosh qizlar o'rtasidagi erta onalik hollari ham asrab olinganlar orasida anchagina yuqori foiz ko'rsatkichlarini ko'rsatmoqda.

Undan tashqari, farzandlikka olinganlarning identifikatsiya huquqi, ya'ni ular o'zlarining biologik oilasi haqidagi ma'lumotlarga ega bo'lish imkoniyatlari ham ko'pgina munozaralarga sabab bo'lmoqda. Bu esa farzandlikka oluvchi oilalarning manfaatlari bilan bolaning shaxsiy huquqlari o'rtasida muvozanatni ta'minlash zaruriyatini namoyon qilmoqda.

Shunday qilib, farzandlikka olish jarayonida bolaning shaxsiy manfaat va qiziqishlarini asosiy o'ringa qo'ygan holda, bu boradagi byurokratik to'siqlarni kamaytirish va farzand asrab oluvchilar bilan bir qatorda, bolaga ham psixologik va ijtimoiy qo'llab-quvvatlash xizmatlarining sifatini oshirish kerak.

#### **FOYDALANILGAN ADABIYOTLAR RO'YXATI:**

1. Adoption and Children Act 2002, s. 1 (England); originally Children (Scotland) Act 1995, s. 95, but see now Adoption and Children (Scotland) Act 2007, s. 14 (Scotland).
2. Department for Education. Children looked after in England (including adoption), year ending 31 March 2017. SFR 50/2017.
3. Ibid., p. 295. See also Committee on the Rights of the Child, General Comment No 7 (2005): Implementing Child Rights in Early Childhood (CRC/C/GC/7/Rev.1, 2006) at [36(b)].
4. <https://www.historyandpolicy.org/docs/dfe-jenny-keating.pdf>
5. [https://www.compactlaw.co.uk/pages/the-adoption-and-children-act-2002-guide-to-the-act?srsId=AfmBOoqi8Iqfi8hWjU3XHUPb8s6Wvn9LUuk9A0Jat2\\_qDOyUSw5Quynx](https://www.compactlaw.co.uk/pages/the-adoption-and-children-act-2002-guide-to-the-act?srsId=AfmBOoqi8Iqfi8hWjU3XHUPb8s6Wvn9LUuk9A0Jat2_qDOyUSw5Quynx)
6. Department for Education and Skills. Care Matters: Transforming the Lives of Children and Young People in Care, 2006.
7. The Association of Directors of Children's Services Ltd. Safeguarding Pressures Phase 5, December 2016, page 3.
8. Children looked after by placement statistics, year ending 31 March 2017: <https://www.gov.uk/government/statistics/children-looked-after-in-england-including-adoption-2016-to-2017>

## ГЕНДЕРНОЕ РАВЕНСТВО В УЗБЕКИСТАНЕ: ВЫЗОВЫ И ПЕРСПЕКТИВЫ

Исмаилова Диёраой Хурсанджон кизи

Термезский государственный университет, магистр 2 курса

### АННОТАЦИЯ

*В данной статье описывается значение и роль женщин в общественно-политической жизни Узбекистана, значение гендерного равенства в Узбекистане, ее проблемы и пути решения.*

**Ключевые слова:** образование, здравоохранение, экономика, политика, роль женщин, перспективы гендерного равенства, проблемы и их решения.

### ABSTRACT

*This article describes the importance of women in the social and political life of Uzbekistan, the issue of gender equality in Uzbekistan, its problems and solutions.*

**Key words:** education, healthcare, economics, politics, the role of women, prospects for gender equality, problems and their solutions.

### ANNOTATSIYA

*Ushbu maqolada O'zbekiston ijtimoiy-siyosiy hayotida xotin-qizlarning o'рни, o'zbekistonda gender tengligi masalasi, uning muammo va yechimlari haqida bayon etiladi.*

**Kalit so'zlar:** ta'lim, sog'liqni saqlash, iqtisod, siyosiy faoliyat, xotin-qizlarning mavqeyi, gender tengligi masalalari, muammo va yechimlar.

### ВВЕДЕНИЕ.

Гендерное равенство — это основа устойчивого развития общества, где мужчины и женщины имеют равные права и возможности во всех сферах жизни. В Узбекистане, как и в других странах Центральной Азии, вопросы гендерного равенства приобрели особую актуальность в последние десятилетия, особенно после обретения независимости в 1991 году. Несмотря на ряд положительных изменений, существует много вызовов, которые необходимо преодолеть для достижения реального гендерного равенства в стране.

Исторические и культурные особенности

Узбекистан, как и большинство стран региона, имеет глубокие исторические и культурные корни, где традиции, религиозные нормы и патриархальные установки играли важную роль в жизни общества. Женщины в Узбекистане долгое время находились в подчиненном положении, и их роль в обществе была ограничена сферой домашнего хозяйства, семейных

обязанностей и ухода за детьми. Традиционные взгляды на женскую роль, особенно в сельских районах, до сих пор оказывают влияние на восприятие женщин в обществе. Однако, в постсоветский период ситуация начала изменяться. Образование, здравоохранение и участие женщин в экономике и политике постепенно начинают выдвигать их на более заметные позиции. Важной вехой стало провозглашение Узбекистаном ряда социальных реформ, направленных на улучшение положения женщин.

**Законодательные и институциональные изменения.**

В последние десятилетия в Узбекистане были предприняты шаги по созданию законодательных и институциональных механизмов для защиты прав женщин. В 1992 году была принята Конституция, которая гарантирует равенство всех граждан перед законом, независимо от пола. В последующие годы разработаны и реализованы ряд программ и инициатив, направленных на поддержку женщин, включая меры по борьбе с насилием в семье, улучшению репродуктивного здоровья и поддержке женщин-предпринимателей.

Важным шагом стал 2019 год, когда был создан Министерство по делам женщин и семьи, что свидетельствует о повышении внимания к вопросам гендерного равенства на государственном уровне. Это министерство стало основным органом для разработки и реализации политики, направленной на улучшение положения женщин в стране.

**Экономические возможности и участие женщин в трудовой деятельности.**

Одной из важнейших проблем гендерного равенства в Узбекистане является экономическая активность женщин. Женщины составляют значительную часть рабочей силы в таких отраслях, как сельское хозяйство, образование, здравоохранение, а также в сфере услуг. Однако они сталкиваются с множеством препятствий в достижении карьерных высот и равенства на рабочем месте. Многие женщины, особенно в сельской местности, ограничены в доступе к финансовым ресурсам и возможностям для открытия собственного бизнеса. В то же время, в последние годы наблюдается рост числа женщин-предпринимателей, что является положительным трендом для улучшения их экономического положения. Одним из важнейших вызовов остаются разрывы в оплате труда между мужчинами и женщинами, особенно в высококвалифицированных и технических областях. Женщины часто вынуждены работать на менее оплачиваемых должностях, а также сталкиваются с дискриминацией при продвижении по карьерной лестнице.

**Образование и участие женщин в научной и политической жизни.**

Узбекистан достиг значительных успехов в сфере образования, включая улучшение доступа женщин к обучению на всех уровнях. Сегодня женщины составляют большую часть студентов в университетах и других учебных заведениях. Однако, несмотря на высокий уровень образования среди женщин, их представительство в науке, политике и управлении остается недостаточным. В последние годы наблюдается тенденция к увеличению участия женщин в политической жизни, однако их присутствие в парламенте, на высоких государственных постах и в бизнесе все еще ограничено. Женщины редко занимают ключевые позиции в управлении, что подчеркивает необходимость изменений в политической культуре и практике для обеспечения равных прав и возможностей.

**Проблемы насилия и дискриминации.**

Несмотря на прогресс в области защиты прав женщин, проблемы насилия в семье и дискриминации остаются одними из самых острых в Узбекистане. Исследования показывают, что насилие в семье, физическое и психологическое, все еще широко распространено, несмотря на законодательные инициативы, направленные на борьбу с этим явлением.

Социальные стереотипы и традиционные взгляды на роль женщины в семье и обществе продолжают поддерживать дисбаланс в отношениях между полами, что затрудняет развитие равноправных отношений в обществе. Женщины часто сталкиваются с трудностями в поиске защиты от насилия и предвзятости, а также ограничениями в доступе к правосудию.

**Перспективы и шаги вперед**

Достижение гендерного равенства в Узбекистане требует комплексного подхода, включающего не только законодательные и политические изменения, но и преобразования в сознании общества. Основные шаги для улучшения положения женщин включают:

1. Укрепление правового механизма: Продолжение работы по улучшению законодательства, направленного на защиту прав женщин, особенно в сфере борьбы с насилием и дискриминацией.

2. Образование и профессиональное развитие: Повышение доступности образования и профессионального обучения для женщин, особенно в технических и научных областях.

3. Снижение разрыва в оплате труда: Принятие мер по сокращению разрыва в оплате труда между мужчинами и женщинами, а также по улучшению условий труда для женщин.



4. Социальные изменения: Продолжение работы по разрушению стереотипов и предвзятых установок, связанных с ролью женщин в обществе, а также повышение осведомленности о гендерном равенстве.

В заключение, можно сказать, что хотя Узбекистан уже достиг определенных успехов в области гендерного равенства, остаются важные вызовы, которые необходимо преодолеть для того, чтобы обеспечить женщинам полное участие в социальной, экономической и политической жизни страны. Только с комплексным подходом, включающим законодательные, социальные и культурные изменения, можно достичь реального равенства и улучшения положения женщин в Узбекистане.

### **ИСПОЛЬЗОВАННЫЕ ЛИТЕРАТУРЫ:**

1. Asian Development Bank. Uzbekistan Country Gender Assessment. Update 2018
2. Закон Республики Узбекистан о гарантиях равных прав и возможностей для женщин и мужчин № ЗРУ-562 от 2 сентября 2019 г.
3. Гендерная экспертиза Семейного и Трудового кодексов Республики Узбекистан. Копирайт: Азиатский Банк Развития 2008.
4. Женщины и мужчины 2015-2019: стат. сб. Ташкент, 2019. 276 с.
5. Берн Ш. Гендерная психология. М.: ОЛМА Медиа Групп, 2002.
6. Мальцева И. О., Рощин С. Ю. Гендерная сегрегация и мобильность на российском рынке труда. М.: ГУ ВШЭ, 2006. 296 с.

## **GLOBALLASHUV JARAYONINING IJTIMOIIY HAYOTDAGI AHAMIYATI**

**Panjiyev Suhrob**

Termiz iqtisodiyot va servis universiteti  
Ijtimoiy fanlar kafedrası v.b. dotsenti  
falsafa fanlari bo'yicha falsafa doktori (PhD)

### **ANNOTATSIYA**

*Ushbu maqolada globallashuv jarayonining ijtimoiy hayotdagi ahamiyati, uning yoshlar dunyoqarashiga ta'siri, milliy qadriyatlarga ma'naviy va g'oyaviy jihatlariga ta'siri borasida fikrlar bildirilgan.*

**Kalit so'zlar:** *Globallashuv, ijtimoiy hayot, g'oyaviy tarbiya, milliy qadriyat, madaniyat, ma'naviyat, g'oyaviy immunitet, mafkuraviy jarayonlar.*

### **ABSTRACT**

*This article discusses the importance of the globalization process in social life, its impact on the worldview of young people, and its impact on national values, their spiritual and ideological aspects.*

**Key words:** *Globalization, social life, ideological education, national values, culture, spirituality, ideological immunity, ideological processes.*

### **KIRISH**

XXI asr boshlariga kelib dunyo mamlakatlari o'rtasidagi aloqalarning murakkablashib ketishi, ijtimoiy taraqqiyotning jadallashuvi shaxs va jamiyat orasidagi aloqadorlik muvozanatini buzmoqda. Natijada shaxsning ijtimoiy voqelikka ta'siri kamayib, jamiyatning esa shaxsga ta'siri yo'nalishlari ko'payib bormoqda.

Globallashuv jarayoni keltiradigan qulaylik va imkoniyatlardan ko'proq foydalanish uchun uni chuqur o'rganish, foydali va zararli jihatlari atroflicha tahlil qilish zarur. Faqat shundagina u keltirishi mumkin bo'lgan foydadan ko'proq manfaatdor bo'lib, uning zararli tomonlarini chetlab o'tish imkoniyati tug'iladi. Globallashuvni to'la va chuqur o'rganmay turib, uning imkoniyatlaridan foydalanish ham, zararli oqibatlaridan saqlanish ham mumkin emas.

Globallashuv jarayoni ijtimoiy intergatsiyalashuv orqali oldiga qo'ygan maqsadga erishish mumkinligini dunyo xalqlari bugungi kunda anglab yetishmoqda. Globalizatsiyaning hozirgi kunda mavjud manbalari kommuni katsiya vositalaridagi tub o'zgarishlar, investitsiyadagi yangi jarayon; dunyoga yangicha qarashning vujudga kelishi. Dunyodagi biron bir mamlakatni globalizatsiya chetlab yoki ayirib o'ta olmaydi. U barcha mamlakatlarga o'z ta'sirini o'tkazmoqda. Globalizatsiyaga to'g'ri yondashilsa taraqqiyotni tezlashtiradi, tinch-totuvlikni ta'minlaydi va qo'shni

davlatlar bilan munosabatni yaxshilaydi. Globalizatsiya jarayoni ko‘pincha iqtisodiy omillarga bog‘liq hodisa sifatida izohlanadi. Haqiqatdan esa u ijtimoiy hayotning barcha jabhalariga o‘z ta‘sirini o‘tkazib, taraqqiyot yoki yangilanishlar manbai hisoblanadi.

### **MUHOKAMA VA NATIJALAR**

Globallashuvga biz chuqurroq yondashib fikr yuritganimizda insoniyatga ko‘rsatadigan ijobiy ta‘siri bilan birga, chuqur tafovutlarni ham keltirib chiqardi. Agar ularga e‘tibor berilmasa jamiyat taraqqiyotiga salbiy ta‘sir ko‘rsatishi mumkin.

**Birinchidan,** Globallashayotgan dunyo, jadallashayotgan progress, farovonlashayotgan turmush shaxsning jamiyatdagi o‘rniga, ijtimoiy mavqeiga putur yetkazmoqda. V. Parsvaniya ta‘kidlaganidek: “Konkret “Men” mavhumlashib, umumiy “Men” bag‘riga singib bormoqda. Individ nochorlashib, uning mavjudligi bema‘nilashib ketmoqda. Ijtimoiy munosabatlar eng asosiy qadriyat bo‘lmish insonni ulug‘lashga, uni o‘z maqsadiga aylantirishga ojizlik qilmoqda”[1].

**Ikkinchidan,** globalizatsiya natijasida rivojlangan mamlakatlarda aholi daromadi foiz hisobiga oshib bormoqda kam taraqqiy etgan daromadi foiz hisobiga oshib bormoqda, kam taraqqiy etgan mamlakatlarda esa tobora aholi daromadi foiz hisobiga tushib, qashshoqlashuvni keltirib chiqarmoqda, ya‘ni bu mamlakatlar xomashyo tovarlarini ishlab chiqib eksport qilayotir;

**Uchinchidan,** Globallashuvning turli mamlakatlarga o‘tkazayotgan ta‘siri ham turlicha. Jamiyatning shaxsga ta‘siri kuchaygani sayin hozirgi zamon kishilarining ayrim qismida ijtimoiy o‘zgarishlardan hayiqish, qo‘rqish tuyg‘usi rivojlanmoqda. Qo‘rquv–bir tomondan, shaxsdagi tashabbuskorlikni yemirsa, ikkinchi tomondan, insonni g‘ayriinsoniy maqsadlarga bo‘ysundirish imkoniyatini kengaytiradi.

**To‘rtinchidan,** Globallashuv sharoitida jahon xalqlarining milliy-madaniy qadriyatlari uyg‘unlashib, yangi faoliyat normalari va prinsiplari, qoidalari va qadriyatlari qaror topib borayotganini kuzatish mumkin. Bunday sharoitda esa dunyo xalqlari, xususan kam sonli millatlarning milliy an‘ana va qadriyatlari xavf ostida qolmoqda. G‘arb olimlari tomonidan ayni shu jihatni ko‘zda tutgan “erituvchi qozon nazariyasi” ilgari surilmoqda. Bu nazariya tarafdorlarining fikricha, globallashuv sharoitida millatlarning qadriyatlari, an‘ana va urf-odatlarini bir qozonda qaynagan taomdek qo‘shilib, aralashib ketadi.[2]

**Beshinchidan;** Rivojlangan mamlakatlarda shaxs ongi va faoliyatining kriminalizatsiyasi va nigilizatsiyasi sodir bo‘lmoqda. Rivojlanayotgan va rivojlanmagan mamlakatlar fuqarolarining qadriyatlari sistemasida milliylikning yemirilib borayotgani sezilib turadi.

**Oltinchidan:** Jahondagi globallashuv jarayonlari ko‘p qutbli dunyoning shakllanishiga zamin hozirladi. Ko‘p qutbli dunyo deganda umumjahon barqarorligi, xavfsizligi va taraqqiyotini ta‘minlab turgan bir necha iqtisodiy va siyosiy markazlarni o‘z ichiga oluvchi sistema tushuniladi. Jahonda turli siyosiy va iqtisodiy markazlarning mavjudligi barcha millatlarning manfaatlarini inobatga olish imkonini beradi, albatta. Ayni paytda u barcha xalqlarni yagona standart, turmush tarzi va mafkuraga bo‘ysundirish xavfidan sug‘urta qiladi.

Biroq ko‘p qutbli dunyoning shakllanishi jahonni to‘rtinchi bora bo‘lib olishga intilishni boshlab berishi ham mumkin. Ma‘lumki, birinchi bor (birinchi jahon urushi mobaynida) dunyo hududini, ikkinchi bor (ikkinchi jahon urushi mobaynida) kapitalini, uchinchi bor esa (XX asrning ikkinchi yarmidan boshlab bugungi qadar) o‘zga mamlakatlarga mafkuraviy, infor-matsion, texnologik ta‘sir meyorini bo‘lib olishga urinildi. Ko‘p qutbli dunyo esa mamlakatlarning intellektual salohiyati uchun kurashni boshlab berishi mumkin. Bunday vaziyat o‘zbek kishisini yangi taraqqiyot modellari, yangi texnologiyalar bilan tanishtiradi. Bu yaxshi, albatta. Biroq, ushbu tani-shuv milliy madaniyat, til va an‘analardan voz kechish evaziga sodir bo‘lsa-chi? Bunday geosiyosiy vaziyat millatlarning eng yetuk aql sohiblarini o‘zga manfaatlar ta‘siri ostiga tushirib qo‘ysa-chi? Ko‘p qutbli dunyoning asosiy xavf-xatarlari ham ana shu savollarda jamlangan.

**Yettinchidan:** Yigirmanchi asr madaniy taraqqiyoti ommaviy madaniyatning avj olishiga va keng tarqalishiga poydevor yaratdi. G‘arb mamlakatlarida madaniyat yutuqlaridan keng ommani “bahramand” qilish maqsadida madaniy durdonalarning soddalashtirilgan, primitivlash tirilgan muqobillari ishlab chiqila boshlandi. Bu jarayon oxir-oqibatda “ommaviy madaniyat” nomini oldi. Bugun esa “ommaviy madaniyat” niqobi ostida axloqiy buzqlik va zo‘ravonlik, individualizm va egotsentrizm g‘oyalari tarqala boshladi[3]

## **XULOSA**

Yuqorida sanab o‘tilgan glaballashuvning oqibatlari kishilardan har bir qadamini o‘ylab bosishni taqozo qilmoqda. Globallashuv jarayonlari bu amalga oshishi va bo‘lishi tabiiy bo‘lgan hodisaga aylanib qoldi. U hech bir davlat va jamiyatni chetlab o‘tmaydi. Shunday ekan globallashuvga jamiyatni tayyorlab, buning mohiyatini fuqarolarga tushuntirib, keltirib chiqarishi mumkin bo‘lgan ijobiy va salbiy oqibatlar haqida dunyoqarash hosil qilib bormog‘imiz kerak. Aks holda globalizatsiyaga jamiyatni tayyorlamas ekanmiz, globalizatsiya bizni o‘z yo‘rig‘iga solib, rivojlangan mamlakatlarga xom-ashyo yetkazib beruvchi mamlakat holatida qolaveramiz. Buning oldini olish va mamlakatimizni rivojlantirish uchun har birimiz ma‘suliyat hissini sezmog‘imiz davr talabidir.

**FOYDALANILGAN ADABIYOTLAR**

1. <http://globalanti.risa.ru/admin/FCKeditor/fckeditor.html>.
2. Ёқубов С. Ахборот жамияти: хаёлот эмас, ҳақиқат.// Тафаккур.-2007.- №4.- 15-б.
3. Каримов И. Юксак маънавият – енгилмас куч.- Т.: Маънавият, 2008.- 117-б.
4. Panjiyev, S. (2019). CONCEPTS OF TRUTH OF THE NEW TIME. *Scientific Bulletin of Namangan State University*, 1(7), 170-173.
5. Suhrob, P. (2022). GLOBALIZATION PROCESS AND NATIONAL-SPIRITUAL FACTORS. *Galaxy International Interdisciplinary Research Journal*, 10(12), 636-638.
6. Suhrob, P. (2022). THE NOOSPHERE STAGE AND THE INCREASING RESPONSIBILITY OF MANKIND IN THE PERSPECTIVE OF THE PLANET EARTH. *American Journal of Research in Humanities and Social Sciences*, 6, 55-58.
7. Панжиев, С. (2022). ҚАДРИЯТЛАРНИНГ ШАХС МАЪНАВИЙ ҚИЁФАСИНИ ЮКСАЛТИРИШДАГИ ЎЗИГА ХОС ЖИҲАТЛАРИ. *Oriental renaissance: Innovative, educational, natural and social sciences*, 2(11), 863-866.
8. Suhrob, P. (2021). The philosophical content of truth and its forms. *World Bulletin of Social Sciences*, 4(11), 176-178.
9. Suhrob, P. (2024). Importance Of Globalization Process in Social Life. *Czech Journal of Multidisciplinary Innovations*, 29, 21-23.
10. Панжиев, С. (2024). ЁШ АВЛОД ҚАЛБИДА МИЛЛИЙ ҒУРУР ВА ИФТИХОР ТУЙҒУЛАРИНИ ШАКЛЛАНТИРИШДА НАВОИЙ МАЪНАВИЙ МЕРОСИНИНГ РОЛИ. *Oriental renaissance: Innovative, educational, natural and social sciences*, 4(5), 482-487.
11. Panjiyev, S. (2023). APPROACH TO THE QUESTION OF TRUTH IN THE HISTORY OF PHILOSOPHY.
12. Panjiyev, S. (2022). YUKSAK MA'NAVIYAT HAQIQAT MEZONI. *Oriental renaissance: Innovative, educational, natural and social sciences*, 2(12), 1156-1159.
13. Panjiyev, S. (2022). The relevance of the philosophical comprehension of truth. *Asian Journal of Multidimensional Research*, 11(12), 195-197.
14. Babamuratov, E., Ulmashon, D., & Zhurabek, Z. (2023). METHODS OF IDEOLOGICAL WORK FOR YOUTH WITH IDEOLOGICAL DEPRESSION. *World Bulletin of Social Sciences*, 27, 136-143.
15. Allamuratov, S. A., & Dzhuraeva, U. C. (2021). Irrigation and reclamation works in the surkhan oasis.



## **ДОСТОЕВСКИЙНИНГ “ЖИНОЯТ ВА ЖАЗО” АСАРИДА ДИАЛОГИЗМ ТРАНСФОРМАЦИЯСИ**

**Абдуллаева Насиба Бўроновна**

ЎзМУ” Фалсафа ва маънавий асослари” кафедраси

доценти.,ф.ф.д

### **АННОТАЦИЯ**

*Мақолада Достоевский асарларида диалог, диалогизм ва мунозаранинг намоён бўлиши, ўзига хос жиҳатлари таҳлил этилган. Диалогларнинг турли типлари, диалогизмнинг трансформацияси, унда қаҳрамонларнинг маънавий-ахлоқий қарашлари, мафкуравий йўналганлиги кўрсатилган. Достоевскийнинг “Жиноят ва жазо” асарида қаҳрамонлар мунозараси ва ички монологи, руҳият манзаралари таҳлил қилинган.*

**Таянч тушунчалар:** диалог, диалогизм, диалог типлари, мунозара, муҳокама, суҳбат, тушуниш, нутқ, монолог.

### **АННОТАЦИЯ**

*В статье исследуются проявления, особенности, значения диалога и дискуссии в произведениях Достоевского. Анализируются выявляемые различные типы диалогов, трансформация диалогизма в котором раскрываются духовно-нравственные взгляды персонажей, идеологическая направленность. Исследуется диалог, диалогизм и его роль, функции в романе "Преступление и наказание" и определяются особенности внутреннего монолога героев.*

**Ключевые слова:** диалог, диалогизмы, типы диалога, обсуждение, дискуссия, беседа, понимание, речь, монолог.

### **ABSTRACT**

*The article examines the manifestations, features, and meaning of dialogue and discussion in Dostoevsky's works. The article analyzes the identification of various types of dialogues, the transformation of dialogism in which the spiritual and moral views of the characters, ideological orientation are revealed. The dialogue and its role and functions in the novel "Crime and Punishment" are investigated and the features of the inner monologue of the characters and psychological states are determined.*

**Keywords.** dialogue, dialogism, types of dialogue, discussion, discussion, conversation, understanding, speech, monologue.

## КИРИШ

Диалог инсон нутқини ва инсон ҳаётининг барча муносабатлари ва кўринишларини, умуман, маъно ва мазмун касб этувчи ҳамма нарсаларни қамраб олувчи универсал ҳодиса бўлиб, файласуфлар, адабиётшунослар, тилшунослар томонидан турли аспектда таҳлил этилган. Қаҳрамонларнинг қадриятлари, руҳияти, ўз-ўзи, ўзгалар, жамият ва дунё билан муносабатлари, қаҳрамонларнинг воқеа ҳодисаларга мустақил нуқтаи назари борлиги ёки йўқлигини очиб беришга хизмат қилади ва шу орқали ёзувчи асарлари диалогизмининг ўзига хос хусусиятларини намоён эттиради. Жаҳон адабиётига катта ҳисса қўшган Фёдор Достоевский асарларида диалог ва диалогизм, инсоннинг икки табиий интилиши: сўзлаш ва ўзини эшитишларига эришиш, тушуниш ва тушунилиш масаласини тадқиқ этиш долзарб саналади. Достоевскийнинг ижодида мунозара, диалогларни ўрганилиши адибнинг маҳорати, асарнинг бадиий ютуқларини кўрсатиш билан бирган, инсон маънавияти, руҳияти, ундаги эврилишларни намоён этади. Зеро, диалог ва диалогизм воситасида қаҳрамон ва персонажларни тушуниш инсонни тушуниш ва тушунтиришга олиб келишини кўриш мумкин.

Ушбу мақсадни амалга ошириш учун қуйидаги вазифалар белгилаб олинди:

- Достоевский асарларида диалог, диалогизм ва мунозаранинг ўзига хос жиҳатларини кўрсатиш;
- Достоевский асарларида диалогизм трансформациясини кўрсатиш;
- Достоевскийнинг “Жиноят ва жазо” романи қаҳрамонлари нутқида ички ва ташқи диалогнинг намоён бўлишини таҳлил қилиш;
- Мунозара жараёнида қаҳрамонлар руҳиятидаги ўзгаришларни очиб бериш;
- Қарама-қарши ва мунозарали ҳолатларда диалог маданиятининг аҳамиятини очиб бериш.

**Тадқиқотнинг назарий ва амалий аҳамияти.** Достоевский асарлари бўйича илмий излагишлар олиб борилаётган тадқиқотлар учун назарий-методологик манба сифатида фойдаланиш мумкин.

**Методлар.** Достоевский асарларида диалог ва диалогизмнинг фалсафий хусусиятлари масалаларини ўрганишда мантиқийлик, анализ ва синтез, умумлаштириш, таққослаш каби усуллардан фойдаланилган.

**Илмий муаммони қўйилиш.** Достоевский ижоди замонавий олимлар томонидан турли йўналишларда таҳлил қилинган ва кўплаб тадқиқотлар олиб борилган. Жумладан, Н.А.Бердяев, М.М. Бахтин, А.Ковач, А.Б.Криницын, Е.А.

Богатырева, И.В. Нестеров, А.А. Казаков, М. Холквист, О.Ю.Рождественскаялар Достоевский асарларида диалог ва диалогизм, ёзувчи романларида полифония, психологизм масалаларини тадқиқ этишган.<sup>52</sup>

Ўзбекистонда филолог олимлардан И. Гафуров, Х.Дўстмуҳаммад, Ш.Назарова, Иқбол Қўшшаева, С.Эшбаев ва Н.Нурматовлар Достоевский ижодида доир мақола ва тадқиқотларини кўрсатиш мумкин<sup>53</sup>.

Аммо, Достоевский ижодида мунозара ва унинг инъикоси масалалари фалсафий жиҳатдан етарлича таҳлил этилмаган. Ушбу мақолада Достоевскийнинг “Жиноят ва жазо” асарида диалог ва мунозаранинг қаҳрамонлар ҳаёти, руҳияти, дунёқараши, маънавий оламини очиб беришдаги ўзига хос хусусиятларига эътибор қаратилади.

### **Асосий қисм.**

Диалог тушунчаси ижтимоий амалиётда психология, фалсафа, социология, филология, сиёсатшунослик каби билимларнинг турли соҳаларида қўлланилади. Ушбу тушунча тилшунослик ва адабиётшунослик каби фалсафада ҳам алоҳида аҳамиятга эга. Мулоқотни тушуниш учун асосий материал инсон нутқи, чунки у она тилида сўзлашувчиларнинг нутқ амалиётида, турли хил адабиётларга, биринчи навбатда эпик ва драматик адабиётларга тегишли асарлар ва илмий манбаларда ҳам намоён бўлади. Турли соҳадаги тадқиқотчилар томонидан мулоқот масаласини таҳлил этишнинг зарурий шарти кўпинча маълум бир тарихий даврда, маълум бир халқ ҳаётида шаклланган мафкуравий ва ахлоқий муҳит бўлиб, бу миллий тарихий ҳамжамият ичидаги одамларнинг мураккаб муносабатлари ҳақида фикр юритишга ундайди.

Мулоқот нафақат қадим замонлардан бери ишлаб чиқилган нутқ фаолиятининг шакли, балки ҳаётни, дунёқарашнинг табиатини, маънавий очиқлик тимсолини, дунё билан мулоқот қилиш усулини тушуниш тамойилидир. Мулоқот диалог шаклида амалга ошади. Диалог ижтимоий билишда (сухбат, сўзлашув) муҳим рол ўйнайди. Диалог қадим замонлардаёқ

<sup>52</sup> Бердяев Н. А. Миросозерцание Достоевского // Философия творчества, культуры и искусства. М., 1994. Т. 2. С. 7-140. Бердяев Н. А. Откровение о человеке в творчестве Достоевского // Философия творчества, культуры и искусства. М., 1994. Т. 2. Ковач А. Поэтика Достоевского. М.: Водолей Publishers, 2008; Криницын А.Б. Сюжетология романов Ф.М. Достоевского. М: МАКС Пресс, 2017. 6 Богатырева Е.А. Драмы диалогизма: М.М. Бахтин и художественная культура XX века. М.: Школа культурной политики, 1996. С. 84-119. Нестеров И.В. Диалог и монолог как литературоведческие понятия: Дис. ... канд. филол. наук. М., 1998.8 Казаков А.А. О природе полифонии в романах Достоевского: Автореф. дис. ... канд. филол. наук. Томск, 2005. О.Ю.Рождественская. Диалог: его роль и функции в творчестве Ф.М. Достоевского тема диссертации и автореферата по ВАК РФ 10.01.08, кандидат наук. М.2018. А. А. Федоров Ф. М. Достоевский - Возрождение - Русский Ренессанс - ренессансный миф о человеке. Российский гуманитарный журнал. 2014. Том 3. №5 С.45

<sup>53</sup> И.Гафуров. С.Эшбаев Н.Нурматов. [Вестник науки и творчества](https://cyberleninka.ru/article/n/e-t-a-gofman-v-tvorchestve-f-m-dostoevskogo).2021 <https://cyberleninka.ru/article/n/e-t-a-gofman-v-tvorchestve-f-m-dostoevskogo> [https:// Telba](https://Telba)» & Romandan tagiga chizilgan parchalar & Iqbol Qo'shshayeva. Kechir bizni, baxtsizlik kh-davron.uz/kutubxona/jahon/fyodor-dostoevskiy-telba-tagiga-chizilgan-parchalar.html

муаммоларни диалектика ёрдамида баён этиш учун фойдаланилувчи адабий шакл сифатида машҳур бўлган. Юнончадан таржимада диалог икки ёки бир неча шахс ўртасидаги суҳбат, улар ўртасидаги ёзма тарзда қайд этилиши мумкин бўлган оғзаки мулоқот шакли деган маънони англатади.

Диалог мураккаб, ранг-баранг мазмунга бой ва тушуниш билан узвий боғлиқ ўзаро алоқа шаклидир. Диалогда инсоннинг икки табиий интилиши: айтиш ва ўзини эшитишларига эришиш, шунингдек тушуниш ва тушунилишга интилиш рўёбга чиқади. Инсоннинг тинглай олиши ва тинглашларига эришиши чуқур билимга эгалигидан далолат беради. Диалоглар турлича бўлиб, ахборот диалоглари, маълум бир мақсадга йўналтирилмаган, ахборот бермайдиган, ҳақиқатдан йироқ бўлган ритуал, ўйин услубидаги ва бошқа турдаги диалоглар ҳам мавжуд.

Диалог ёзма ва оғзаки шаклда бўлади. Албатта, оғзаки ва ёзма диалог ўзига хос хусусиятларга эга. Маълум бир сўзлар жумласидан ташкил топган, қатъий қолипга солинган ёзма шаклдаги диалогларнинг илмий-маърифий, сиёсий-ҳуқуқий турлари бўлиши билан бирган бадиий асарлардаги диалогларни ҳам таъкидлаш мумкин. Оғзаки шаклдаги диалог ижтимоий – психологик характерга эга бўлиб, нафақат сўз, тушунчалар, балки имо- ишоралардан ҳам ташкил топади.

Диалог ва диалогизмни фарқламоқ зарур. Диалогизм бу диалогик фалсафанинг бир қатор концепцияларини умумлаштирилган характеристикаси (баъзан диалогик фалсафа синоними, диалогнинг муҳимлиги тасдиқловчи концепциялардан келиб чиқиб диалогик фалсафа, ёки персонализм, экзистенциализмнинг ўзига хос кўриниши, барча тушунчаларни умумлаштирувчи ҳодиса сифатида ҳам характерланади). Бугунги кунда диалогизмнинг долзарблигини айниқса замонавий маданиятдаги "коммуникатив портлаш" билан ҳам изоҳлаш мумкин. Субъектларнинг бир-бирини билиши ва ўзаро тил топиши айнан диалогда амалга ошади. Бу жараёнда икки субъектив дунёнинг ҳар бири ўз теран маъноларини намоён этади.

Ижтимоий фанларда диалог мантиқи кўп жиҳатдан эксперимент ўрнини босади, десак, муболаға бўлмайди. Давримизнинг кўпгина муаммоларини ечишда диалог муҳим рол ўйнайди. Бу ижтимоий тафаккур соҳасида ҳам ўз аксини топади. Зеро, диалогик муносабат, Бахтин таъбири билан айтганда, инсон нутқини ва инсон ҳаётининг барча муносабатлари ва кўринишларини,

умуман, маъно ва мазмун касб этувчи ҳамма нарсаларни қамраб олувчи универсал ҳодисадир.<sup>54</sup>

Диалог ва диалогизмнинг назарий жиҳатлари XX-XXI аср бошларида хориж олимлари томонидан турли аспектларда талқин қилинган, айниқса файласуфлар томонидан диалогизмнинг моҳияти диалог, формализм, монологизм, герменевтика, рецептив эстетика билан ўзаро боғлиқликда очиб берилган. Файласуфлар, ёзувчи, шоирлар ижодида диалог ва диалогизмлар, ундаги полифония ғоялари, ижтимоий плюрализм, сўзнинг турли маъноларини таҳлил қилиш фалсафий, ахлоқий ва сиёсий жиҳатдан муҳим саналади. Диалогик муносабатлар (шу жумладан сўзловчи, маърузачининг ўз-ўзи билан диалогик муносабатлари) металингивистиканинг предмети, диалогик алоқа тилнинг амалий соҳасидир.

Бадиий адабиётда диалоглар асарнинг ғояси, моҳиятини юзага чиқариш билан бирган қаҳрамонни характери, руҳияти ва ундаги эврилишларни ҳам очиб беради. Шоир ва ёзувчилар асарларида диалог ва диалогизмдан кенг фойдаланилади. Жаҳон маданиятига катта ҳисса қўшган, адабий мероси нафақат ватани балки хорижда ҳам юксак баҳога эга, адабиётда буюк ҳодиса сифатида қаралган Фёдор Михайлович Достоевский асарларини ўрганиш, ундаги юксак ғоялар билан бирга бадиий маҳоратини таҳлил қилиш замонавий нуқтаи назардан ҳам муҳим аҳамиятга эга. Ёзувчи асарлари кино ва театр санъати ривожига ҳам катта ҳисса қўшди дейиш мумкин, чунки унинг асарлари асосида етуқ сахна асарлари дунёга келди.

Диалогизмнинг турли шакллари персонажларнинг воқеаларга ўз нуқтаи назарига эга ёки йўқлигини аниқлашга ёрдам беради, ривоятчиларнинг тасвирлари Достоевский асарларининг диалогизмининг умумий хусусиятларини очиб беради. Достоевский ижодида диалогизм қаҳрамонларнинг қадриятлари, руҳияти, ўз-ўзи, ўзгалар, жамият ва дунё билан муносабатлари, қаҳрамонларнинг воқеа ҳодисаларга мустақил нуқтаи назари борлиги ёки йўқлигини очиб беришга хизмат қилади ва шу орқали ёзувчи асарари диалогизмининг ўзига хос хусусиятларини намоён эттиради.

“Достоевскийнинг ижодида нафақат диалогларнинг турли типлари, балки диалогизмнинг трансформацияси яъни, турли қаҳрамонларнинг маънавий-ахлоқий қарашлари, мафкуравий йўналганлиги, диалогик тушунмовчиликнинг диалог-низо, диалог-фожиа билан якун топганини кузатиш мумкин.”<sup>55</sup>

<sup>54</sup> Бахтин М. М. *Проблемы поэтики Достоевского*. М., Ausgburg 2002. Стр.125

<sup>55</sup> Рождественская О.Ю. Диалогический компонент в речи повествователя (по материалам романа Ф.М. Достоевского «Идиот») // Вестник ЦМО МГУ. Филология. Культурология. Педагогика. Методика. 2013. № 3. С. 104-108.



Тилнинг бутун ҳаёти, уни ишлатишнинг ҳар қандай соҳасида (маиший, бизнес, илмий, бадиий ва бошқалар), диалогик муносабатлар билан сингиб кетган ана шу жиҳатлар Достоевский асарлари қурилишининг хусусиятларини аниқлаш, унинг моҳиятини акс эттиришда муҳим аҳамият касб этади. Чунки турли қаҳрамон ва персонажлар мунозаралар орқали ўзини, руҳиятини, қадриятларини намоён этади юқорида таъкидланган каби.

Достоевский асарлари биринчи навбатда, сўзнинг ғайриоддий хилма-хиллиги, ўзгаришлари, кўп маъноли, кўп ифодалилиқ, қаҳрамонларнинг турли ғоялари, ўзи ва ўзгалар билан муросасиз баҳслари, ички полемикадан диалогга ўтиши, уларнинг трансформацияси билан ҳайратга солади. “Жиноят ва жазо» 1865–1866 йилларда Фёдор Достоевский томонидан ёзилган ижтимоий-психологик, ижтимоий-фалсафий роман. Асар жаҳон адабий жараёнига жуда катта таъсир кўрсатган. Достоевский қаҳрамонлари жумладан, романининг бош қаҳрамони Раскольниковнинг ички монологининг бойлиги, ҳикояларининг жонлилиги, ҳаётийлиги, барча ўйлаётган фикрини барчага нисбатан баён этиши адибнинг диалогдан унумли фойдаланиш орқали қаҳрамони дунёқараши, маънавияти, ахлоқини акс эттиради. Раскольниковнинг монологи ўзининг ўта ички диалогизацияси ва ўйлаган ва айтган ҳамма нарсага жонли шахсий мурожаати билан ҳайратланарли. Раскольников учун объект ҳақида ўйлаш унга мурожаат қилишни англатади. У ҳодисалар ҳақида ўйламайди, балки улар билан гаплашади. У тез-тез ўзига мурожаат қилади, ўзи билан мулоқот қилади, ўзини ўзи ишонтиради, масхара қилади. Ҳеч кимга айтолмаган гапларини ўзига айтади.

“ Достоевский реализмида "инсон қалбининг чуқурлиги" фақат қизғин баҳсларда очилади. Унингча, одамни ички дунёсини тушуниш, уни англаш ва кўриш учун уни бефарқ, нейтрал таҳлил объектига айлантириш мумкин эмас, у билан бирлашиш, уни ҳис қилиш орқали ҳам уни ўзлаштириш мумкин эмас. Йўқ, сиз унга яқинлаша оласиз ва уни очиб беришингиз мумкин - аниқроғи, уни ўзини очиб беришга мажбур қилишингиз мумкин ва фақат у билан мулоқот қилиш орқалигина. Достоевский таъкидлаганидек, инсон ички оламини фақат бошқаси билан мулоқотини тасвирлаш орқали кўриш мумкин.”<sup>56</sup>

Одамни ички дунёсини уни ҳис қилиш, уни таҳлил объектига айлантириш орқали тушуниб, кўриб, ҳис қилиб бўлмайди. Фақат у билан мулоқот қилиш орқали унга яқинлаша оласиз ва уни очиб беришингиз мумкин - аниқроғи, уни ўзини очиб беришга мажбур қилишингиз мумкин дейди Достоевский.

<sup>56</sup>А.Б.Крицин. О счастье и радости в мире Достоевского. И здательство: [ИД ЯСК](#), 2022 "С.56

Фақат мулоқотда, одамнинг одам билан ўзаро муносабатларида, бошқалар учун ҳам, ўзи учун ҳам "инсон ичидаги инсон" очилади.

Достоевский бадий оламининг марказида диалог туради, бундан ташқари, мулоқот восита сифатида эмас, балки ўз-ўзидан мақсад сифатида бўлиши керак. Бу ерда диалог ҳаракатнинг чегараси эмас, балки ҳаракатнинг ўзи. Бу одамнинг тайёр характерини очиб бериш воситаси эмас; йўқ, бу ерда инсон ўзини ташқи томондан нафақат бошқалар учун балки ўзи учун ҳам ўзини намоён қилади. Мулоқот тугагач, ҳамма нарса тугайди. Шунинг учун, Достоевский асарларида диалог тугамайди, ички ёки ташқи тарзда намоён бўлаверди. Зеро ички нутқ кишининг ўз-ўзига қаратилган нутқи, овозсиз ички мулоҳазаси бўлиб, ички кодга мувофиқ, ошқора товушсиз амалга оширилади, товушсиз артикуляр ҳаракат – ичда гапиришни ўрганиш, тажриба асосида қайд этиш тил ва тафаккур, тил ва нутқ, фикрлаш шакли ҳамда нутқни идроклашни тадқиқ этишга имкон беради.

Бадий адабиётда ички нутқнинг жами уч хил кўриниши мавжуд бўлиб, булар ички диалог, ички монолог ҳамда ички луқма (реплика)дир. Булар барчаси бир бўлиб ички нутқ воситаси сифатида шахс ички алоқаларининг узлуксиз жараёнини ташкил қилади. Ички нутқ ва унинг кўринишлари ўз навбатида бадий асар психологизмининг кучайтиришга хизмат қилиб, асар унинг қаҳрамонлари руҳиятини очиб беришда асосий омиллардан бири ҳисобланади. Шартли равишда инсон онгида кечаётган ўйлов (ҳис этиш) жараёни сифатида қабул қилинади.

“Жиноят ва жазо”да ички диалог, ички монолог ҳамда ички луқма (реплика) ҳар биридан ўринли фойдаланилган. Айниқса ички монолог Раскольниковнинг ўз-ўзи билан суҳбати қаҳрамонни очиб бериш билан бирга асар ечим ва кульминациясида ҳам муҳим ўрин тутаяди. Шунингдек бу образда диалогнинг бойлиги ва рангбаранглиги, ички монологнинг зиддиятли жиҳатлари ҳам акс этади. Раскольников судхўр кампирни ўлдиришни мақсад қилар экан ичида бир қанча овозлар ўзаро қарама қаршилигини ифодалайди, бу Достоевскийни ҳам зиддиятли ёзувчи эканлигини кўрсатади. Зеро, ўзи томонидан баён этилаётган бир неча фикрлардан тўғриси танилаб олиш нафақат ўзи балки жамият учун ҳам муҳимлигини ҳис этади ёзувчи. Раскольников ўзи билан ўзи баҳсга киришар экан “сен қачонгача ўқишдан ҳайдалиб юрасан, сен туфайли синглинг хароб бўляпти, сен уни қутқаришинг керак, сен кимсан буюкмисан Наполеонмисан бундай ишларни амалга оширишинг керак, мен ифлос, одамнинг қонини сўрадиган битни, ҳеч кимга кераги бўлмаган ўша судхўр кампирни ўлдирган бўлсам, бунақанги

камбағалнинг қонини сурадиган одамни ўлдирганнинг қирқта гуноҳи бўлса, ҳаммаси тўкилади”<sup>57</sup> дея ўзини оқлашга ҳаракат қилади. Аммо у қилмоқчи бўлган ишини англаганда азобга қолади.

«Ё Парвардигор! Бунчалар ярамас ҳаммаси! Ва наҳотки, мен... йўқ, бўлмаган гап, беъманилик! -деб қўшиб қўйди у қатъият билан. - Наҳотки, шундай даҳшатли бир нарсани килиш менинг қўлим-дан келса? Наҳот, менинг дилимда шунчалар қабоҳат яшириниб ётган бўлса!Қанчалар палид, ифлос, расво, расво!»<sup>58</sup>

Раскольников ўзи режалаштираётган иш қабоҳат, ёвузлик эканини тушунади, ундан воз кечганда ўзини енгил ҳис қилади. Асарда Раскольников бот бот шу фикр юзасидан ўзига мурожаат қилади, шу ишни амалга ошира олишига ишонмайди. ”Разумихиннинг олдига боришим тайин, ҳа, албатта. лекин ҳозир эмас... Мен унинг олдига ўша ишнинг эртасига бораман, ўша иш бутунлай бартараф бўлгандан сўнг, бутун ишлар бошқача бўлиб кетгач, бораман.. У бирдан сергак тортди.Ўша ишдан кейин, - кичкириб юборди у ўриндикдан сакраб туриб кетар экан, - наҳот ўша иш амалга ошса? Ростдан ҳам шундай бўлармикин? У ўриндикни ташлаб тез-тез шитоб билан юрибкетди; у уйга қайтмоқчи ҳам бўлди, лекин бу фикридан қайтди, сира ҳам уйга боргиси келмай қолди: бу ўша иш ҳақидаги фикр ўша ерда, даҳшатли каталакда туғилиб мана бир ойдан ошибди-ки, унинг бутун тинчлигини ўғирлаб азоб беради, шунинг учун ҳам у уйга бормай бош оққан томонга қараб йўл олди. “<sup>59</sup>

Аммо барибир Раскольников ўз танловини қилди ва унинг оқибати яъни кампир ва беихтиёр уни синглисини ҳам ўлдирганидан кейин, руҳий азоблари, қийноқлари уни ўз жонига суийқасд қилишга ундайди. Достоевский асарларида монолог мулоҳаза ва монолог муҳокама мана шу жараёнда ҳам акс этади. «Қаерда эди, - ўйлаб йўлда давом этди Раскольников, - қаерда ўкиган эдим, бир ўлимга ҳукм этилган одам қатл этилмасдан бир соат олдин, агар мен жуда ҳам баланд бир ерда, қоянинг тепасида, факат икки оёқ сиғадиган бир жойда яшашимга тўғри келганда, атрофим эса зимистон қоронғулик, тубсиз, интиҳосиз океан, абадий зулмат, абадий ёлғизлик ва абадий бўрон эсиб ётган бир муҳит булса-ю шу бир қарич ерда тик туриб бир умр, минг йил, миллион йил яшашга тўғри келса, шунда ҳам шу ҳаёт ўлиб кетганга қараганда минг марта афзал, деб билардим! - деган экан. Фақат яшамоқ, яшамоқ ва яна

<sup>57</sup>Ф.Достоевский. Жиноят ва жазо . Тошкент, Янги аср авлоди 2017 803 бет

<sup>58</sup> Ф.Достоевский. Жиноят ва жазо . Тошкент, Янги аср авлоди 2017. 13 бет

<sup>59</sup> Ф.Достоевский. Жиноят ва жазо . Тошкент, Янги аср авлоди 2017.83 бет

яшамоқ;! Қандай яшамагин, факат яшамоқ! Нечоғлик ҳақ экан у! Ё Раббим, қандай ҳақ гап бу<sup>60</sup>.

Раскольников нақадар катта гуноҳ қилганини англаб етади. Зеро, ўлим даҳшатини ҳис қилиш ёзувчи учун бегона эмас. Достоевский 1847 йилдан рус инқилобчиси ва утопик социалисти М.В. Петрашевский тўғарагига фаол қатнашиб, унинг ғоясини қўллаб-қувватлайди. Мазкур тўғарақда қатнашиб, мавжуд давлат тузумини куч ишлатиб ўзгартиришга ҳаракат қилгани учун ўлим жазосига ҳукм қилинади. Нуфузли давлат ва жамоат арбобларининг аралашувидан сўнг, подшо Александр II ўлим жазосини 4 йиллик каторга сургуни билан алмаштиради. Ёзувчи Омск каторга қамоқхонасида (1850—54) ва Семипалатинскда интизомий ҳарбий хизматда бўлди (1854—59). 1859 йилдан Петербургда Узоқ муддатли тутқунлик ва сургун Достоевский ижодида ўз ифодасини. Сургунда декабристлар билан танишади, улар унга Инжил совға қилишади. У Инжилни ўқиш жараёнида диний манбалар жумладан Қуръонга ҳам қизиқа бошлайди. Осиёда сургунда пайтда Чўқон Валихонов, мусулмон маҳкумлар билан танишади ва улар орқали ислом дини, Муҳаммад пайғамбар ҳақида ўрганади. Диний манбалардан хабардорлиги, маҳкумлар орасида яшаганлиги уларнинг феъл атвори, уларнинг гапиришларидан асарларида улардан фойдалангани учун асарлари ҳаётий, ишонарли.

Достоевский учун тазарру сифатидаги мулоқот катта аҳамиятга эга. Ички монолог ички нутқнинг нисбатан мураккаб шакли бўлиб, у ўқувчига икки хил усулда тақдим этилиши мумкин – кўчма ички монолог ҳамда тўғридан-тўғри ички монолог. Кўчма ички монологда персонажнинг ичида кечаётган ўй-фикрлари муаллиф нутқи орқали баён қилинса, тўғридан-тўғри ички нутқда персонажнинг ички монологи тўлиқлигича ўз тилидан айтилади ва жонли нутқда мавжуд конструкция сақлаб қолинади: оғзаки қисқартмалар, фонетик копрессиялар, ҳис-туйғуни янада таъсирли тасвирловчи кўплаб ундов, сўроқ ва тиниш белгилари (пауза воситаси), қисқа жумлалар, такрор сўзлар, тугалланмаган ва мантиқсиз иборалар.

«Борайми, бормайми», - деб ў й л а р д и Раскольников, кимдандир қатъий бир сўз эшитишни кутган каби чорраҳада йўлнинг ўртасига келиб, тўхтаб атрофга сарасоф солиб. Лекин ҳеч бир ердан акс садо чикмади ҳамма нарса у оёқ босиб турган тошлар каби гунг ва безабон, ўлик эди, унинг учун ўлик эди, ёлғиз унинг учун. Бирдан у ўзидан икки юз қадамча нарида кўчанинг нариги бошида қуюқлашиб бораётган қоронғилик ичра тўдалашиб турган одамларни кўрди, бақирган-чақирган товушларни эшитди. Одамлар орасида қандайдир бир

<sup>60</sup> Ф. Достоевский. Жиноят ва жазо . Тошкент, Янги аср авлоди 2017. 244-бет

экипаж турарди. Кўчанинг ўртасида липиллаб чироқ кўринди. Нима бўлди? Раскольников ўнга йўл солди, тўпланган одамлар томонга қараб юрди. У чўкаётган одамдай дуч келган нарсага илинишга уринмоқдайди, шуни уйлаб совуқ жилмайиб кўйди, негаки, идорага бориш тўғрисида у бир қарорга келиб қўйган ва ҳозир ҳаммаси тамом бўлади, деб қаттиқ, ишонарди”<sup>61</sup>.

Достоевский романларидаги ҳамма нарса диалогга, унинг маркази сифатида диалогик қарама-қаршиликка яқинлашади. Ҳамма нарса восита, диалог-мақсад. Бир овоз ҳеч нарсани тугатмайди ва ҳеч нарсани ҳал қилмайди. Достоевскийнинг диалогининг асосий схемаси жуда оддий: инсоннинг инсон билан қарама-қаршилиги, "мен" ва "бошқаси" қарама-қаршилиги сифатида. Бош қаҳрамонга Раскольников фамилиясининг танланиши ҳам бежиз эмас.

Муайян персонажларнинг, айниқса камгап, одамови ва сирли қаҳрамонларининг борлиғига ҳамда ички дунёсига кириб бориш, уларнинг ички ҳаётини, руҳият оламини тасвирлаб беришда ички нутқ янада муҳим аҳамият касб этади. Асарнинг асосий қисмини Раскольниковнинг ўзи билан суҳбатларини ташкил қилади. Онсининг унга ёзган мактуби ҳам ички монологнинг гўзал шакли дейиш мумкин. Ички монолог асосида Ғариб тафаккурининг янги қирралари ёритиб борилади. Бир ҳолатдан иккинчи ҳолатга ўтилиши, қалб драматизмининг кучайиши тасвирни жонлантиради.<sup>62</sup>

Достоевский ҳикоячи-персонаж сифатида ҳам кўринади. Ҳикоя давомида муаллиф ички монологнинг турли кўринишларига мурожаат қилади, образ ички дунёсини ифодалашда монолог-мулоҳазадан фойдаланса, унинг ўтган кунларини, ўз ўтмишига саёҳатларини монолог-хотиралар орқали баён қилади, қаҳрамоннинг ўзи билан бўлган ички курашларини монолог-музокаралар орқали тасвирлайди. Ички монологларда баъзан ёзувчи бир сўзни такрор-такрор келтиради, шу сўзга логик урғу беради ва китобхон диққатини ушбу сўз моҳиятига жалб қилади, чунки бу сўзларда қаҳрамон психологиясининг асл моҳияти ифодаланган бўлади.

“Шу пайт унинг калласига галати бир фикр келиб қолди, ҳозироқ ўрнидан туриб, Никодим Фомичнинг олдида боргиси ва кечаги бўлган воқеаларни барча тафсилотлари билан айтиб бергиси, кейин уни уйга олиб бориб туйнукка тиқиб қўйилган нарсаларни корсатгиси келиб кетди. Бу истак шунчалар ҳам кучли эдики, у ҳатто ниятини адо этиш учун ўрнидан турди. «Бир нафас уйлаб олсаммикин? - хаёлидан ўтди унинг. - Йўқ; яхшиси ўйлаб ҳам ўтириш керак эмас, шартга бўйиндан соқит қилиб қўя қилиш керак!»<sup>63</sup>

<sup>61</sup> Ф. Достоевский. Жиноят ва жазо . Тошкент, Янги аср авлоди 2017. 269-бет

<sup>62</sup> Ковач А. Поэтика Достоевского . — М.: Водолей Publishers, 2008. - С.234.

<sup>63</sup> Достоевский. Жиноят ва жазо .Тошкент, Янги аср авлоди 2017. 160-бет



Бош қаҳрамон ҳолати, хатти- ҳаракати тўлақонли ёритилишида унинг атрофдаги кишилар билан муносабатига ҳам эътибор қаратилади. Бу вазиятда муаллиф содир бўладиган воқеликдан огоҳ этиш, муносабат билдириш, асрорга ишора бериш, бош қаҳрамон линиясига доир зарур маълумот киритиш мақсадида фойдаланади. Эпизодик қаҳрамон нутқи, ҳаракати, сюжетга бевосита ё билвосита боғланиши мумкин. У воқеа тизимида бурилиш яшаш, баъзан аввалги ҳодиса сабабини кўрсатишга хизмат қилади. Ижодкор асардаги диалоглар орқали ҳам эпизодик образнинг дунёқарашини, муддаосини англатиши мумкин. Демак, асардаги эпизод образларга ҳам маълум ғоявий вазифа юклатилади. Шу нуқтаи назардан Разумихин, Свидригайлов, Порфирий, Дуня, Соня образлари мисолида кўриш мумкин.

Романда мудҳиш қотилликнинг узлуксиз уқубатлари билан бирга Раскольников ва Сонянинг гўзал муҳаббати тасвири киши қалбини беихтиёр жунбишга келтиради, қаҳрамонни ҳар томонлама инкишоф этиш, тафаккур ҳаракати жараёнини бадиий гавдалантиришга эътибор берилади.

“Лекин бу ёғига энди янги тарих бошланади, инсоннинг аста-секин янгилашиб бориши тарихи, унинг аста-секин қайта туғилиши, аста-секин бир оламдан бутунлай бошқа бир оламга ўтиши, янги, илгари ўзига мутлаққо нотаниш бўлган воқелик билан ошно бўлиши тарихи бошланади. Бу янги бир қиссанинг мавзуси бўлиши мумкин эди, лекин бизнинг ушбу ҳикоямиз шу ерда тугайди.<sup>64</sup>

Асар умидбахш сатрлар билан ниҳояланади. Раскольников қалбидаги эврилишлар, Сонянинг юксак муҳаббати, унга берган азобларини ўзини туганмас муҳаббати билан ювишини ният қилганини ўқиган киши қалбида қаҳрамон билан бирга тозаланиш, покланишни ҳис қилади.

Хулоса қилганда, Достоевский бадиий образларда нафақат воқеалар оқимини, инсонлар тақдирини, қалб курашини, балки жамият маънавий ҳаётидаги фожиавий конфликтларни ҳам бера олди. Ўзининг интеллектуал романларида фикрларнинг кескин курашини, ғоя ва дунёқарашнинг фожиавий тўқнашувини маҳорат билан тасвирлайди.

Достоевский романлари вазмин тасвир услуби эмас, аксинча, соф драматик жанрларга хос кескинлиги ва лиро-публицистик пафоси билан ажралади. Достоевский қаҳрамонларининг ҳаёти, ахлоқи, руҳияти, маънавий оламини очиб диалог турларидан унумли фойдаланади. Китобхон ҳам беихтиёр қаҳрамонлар билан мунозарага киришади, қайғуради, азобланади. Диалог воситасида қаҳрамонларни тушунади, уларнинг қадриятларини англайди,

<sup>64</sup>Достоевский. Жиноят ва жазо. Тошкент, Янги аср авлоди 2017. Б. 851.

ёзувчи энг камгап қахрамонларни ҳам гапиртиради ва диалогнинг барча шакллари Достоевский фалсафасини очиб хизмат қилган дейиш мумкин.

### **Фойдаланилган адабиётлар**

1. Бахтин М. М. Проблемы поэтики Достоевского.. М.. Ausgburg 2002.
2. Достоевский. Ф.М. Жиноят ва жазо .Тошкент, Янги аср авлоди 2017.
3. Ковач А. Поэтика Достоевского. М.: Водолей Publishers, 2008;
4. Криницын А.Б. Сюжетология романов Ф.М. Достоевского. М: МАКС Пресс, 2017.
5. Казаков А.А. О природе полифонии в романах Достоевского: Автореф. дис. ... канд. филол. наук. Томск, 2000.
6. Рождественская О.Ю. Диалогический компонент в речи повествователя (по материалам романа Ф.М. Достоевского «Идиот») // Вестник ЦМО МГУ. Филология. Культурология. Педагогика. Методика. 2013. № 3.

## **INGLIZ TILI VA O‘ZBEK TILI MEHR MAZMUNLI AFORIZMLARNING STATISTIK TAHLILI**

**Sultonova Gulchehra Husanovna**

Termiz davlat muhandislik va agrotexnologiyalar  
universiteti O‘zbek tili kafedrası assistenti

### **ANNOTATSIYA**

*Mazkur maqola ingliz va o‘zbek tillarida mehr mazmuniga ega bo‘lgan aforizmlarning statistik tahliliga bag‘ishlangan. Maqolada ingliz va o‘zbek tillaridagi mehr haqidagi aforizmlari qiyosiy tahlil qilingan.*

**Kalit So‘zlar:** *aforizm, mehr, sevgi, ingliz, o‘zbek, til, tahlil, she‘r, vatan, muhabbat.*

### **АННОТАЦИЯ**

*Данная статья посвящена статистическому анализу афоризмов со значением любви в английском и узбекском языках. Сравнительный анализ афоризмов о любви в английском и узбекском языках.*

**Ключевые Слова:** *афоризм, любовь, любовь, английский, узбекский, язык, анализ, поэзия, родина, любовь.*

### **ABSTRACT**

*This article is devoted to the statistical analysis of aphorisms with the meaning of love in the English and Uzbek languages. Comparative analysis of aphorisms about love in English and Uzbek languages.*

**Key Words:** *aphorism, love, love, English, Uzbek, language, analysis, poetry, homeland, love.*

### **KIRISH**

Ingliz va o‘zbek tillaridagi sevgi haqidagi aforizmlarni qiyosiy tahlil qilish haqida gap ketganda, har ikki tilda mehr ifodalarni shakllantirishi mumkin bo‘lgan madaniy va lingvistik nuanslarga e‘tibor qaratish lozim. Aforizmlar o‘z tabiatiga ko‘ra, hikmat va idrokni o‘zida mujassam etgan ixcham, ixcham gaplardir[1]. Ular ko‘pincha ma'lum bir madaniyatning qadriyatları, e‘tiqodları va tajribalarını aks ettiradi. Shunday qilib, ingliz va o‘zbek tillarida sevgi va mehr haqidagi aforizmlarni tahlil qilish har bir til va madaniyat ushbu umumbashariy tuyg‘uni qanday idrok etishi va ifodalashi haqida tushuncha beradi.

Turli tillardagi aforizmlarni o‘rganish va tahlil qilish sevgi kabi tushunchalarni ifodalashda madaniy va lingvistik farqlarni bilish imkonini beradi. Ingliz va o‘zbek aforizmlari bu universal mavzu bo‘yicha o‘ziga xos nuqtai nazarni o‘rganilishi

mumkin va statistik tahlil ushbu iboralar tendentsiyalarni aniqlashga yordam beradi. Mazkur tahlilni boshlash uchun turli manbalardan, jumladan, adabiyot, xalq og‘zaki ijodi va ommaviy madaniyatdan sevgiga oid ingliz va o‘zbek aforizmlarining ko‘rib chiqish mumkin. Tahlil etilgan bu aforizmlarni sifat va miqdoriy jihatdan toifalarga ajratiladi va tartibga solinadi.

Sifatli tahlil har bir aforizmning madaniy va lingvistik kontekstdagi mazmuni va nuanslarini talqin qilish va tushunishni o‘z ichiga oladi. Buning uchun ingliz va o‘zbek tillari bo‘yicha tajriba, shuningdek, ushbu aforizmlar qaysi madaniyatlardan kelib chiqqanligini tushunish talab etiladi.

Boshqa tomondan, miqdoriy tahlil aforizmlar ichidagi naqsh va tendentsiyalarni aniqlash uchun bir nechta statistik usullarni o‘z ichiga olishi mumkin. Ushbu aforizmlar majmuasiga qo‘llanilishi mumkin bo‘lgan statistik tahlillarning bir nechta misollari:

1. (Frequency Analysis) Chastotalar tahlili aforizmlar ichida sevgi bilan bog‘liq aniq so‘z yoki iboralarning paydo bo‘lishini hisoblash. Bu har ikki tilda sevgi bilan bog‘liq eng ko‘p ishlatiladigan so‘zlarni va mavzularni aniqlashga yordam beradi.

2. (Sentiment Analysis:)Tuyg‘ularni tahlil qilish: Aforizmlarda ifodalangan umumiy his-tuyg‘ularni baholash uchun tabiiy tilni qayta ishlash usullaridan foydalanish. Bu sevgi haqidagi ingliz va o‘zbek aforizmlarining emotsional ohangidagi farqlarni aniqlashi mumkin.

3. (Word Associations:) So‘z birikmalari: Ishq-muhabbatga oid umumiy so‘z birikmalarini aniqlash uchun aforizmlar ichidagi so‘zlarning qo‘shma kelishini tahlil qilish. Bu sevgining ingliz va o‘zbek tillarida qanday kontsepsiyalanishi va ifodalanishidagi madaniy farqlarni ochib berishi mumkin.

4. (Clustering and Topic Modeling:) Klaster va mavzuni modellashtirish: aforizmlarni umumiy mavzular yoki sevgi bilan bog‘liq mavzular asosida guruhlash. Bu har bir tilda sevgi bilan bog‘liq bo‘lgan umumiy tushunchalar va metaforalarni ochishga yordam beradi.

5. (Comparative Analysis:) Qiyosiy tahlil: Ingliz va o‘zbek aforizmlarida sevgiga oid aniq so‘zlarning chastotasi va qo‘llanishini solishtirish. Bu sevgi tushunchasini ifodalashda til va madaniy farqlarni ochib berishi mumkin.

6. (Network Analysis:) Tarmoq tahlili: Ularning mazmuni yoki sevgi bilan bog‘liq mavzulardagi o‘xshashliklarga asoslangan aforizmlar tarmog‘ini yaratish. Bu har bir tildagi turli g‘oyalar va iboralarning o‘zaro bog‘liqligini ko‘rsatishi mumkin.

Ushbu statistik tahlillar ingliz va o‘zbek aforizmlarida sevgi tushunchasi va ifodalanishidagi o‘xshashlik va farqlar haqida qimmatli tushunchalar berishi mumkin.

Shuningdek, ular har bir tilda sevgi tushunchasini shakllantiradigan madaniy va lingvistik nuanslarni aniqlashga yordam beradi.

Bundan tashqari, sevgi haqidagi aforizmlarni tillararo tahlil qilish inson ifodalarning xilma-xilligini va turli til va madaniy an'analarning boyligini chuqurroq tushunishga yordam beradi. Shuningdek, u turli jamiyatlarda sevgini etkazish va qadrlash usullarini yaxshiroq tushunishga qo'l keladi.

Quyida biz Ingliz tili va o'zbek tillaridagi mehr mazmunli aforizmlarning statistik tahlil qilishda o'zbek va ingliz yozuvchilarining asarlaridan va she'riy to'plamlariga murojat etdik.

### **MUHOKAMA VA NATIJALAR**

Barcha ijodkorlar va qalam ahli o'z yurti go'zalligini va nafosatini o'ziga xos tarzda tarannum etadi va uni o'z tasavvuridan kelib chiqib, o'ziga xos tarzda talqin etib, o'quvchilarga yetkazadi. Kimdir yurtidagi go'zallikni oddiy so'zlar bilan tasvirlasa, boshqa bir shoir esa rang-baranglikda tasvirlashni afzal biladi. Biz shu o'rinda, O'zbek xalqining buyuk shoiri Hamid Olimjonning qalamiga mansub Vatanni madh etuvchi "O'zbekiston" she'ridagi ayrim satrlarni tahlilga oldik. Shu bilan birga Ingliz yozuvchisi Robert Frostning she'riyatida xalq dardini, uning iztirobini, ijtimoiy tuzumning og'ir sharoitlarini o'z misralarida aks ettirgan. Uning qalamiga mansub "The Gift Outright" she'ri mehr mazmunli aforizmlarning o'zida mujassam ettirganligi bilan alohida ahamiyatlidir. Yuqorida tilga olingan ikki yozuvchining she'riyatidan keltirilgan namunalarda ifodalangan g'oyalari, tuzilishi, vatanni qay darajada ulug'lashiga ko'ra farqlarni ko'rishimiz mumkin. Mazkur shoirlar tug'ilib o'sgan yurtini so'z orqali tasvirlashda o'zgacha g'oyalarni mahorat bilan qo'llaganligini ko'rishimiz mumkin. Jumladan H. Olimjon she'riyati haqida so'z borar ekan, uning "O'zbekiston"[2] nomli she'rining bosh misralaridayoq uning so'z qo'llash borasidagi iste'dodini ko'rishimiz mumkin.

*Vodiylarni yayov kezganda ,*

*Bir uning tug'ilganini ajib edi manda...*

Shoir bu she'ri orqali vatanga bo'lgan tuyg'ularini ifodalashdan boshlaydi. Adib vatan tuprog'ida yurib, uning taftini his qilishini, bundayin go'zal maskan faqatgina dostonlarga ifodalanibgina qolmay, dunyodagi jamiyki muqaddas shaharlarning namunasi ekanligi aytilgan. Shoirning qanday yozuvchi ekanligini bilmoqchi bo'lsak, uning she'riy misralarning dastlabki bosqichidanoq o'ziga hosligini bilib olish qiyin emas. Yozuvchi H.Olimjon yurtining go'zalligini, uning tabiatini, tuprog'iyu, vohavodiylarini o'zgacha mehr bilan tasvirlaydi. Ayniqsa chaman bo'lib gullagan bog'rog'lari shoirni ijod qilishga yanada ilhomlantiradi.

Ingliz yozuvchisi Robert Frost she'riyatidagi vatanni madh etuvchi satrlarni



tasniflashga kelsak, u ham o‘z she‘riy misralarida yurtining go‘zalligini chiroyli misralarda bayon etgan. Uning she‘r yozish uslubi Hamid Olimjonnikidan butunlay farq qilishligini uning misralarini o‘qish jarayonida guhovi bo‘lishimiz mumkin. Ayniqsa, uning vatanparvarlik g‘oyalari yaqqol namoyon bo‘lgan “To‘g‘ri sovg‘a” she‘rida bunga guvoh bo‘lamiz. She‘r yuz yildan ortiq vaqt davomida Amerikani o‘z mulki, o‘z mustamlakasi deb atagan ingliz mustamlakachilari haqidagi hikoya bilan boshlanadi. She‘rning birinchi misrasida aholi bir paytlar o‘z yerlariga egalik qilgan bo‘lsa, endi yer o‘z egalariga tegishli ekani aytiladi:

*“U yuz yildan ko‘proq bizniki edi  
Oldin biz uning odamlari edik.”*

Mazkur misralar orqali yozuvchi ona yurtiga “u” deb murojaat qiladi. Biz bilamizki, ko‘p manbalarda Vatan onaga qiyoslanadi. Shu sababli, mamlakatga nisbatan “u” yoki “uning” so‘zlarini ishlatish tabiiy jarayon hisoblanadi. Bu o‘rinda shoir o‘z yurti o‘ziga tegishli emasligini quyidagi satrlarda davom ettiradi.

*U bizniki edi*

*Massachusettsda, Virjiniya shtatida ,*

*lekin biz Angliyaning, hali ham mustamlakachilar edik .[2] .*

Ularga muhabbat, vatanparvarlik tuyg‘ulari deyarli yot bo‘lganini yuqoridagi satrlardan ko‘rish mumkin. Chunki ular yashaydigan hudud, Vatan o‘z aholisiga adolat qilmadi va boshqa davlatlar tomonidan bosib olindi. Shoir o‘z she‘rida bu yurtda yashab, shu yurtning odami bo‘la olmaganidan qayta-qayta shikoyat qiladi. Lekin Hamid Olimjon she‘rini o‘qir ekanmiz , uning Vatan timsolida ijobiylikni his qilamiz. Chunki shoir uni shu yurtning sodiq farzandi sifatida naqadar ulug‘lashini she‘rida aks ettiradi. Hattoki, Vatan tuprog‘i naqadar aziz ekanligini uning “O‘zbekiston”dagi satrlaridan ham bilib olamiz:

*Chappor urib gullagan bog‘in ,  
O‘par edim vatan tuprog Un .  
Odamlardan tinglab hikoya  
O‘sar edi shoirida g‘oya[2].*

Hamid Olimjon o‘z satrlarida boshqa vatanlar, diyorlar bilan solishtirish holatlarini tasvirlagan. Aytish mumkinki, shoirning o‘z yurtiga qanchalik aziz ekanini, unga teng keladigani yo‘qligini tasvirlashning o‘ziga xos usullaridan biridir.

Agar tanqidiy yondashadigan bo‘lsak, Hamid Olimjon o‘z mamlakatidagi hukmron siyosiy tuzumni to‘g‘ri ifoda eta olmadi. U 20-asr boshlarida Vatan tarixini ham, buyuk ajdodlarini ham ulug‘lay olmadi, chunki siyosiy muhit bunga yo‘l qo‘ymadi. Shuning uchun shoir o‘z yurtining barcha go‘zalligini tabiatiga joylagan:

*Tog‘lardagi qip-qizil lola*

*Bo‘lib go‘yo yoqut piyola ,  
Buloqlardan uzatadi suv ,  
El ko‘zidan qochadi uyqu .  
Dalalarda boshlanadi ish ,  
Boshlanadi ijod va turmush[2].*

Yuqoridagi satrlarga e‘tibor beradigan bo‘lsak, shoir har bir faslda sodir bo‘ladigan voqealarni o‘zgacha tasvirlar bilan ifodalagan. Masalan, bahorning kelishini “dalalarda” misrasi bilan ifodalagan boshlanadi ish “ (dalalarda ish boshlanadi) va “kundan - kunga “ so‘zlari bilan kuzga yaqin mavsum o‘sadi paxta “ (paxta kundan kun o‘sadi). Hamid Olimjon bu she‘rida nafaqat yurtning go‘zalligini, balki odamlarning mehnatini ham tasvirlagan. Bahor kelishi bilan xalqning borishini bilib olamiz. “xalq” liniyasi orqali ishlash ko‘zidan qochadi uyqu ” (Uyqu odamlarning ko‘zidan qochadi).

Robert Frost o‘z she‘rida o‘z xalqini yangi ko‘chib kelgan aholi bilan birlashishga va bu mamlakatni mustahkamlashga chaqiradi. Uning fikricha, Vatanni himoya qilish faqat qilich yoki bayroq ko‘tarib, jahl bilan baqirib himoya qilish emas, balki Vatanga ishonch va ishonchni saqlashdir[3]. Shu sababli, hatto AQSh prezidenti Kennedi she‘rning qadrini tan oladi va Frostni ushbu she‘rni o‘qishga chaqiradi.

*“Ochiq sovg‘a” she‘ri bor-yo‘g‘i 16 misradan iborat bo‘lsa-da, Frost uni “AQSh tarixi 16 misrada”, “mening siyosatim”, “mening tarixim”ning qimmatli manbasi deb biladi[4].* U nashr etilganidan beri amerikaliklar uchun doimiy ilhom manbai bo‘lib kelgan.

Olimjon satrini Ayozi she‘ri bilan solishtirilganda, ikkalasida ham umid va intilish tuyg‘ulari borligiga guvoh bo‘lamiz. Biroq Ayozi she‘rida hamjihatlik, ko‘chmanchilar qalbiga vatanparvarlik ruhini singdirish, kurash kabi tuyg‘ular hukmron bo‘lsa, Hamid Olimjonning “O‘zbekiston” she‘rida “orzudagi yurt” g‘oyasi ustunlik qiladi. Ya‘ni u she‘rida yurtning go‘zalligini, shu yurtning komilligini ko‘rish istagini birinchi o‘ringa qo‘yadi. Bu fikr quyidagi satrlarda isbotlangan:

*Hammasining bir xohish bor ,  
Hammasi ham xursand, baxtiyor.  
Bu o‘lkada har narsa bordir,  
Ko‘rmaganlar doim xumordir[5].*

Olimjon she‘riyatini solishtirar ekanmiz, tahlil jarayonida ularning asarlari o‘rtasida qisman o‘xshashlik, ko‘pincha turlicha yondashuvlarga guvoh bo‘ldik. Bundan tashqari, yuqorida keltirilgan she‘rlarning mazmunida sezilarli farqlarni ko‘rish mumkin. “Sovg‘a” she‘ri birinchi satrlardagi salbiy his-tuyg‘ular bilan boshlanadi[6]. She‘rni o‘qir ekanmiz, so‘nggi baytgacha vatanparvarlik tuyg‘usi kuchayib borayotganiga guvoh

bo‘lamiz. Lekin Hamid Olimjonning “O‘zbekiston”[7] she‘rida ilk misralardanoq yurt qiyofasi ijobiy fazilatlar bilan namoyon bo‘ladi. Albatta, Hamid Olimjon ham 20-asr siyosiy tuzumini qoralovchi, xalqni birlikka chorlovchi ruhdagi she‘rlar yozishi mumkin edi. Ammo 20-asrning 30-yillariga kelib sovet hukumati adabiyotni to‘liq nazorat ostiga oldi.

Quyidagi aforizmlar ingliz tilidagi sevgi haqidagi turli nuqtai nazarlarni ifodalaydi, uning kuchi, paradokslari va fazilatlarini qamrab oladi. Ularning har biri mehrning murakkab va mustahkam tabiatining turli qirralarini aks ettiradi.

1. *Sevgi - erkak va ayolning qaynoq mehridir.*

(Translation: *Love is the strong bond between a man and a woman.*)

2. *Sevgi, yuzlarini nurlantiradi, diqqatlilikni orttiradi.*

(Translation: *Love brightens faces and teaches attentiveness.*)

3. *Sevgi - bu erkakning ruhi va ayolning orzusidir.*

(Translation: *Love is the soulmate of a man and the desire of a woman.*)

4. *Sevgi, shafqatsizlikning qirolichasidir.*

(Translation: *Love is the cure for heartlessness.*)

5. *Sevgi, hayotni o‘zligida his qilishdir.*

(Translation: *Love is experiencing life within its tenderness.*)

Ingliz tilida vatanga muhabbatni ifodalovchi aforizmlarning morfologik tarkibi quyidagi jadvalda ko‘rishimiz mumkin:

**1.3-jadval**

	<b>Ingliz tilidagi aforizm</b>	<b>O‘zbek tilidagi aforizm</b>
<b>1</b>	<i>Love is the strong bond between a man and a woman.</i>	“Sevgi hamma narsani yengadi”
<b>2</b>	<i>Love brightens faces and teaches attentiveness.)</i>	“Muhabbatda ham, urushda ham hamma narsa adolatli”
<b>3</b>	<i>Love is the soulmate of a man and the desire of a woman</i>	“Sevgi hayot uchun suv kabi zarur”
<b>4</b>	<i>Love is the cure for heartlessness</i>	“Muhabbat o‘zining buyukligini ochib beradi”
<b>5</b>	<i>Love is experiencing life within its tenderness</i>	“Sevgi hayotni o‘zining nozikligida his qilishdir”

Ko‘rib turganimizdek, aforizmlar qaysi tilda yaratilmasin, ot leksemalar asosiy mazmuni tashuvchi segment hisoblanadi.

## **XULOSA**

Ingliz va o‘zbek tillaridagi mehr haqidagi aforizmlarni chog‘ishtirma tahlil qilishda har ikki tildagi ko‘plab aforizmlarni tarixiy, adabiy va madaniy sharoitlarini

hisobga olgan holda tadqiq etish maqsadga muvofiq bo'lar edi. Bu mumtoz adabiy asarlarni, folklorni va har ikki tildagi mehrning zamonaviy ifodalarini o'rganishni o'z ichiga olishi mumkin, bu sevgi haqidagi barcha nuqtai nazarlarni qamrab olganligi tahlil etildi.

Mazkur bobda biz, vatanga mehr aforizmlarining chog'ishtirma tahlil asosida o'xshash, farqli tomonlari, ma'no va mazmun jihatdan guruhlariga bo'lib tahlilga tortdik. Ingliz yozuvchisi Robert Frost va o'zbek shoiri Hamid Olimjonlar qalamiga mansub ijod namunalari chog'ishtirma tahlil qilindi.

Umuman olganda, sevgiga oid ingliz va o'zbek aforizmlarining statistik tahlili ushbu universal tuyg'uning ushbu ikki xil til va madaniy kontekstda qanday uzatilishi va tushunilishi haqidagi ajoyib naqsh va tushunchalarni ochib berish imkoniyatiga ega.

Adabiyotga partiyaviylik, sinfiylik mezonlari bilan yondashgan sotsialistik realizm modeli qo'llanildi, qatag'on avjiga chiqdi. Aynan shu davrda Hamid Olimjonning "O'zbekiston" she'ri yozilgan. She'ri vatanga qasida deyish mumkin.

Aforizmlar ifodalayotgan mazmun tashuvchi birliklar doim ham aniq xolatda ifodalaydigan leksemalar bilan uchramaydi. Ular tarkibidagi mazmun tashuvchi birliklar yashirin va ishora leksemalari orqali mazmun ifodalashga hizmat qiladi.

Aforizmlarda mazmun tashuvchi birliklar asosan ot leksemalari orqali ifodalanadi.

#### **ADABIYOTLAR RO'YXATI:**

1. Раимов А., Раимова Н. Ҳикматлар шодаси (қайта нашр) – Тошкент: “Ўзбекистон”, 2015. – 9 б.
2. Olimjon Hamid. Asarlar. 5 jild. Birinchi jild, T., “ Adabiyot va san'at ”, 1970, she'rlar, 224 b.
3. Hamdamova Sitara Baxshilloevna. Uilyam Butler Yeats she'riyatida mifologik mavzular va motivlar. Ispaniya innovatsiyalar va yaxlitlik jurnali 6 (2022): 147-150 b.
4. Ходжаева Дилафруз Изатиллоевна. “Опыт количественного анализа стилистических терминов в толковых словарях (на материале толковых словарей английского, русского и узбекского языков)”. Вестник Челябинского государственного университета 28 (2011): 130 –133 с.
5. Olimjon Hamid. Asarlar. 5 jild. Birinchi jild, T., “ Adabiyot va san'at ”, 1970, she'rlar, 224-bet
6. Izatilloevna KD, Tolibovna SZ Taksis Kategoriyasi : Turli Qarashlar Va Yondashuvlar // " Onlayn-konferanslar" platformasi. - 2021. - S . 234-238.
7. <https://kh-davron.uz/kutubxona/multimedia/hamid-olimjon.html>

## ТРАНСФОРМАЦИЯ МОДЕЛИ НАУЧНОЙ РАЦИОНАЛЬНОСТИ И НАУКИ В ЭПОХУ ЦИВИЛИЗАЦИОННОГО МАКРОСДВИГА

**Иззетова Э. М.**

Доктор философских наук, профессор

Ташкентский государственный университет востоковедения

### АННОТАЦИЯ

*В научной статье рассмотрены философско-методологические и ценностно-гуманистические аспекты типов научной рациональности. Показана трансформация представлений о природе научной рациональности в философской ретроспективе. Проведен анализ рациональности как гетерогенного феномена. Рассмотрены воззрения мыслителей Центральной Азии на проблему разума, знания, ценностей и их роли в процессе познания. Обоснована диалектическая взаимосвязь рациональности – мышления – мировоззрения – науки - аксиологии с цивилизационным Макросдвигом.*

**Ключевые слова:** *цивилизационный Макросдвиг, научная рациональность, гуманизация науки, разум, ценность, новое мышление, ноосферное сознание, гуманизированная методология, классическая рациональность, неклассическая рациональность, постнеклассическая рациональность*

### ABSTRACT

*The scientific article examines the philosophical, methodological and value-humanistic aspects of the types of scientific rationality. The transformation of ideas about the nature of scientific rationality in philosophical retrospect is shown. An analysis of rationality as a heterogeneous phenomenon is carried out. The views of Central Asian thinkers on the problem of reason, knowledge, values and their role in the process of cognition are considered. The dialectical relationship between rationality - thinking - worldview - science - axiology is substantiated.*

**Key words:** *civilizational Macroshift, scientific rationality, humanization of science, reason, value, new thinking, noospheric consciousness, humanized methodology, classical rationality, non-classical rationality, post-non-classical rationality*

### ВВЕДЕНИЕ

Реалии XXI века свидетельствуют о том, что человечество оказалось перед лицом вызовов социо-техно-антропосферного характера. Созданные человеком техносфера, информационно-компьютерные технологии,



глобальная цифровизация, проникающие во все сферы жизнедеятельности человека, носят противоречивый характер. Во-первых, открываются новые перспективы для выхода цивилизации на новый виток развития. Во-вторых, порождает вызовы-угрозы самому существованию человека. Под вопросом оказываются фундаментальные ценности - Благо, Добро, Красота, Истина, составляющие основу бытия человечества.

Вызовы современной цивилизации получили терминологическое оснащение, известны в науке и философии под названием цивилизационный Макросдвиг. Данный термин принадлежит Эрвину Ласло (2004). Однако «проблема кризисной будущности человечества обсуждалась учеными и футурологами много раньше: в «Третьей волне» Элвина Тоффлера, в феноменах грядущего планетарного Демографического перехода Форрестера-Капицы, в моделях глобального мирового развития Римского клуба<sup>65</sup>. Научно-технологическое и техническое развитие не решает проблему выхода из кризиса техногенной цивилизации. Соответственно возникает объективная «потребность в философско-гуманитарной экспертизе новых технологий, философское осмысление новых научных проектов, особенно в науках о человеке - это веление дня. Нужно научиться жить в новой среде, порождённой человеком, называемой «гибридной». Нужно, чтобы современные цифровые технологии и системы искусственного интеллекта были не врагами, а помощниками человека»<sup>66</sup>. Важно чтобы интересы человека и искусственного интеллекта двигались в одном направлении, носили сбалансированный характер.

Современная наука претерпевает фундаментальные трансформации, вызванные цивилизационным Маросдвигом. Меняется облик науки, ее место в информационно – цифровом мире. По-новому осмысливаются ее задачи, функции, способы и методы взаимодействия с окружающей действительностью. В связи с переходом науки на постнеклассический этап идет активный процесс формирования гуманистической парадигмы науки. Совершенствование методологической оснащённости современной науки является важнейшим условием ее продуктивного развития. Одним из расширяющих наши представления о возможностях освоения мира, человека является понятие научной рациональности. Вопрос о рациональности, по сути дела, есть определение принципов жизненного мира, познание каждого человека, его отношение ко всему, с чем он сталкивается на своём

<sup>65</sup> Наука и феномен человека в эпоху цивилизационного Макросдвига. – М.: Ин-т общегуманитарных исследований, 2023. – С.18.

<sup>66</sup> Там же. – С.22.

индивидуальном пути. В истории философской мысли понятие рациональности формировалось как производное от «рацио» – разума, то есть определение того человеческого мироотношения, которое исходит в суждениях о мире и человеке из данных мысли, логических операций. Рационализм – это оптимистическое отношение к реалиям, исходящее из возможности прозрачно вместить в свою субъективность все богатство действительности. Это тот подход к миру, который усматривает в разуме высшую из способностей человека.

### **АНАЛИЗ ЛИТЕРАТУРЫ И МЕТОДЫ**

Системный анализ общеметодологических аспектов генезиса и эволюции парадигм науки, типов научной рациональности, междисциплинарности и синергетики, соотношения ценностей и научного познания, становления новой модели науки как «синтеза науки и гуманизма», детерминированный цивилизационным Макросдвигом, происходящий в современном мире, глубоко исследованы в работах отечественных и зарубежных ученых. В качестве теоретико-методологической базы выступает современное состояние философского знания. Данный круг проблем изучен такими исследователями, как: В.С.Степин, В.А. Лекторский, Э.Ласло, В. М. Розин, В. Е. Лепский, Х.Лэйси, Э.Агацци, И.Т.Фролов, М.Н.Абдуллаева, Б.О.Тураев, Б.Г.Юдин, В.Г.Буданов, Д.А.Новиков, Е.Ю.Русяева, А.А.Щедрина, В.С.Сайганов, Н.А.Шермухамедова, Ю.В.Лоскутов и др. Эволюция представлений о природе разума, знания их соотношение проанализированы в трудах аль-Фараби, Ибн Сины. Для достижения научной цели и решения вытекающих из нее задач были использованы системный подход, принцип единства исторического и логического, анализ, синтез, философско-герменевтический и генерализирующий методы.

### **ОБСУЖДЕНИЕ И РЕЗУЛЬТАТЫ**

Проблема разума (рациональности), ее взаимосвязь с знанием, наукой, интегрированность с субъектом познания, погруженность в аксиологическое, праксиологическое пространство, всегда была и остается в фокусе научного интереса философов Востока и Запада. Если углубиться в историю вопроса, то мы увидим, что мыслители Центральной Азии создали стройное учение о разуме, знании, душе. В проблеме разума они выделяли несколько аспектов. Разум как понятие юридическое, связанное с вопросом ответственности человека за поступки – это первый аспект. Согласно аль-Фараби, в человеке образуется желание, исходящее от мыслительной способности. «Это последнее называется свободным выбором, оно присуще только человеку...И благодаря

ему человек может совершать похвальные и порицаемые, хорошие и плохие поступки и получать за это воздаяние и наказание»<sup>67</sup>. Разумность выражает обязанность человека перед самим собой и перед обществом. Следовательно, является условием праведной жизни в обществе и спасения. Соединяя в себе веру, знание и жизненный прагматизм, разумность выступает как разумность практическая. Второй аспект учения о разуме мыслители рассматривали с точки зрения физических характеристик. В этой сфере разум представал связанным с высокой организацией «материи», со строением человеческого мозга: разные психические процессы, «силы души» соответствуют работе разных отделов мозга. «Хранилище общего чувства есть сила представления, и она расположена в передней части мозга. Вот почему, когда эта часть повреждена, сфера представления нарушается... Хранилищем того, что воспринимает идею, является сила, называемая памятью, и она расположена в задней части мозга... Средняя часть мозга создана в качестве места силы воображения...»<sup>68</sup>.

Рассматривая разум в плоскости метафизики «восточные перипатетики» определяли разум как одну из субстанций бытия, связанную с материей, но в сущности своей независимую от нее, находящуюся в теле, но нематериальную. Здесь рассматриваются несколько планов разума: а) разум божественный как одно из выражений всемогущества и всезнания Бога, аналогичный творческому, активному началу и законосообразности мира, и разум человеческий, подобный божественному, но только подобный, а значит, отчасти уже и несовершенный; б) сам человеческий разум может быть потенциальным и актуальным, т.е. реализованным, действующим; в) разум рассматривается как приобретенный – сформированный через обучение, опыт и др., и не приобретенный, тождественный непосредственной интуиции; г) разум выступает как пассивный, принимающий воздействия, и как активный, воздействующий на вещи.

Ученые через учение о деятельном разуме, активном интеллекте пытались понять, что такое мышление, его суть, его идеальность. В этом ключе иногда данное понятие близко тому, что на современном языке называют «ноосферой», концентрирующая способность интеллектуальной деятельности, активизирующая ее. Деятельный разум может обозначать и зафиксированную в культуре, в продуктах культуры особую способность человеческого рода, общеродовую человеческую мысль. Она входит через эту культуру в плоть и

<sup>67</sup> Аль-Фараби. Гражданская политика // Аль-Фараби. Социально-этические трактаты. - Алма-Ата: Наука, 1973. – С.113.

<sup>68</sup> Ибн Сина. Книга о душе // Ибн Сина. Избранные философские произведения. - М.: Наука, 1980. – С.448.

кровь каждого человека, мысль, с которой соединяется индивидуальный разум и которая не всегда осознанно для человека воздействует на него, образует его ментальность, его духовный мир, совершенствуется через него общую способность. Разум живет, пока живет человек, и поэтому он – сила, пока есть сила человека. Когнитивная и практическая деятельность человека основана на рациональности. Разум, научная рациональность – это не только орудие познания, но и орудие социальной практики. В основе любой деятельности лежит знание, которому отводится ведущая роль. На Востоке знание является мотивом к действию, индивидуализирующему субъект. Приоритетная роль разума в интеллектуально-образовательной, религиозно-этической деятельности, социально-политической, культурной среде в целом, детерминировала развитие науки на Востоке в IX –XV вв.

Понятие рациональности определяется сегодня как присущее субъекту универсальное средство организации деятельности. Деятельности, которая предстаёт целеполагающей и даёт возможность эффективного исполнения замыслов, достижений целей. В этом ракурсе рациональность определяется как точный расчёт адекватных средств для данной цели (по Веберу) или как конформность, т.е. наилучшая адаптированность к обстоятельствам (по Витгенштейну), как логическая обоснованность правил деятельности (по Тулмину). В самом широком смысле рациональность может быть истолкована как способность разума к целостному охвату природы, общества и собственной субъективности. Наука выступает, прежде всего, как рациональное знание, ориентированное на добывание достоверной истины, расширяемой и обновляемой, той истины, которая предстаёт как логически организованная и доказуемая. Ещё греки поняли, что истина не существует вне добра и красоты. Возможно, пришло время иначе сформулировать сущность, задачи и смысл разума. В конфликтах XX-XXI вв. человечество осознало, что сон разума порождает чудовищ, но таким же чудовищем является и гипертрофированный разум, забывший о добре и красоте.

Вопрос о рациональности в целом и научной рациональности, в частности, имеет мировоззренческий характер. Говоря о рациональности, имеют в виду особый тип отношений в системе «человек-мир». Обоснование рациональности – это поиск осознанной гармонии человека и мира, гармонии, которая гарантировала бы соразмерность человека и противостоящей ему действительности. То есть проблема рациональности имеет не только гносеологические, но и антропологические, аксиологические моменты. Философия не даёт однозначного определения понятию «рациональность». С

помощью рациональности характеризуют деятельность человека, знание, методологию, мир в целом. А так же в это понятие вкладывают такие смыслы, как атрибутивное свойство технических цивилизаций, специфический тип упорядоченности, структурности, противостоящий бесструктурности и принципиальной невыразительности.

Философско-методологическая рефлексия XXI в. над реальными процессами научного мышления привела к пересмотру парадигмы науки и научной рациональности. В. С.Степин в своих исследованиях выделяет три типа научной рациональности: классическую, неклассическую, постнеклассическую<sup>69</sup>. Рациональность уже не сводится к логичности, она включает в себя и внелогические мыслительные действия. Эмоциональные, ценностные, интуитивные факторы понимаются современным рационализмом как важные составляющие разумной деятельности.

В новой рациональности вырисовываются три принципа, очерчивающие её характер: 1) идеалы и критерии рациональности зависят от развития культуры общества, от имеющихся в культуре ценностных установок и регулятивов деятельности, которые исторически изменяются вместе с культурой; 2) в разных областях деятельности идеалы и критерии рациональности могут различаться; 3) рациональность человеческой деятельности не должна пониматься как полное исключение из неё всяких иррациональных моментов. Содержание «новой рациональности» может варьироваться, и рациональное с одной точки зрения, представляется нерациональным с другой. Такую рациональность называют открытой, так как она открыта для расширения её содержания. Открытая рациональность представляет собой творческую, конструктивную мысль, рефлексию по поводу заданных правил, формированию новых норм. Закрытая рациональность представляет собой интеллектуальную деятельность внутри заданных правил<sup>70</sup>.

Неклассическая рациональность ставит перед мышлением гораздо более сложные задачи, требует его глубокой диалектизации. Новое научное мышление информационного общества должно более терпимо относиться к другим формам научного знания. Для современного мышления характерна толерантность. Рациональной является деятельность основанная на продуктивном взаимодействии различных идейных позиций, которые сохраняют свою автономию, предполагают открытость при взаимном

<sup>69</sup> Степин В. Типология научной рациональности и синергетика // Філософія освіти. Philosophy of Education. 2017. – С.6.

<sup>70</sup> Швырёв В.С. Рациональность как ценность культуры. Традиция и современность. – М.: Прогресс – Традиция, 2003. - С. 86.



общении»<sup>71</sup>. Без толерантности невозможна здоровая созидательная соревновательность в науке. Нельзя отдавать предпочтение одной науке перед другой, как и одному типу культуры перед иным, поскольку наука функционирует в поле определённой культуры, ведь «в действительности каждая культура как ценностная и познавательная система не только вступает в борьбу с другой системой, но так или иначе пытается учесть опыт другой системы, расширяя тем самым горизонт своего собственного опыта... Самые интересные идеи в истории философии и науки возникали как раз при столкновении и взаимной критике разных концептуальных каркасов, разных интеллектуальных парадигм»<sup>72</sup>.

Ю.В.Лоскутов заявляет, что «постнеклассическая рациональность интегративна, синтетична».<sup>73</sup> Для аргументации выдвинутого тезиса обращается к концепции В.С.Степина. «Возникновение каждого нового типа рациональности не приводит к исчезновению предшествующих типов, а лишь ограничивает сферу их действия. Научная рациональность на современной стадии развития науки представляет собой гетерогенный комплекс со сложными взаимодействиями между разными историческими типами рациональности. ... Онтологическая первичность саморазвивающихся систем, включенность в них фрагментов и аспектов, которые могут интерпретироваться как сложные саморегулирующиеся и простые системы, определяет преемственность идеалов и норм и философских оснований классической, неклассической и постнеклассической науки».<sup>74</sup>

Новое мышление имеет и специфические механизмы функционирования. Так, оно опирается на синтез способностей человека как к рационально-логическому, так и к образному отражению действительности. В связи с этим наряду с языком абстрактных понятий широко используется язык образов, метафор. В число норм и эталоном мыслительной деятельности включаются парадоксальность суждений, их незавершённость и многозначность. Эту ситуацию физик-теоретик В.Д.Фейенберг характеризует как «интеллектуальную революцию», связывая её, в первую очередь, с закреплением прав за «внелогическими», то есть выходящими за пределы

<sup>71</sup> Даниелян Н. В. Роль конструктивизма в развитии научной рациональности. Автореф... диссер. доктора. - М., 2013. – С. 12.

<sup>72</sup> Лекторский В.А. О толерантности, плюрализме и критицизме// Вопросы философии. – М., 1997. - № 11.- С.31.

<sup>73</sup> Лоскутов Ю.В. Динамика философской рациональности и общественно-историческая практика // Вестник Пермского университета. Философия. Психология. Социология. 2022. Вып. 3. - С. 416–426. DOI: <https://doi.org/10.17072/2078-7898/2022-3-416-426>

<sup>74</sup> Степин В.С. Типы научной рациональности и синергетическая парадигма // Сложность. Разум. Постнеклассика. 2013. № 4. - С.55 - 56.

формальной логики, не допускающими формализации суждениями.<sup>75</sup> Благодаря сочетанию названных выше черт и особенностей новое мышление захватывает более глубокие пласты действительности, оно полнее и более отчётливо отражает бесконечное многообразие мира, его процессуальность и, что самое главное, позволяет обеспечить присутствие ценностного компонента на всех этапах рациональности – от выбора целей до оценки результатов деятельности.

Целью постнеклассической науки является не столько когнитивная ценность научного знания, научной рациональности, о внешнем по отношению к человеку мире, сколько определение приоритетов экономического, социально-политического и культурного характера. Подобная смена ориентации науки приводит к тому, что объективно истинное, рациональное объяснение и описание применительно к «человекообразным» объектам не только допускает, но и предполагает включение аксиологических факторов в состав объясняющих положений. Включение ценностного начала усиливает этизацию науки, ее направленность на общегуманистические ценности человечества. Поскольку «наука является проявлением действия в человеческом обществе, в совокупности человеческого мышления»<sup>76</sup>. Можно сделать вывод, ссылаясь на позицию Ю.В.Лоскутова, который считает «если практическое применение классической рациональности нередко приводит к недооценке человеческой субъектности, а неклассической, наоборот, к волюнтаризму, то постнеклассика по своей диалогичной природе нацелена на преодоление двух указанных крайностей. Постнеклассическое мышление предполагает особую - глубоко личностную и практически ориентированную - позицию субъекта познания»<sup>77</sup>.

## **ВЫВОДЫ**

Таким образом, новая рациональность порождает и новую науку, отличительным признаком которой следует считать «гуманизированную методологию», узаконивающую включение ценностного сознания во все элементы научной деятельности и научного знания. Гуманистическая трансформация научного сообщества направляет свой взор на ноосферное сознание, на углубление, расширение рациональности, знаний и этических норм, экстраполируя эти феномены на все сферы жизнедеятельности человека. Творческая мощь постнеклассической науки концентрируется на задачах

<sup>75</sup> Фейенберг Е.Л. Две культуры. Интуиция и логика в искусстве и науке. – М.: Наука, 1992. – С.212.

<sup>76</sup> Вернадский В.И. О науке. - Дубна: Феникс, 1997. Т.1. - С.344.

<sup>77</sup> Лоскутов Ю.В. Динамика философской рациональности и общественно-историческая практика // Вестник Пермского университета. Философия. Психология. Социология. 2022. Вып. 3.

прогноза, безопасности, противодействия деструктивным тенденциям, сохранения и упрочения жизнестойкости земной самоорганизующейся системы.

### **СПИСОК ИСПОЛЬЗОВАННОЙ ЛИТЕРАТУРЫ ( REFERENCES)**

1. Наука и феномен человека в эпоху цивилизационного Макросдвига / Отв.ред. В.Г.Буданов, Л.П.Киященко. – М.: Институт общегуманитарных исследований, 2023. – 748с.
2. Аль-Фараби. Гражданская политика// Аль-Фараби. Социально-этические трактаты. - Алма-Ата: Наука, 1973. - 435с.
3. Ибн Сина. Книга о душе // Ибн Сина. Избранные философские произведения. - М.: Наука, 1980.- 552с.
4. Степин В. Типология научной рациональности и синергетика // Філософія освіти. Philosophy of Education. 2017. - С.6 – 28.
5. Швырёв В.С. Рациональность как ценность культуры. Традиция и современность. – М.: Прогресс – Традиция, 2003. - 176с.
6. Даниелян Н. В. Роль конструктивизма в развитии научной рациональности. Автореф... диссер. доктора. - Москва, 2013. - 32с.
7. Лекторский В.А. О толерантности, плюрализме и критицизме// Вопросы философии. – М., 1997. - № 11.- С.46 - 54.
8. Фейенберг Е.Л. Две культуры. Интуиция и логика в искусстве и науке. – М.: Наука, 1992. - 251с.
9. Вернадский В.И. О науке. - Дубна: Феникс, 1997. Т.1. - 576с.
10. Лоскутов Ю.В. Динамика философской рациональности и общественно-историческая практика // Вестник Пермского университета. Философия. Психология. Социология. 2022. Вып. 3. С. 416–426.  
DOI: <https://doi.org/10.17072/2078-7898/2022-3-416-426>
11. *Степин В.С.* Типы научной рациональности и синергетическая парадигма // Сложность. Разум. Постнеклассика. 2013. № 4.- С. 45–59.

## **USING SLANG IN SPOKEN LANGUAGE**

**Matjanova Malika**

malikamatjanova@gmail.com

Karakalpak State University Faculty of foreign languages philology and  
language training: English 2nd year student.

### **ABSTRACT**

*This article explores the role of slang in spoken language, emphasizing its significance in shaping communication, cultural identity, and social interactions. It delves into the essence of slang, its social functions, its dynamic evolution, and its impact on standard language. By examining how slang serves as a marker of identity, fosters social bonding, and acts as a form of resistance, the article highlights the richness and vibrancy that slang brings to human communication. Furthermore, it discusses the integration of slang into standard language, showcasing its influence on the broader linguistic landscape.*

**Keywords:** *Slang, spoken language, cultural Identity, linguistic evolution, internet and social media, standard language.*

### **АННОТАЦИЯ**

*В этой статье исследуется роль сленга в разговорной речи, подчеркивается его значение в формировании коммуникации, культурной идентичности и социальных взаимодействий. В ней рассматривается сущность сленга, его социальные функции, его динамичная эволюция и влияние на общепринятый язык. Исследуя, как сленг служит маркером идентичности, укрепляет социальные связи и выступает в качестве формы сопротивления, авторы статьи подчеркивают богатство и яркость, которые сленг привносит в человеческое общение. Кроме того, в нем обсуждается интеграция сленга в стандартный язык, демонстрируя его влияние на более широкий лингвистический ландшафт.*

**Ключевые слова:** *сленг, разговорный язык, культурная идентичность, лингвистическая эволюция, Интернет и социальные сети, стандартный язык.*

Language is a living, evolving entity that adapts to the social and cultural context in which it exists. Slang, a key component of spoken language, plays a crucial role in this evolution. It reflects the creativity and dynamism of human communication, offering a lens through which we can understand societal changes, cultural identities, and social interactions. This article delves into the significance of

slang in spoken language, its impact on communication, and its role in shaping cultural and social identities.

Slang is informal, often ephemeral language that deviates from the standard lexicon. It encompasses words and phrases that are typically used in specific social groups or communities. Slang can be playful, rebellious, or simply a way to express identity and solidarity within a group. It is often born out of a need to create a sense of belonging or to set a group apart from the mainstream.

For instance, teenagers and young adults frequently use slang to forge a distinct identity separate from older generations. Terms like "lit," "savage," and "fam" are not just words; they are symbols of a shared culture and experience. Similarly, various professions, such as the tech industry, have their own jargon or slang, like "debug," "spam," and "boot up," which helps professionals communicate more efficiently within their field.

Slang serves several important social functions. First, it acts as a marker of identity. By using specific slang terms, individuals signal their membership in a particular group, be it based on age, profession, subculture, or geographic location. This use of language fosters a sense of community and belonging.

Second, slang can be a tool for social bonding. Shared slang creates a sense of intimacy and trust among members of a group. It acts as a linguistic shortcut, allowing individuals to communicate more effectively and express complex ideas or emotions succinctly. For example, saying "spill the tea" instantly conveys the idea of sharing gossip, something that might take longer to explain in standard language.

Third, slang can serve as a form of resistance or rebellion against mainstream culture. It allows individuals to challenge norms and assert their autonomy. For instance, the use of slang in hip-hop culture has been a powerful means of expressing resistance to societal inequalities and injustices.

Slang is inherently dynamic. It evolves rapidly, often influenced by cultural, technological, and social changes. The advent of the internet and social media has accelerated the spread and mutation of slang. Platforms like Twitter, TikTok, and Instagram are hotbeds for the creation and dissemination of new slang terms. Memes, hashtags, and viral videos contribute to the rapid adoption and adaptation of slang across different regions and demographics.

For example, the term "on fleek," which means perfect or flawless, originated from a Vine video in 2014 and quickly became a popular slang term across social media. Similarly, words like "ghosting" (suddenly cutting off all communication with someone) and "FOMO" (fear of missing out) have become part of everyday language, thanks to their widespread use online.



However, the rapid evolution of slang also means that it can quickly become outdated. What is "lit" today might be considered passé tomorrow. This ephemeral nature of slang keeps language vibrant and ever-changing, reflecting the fluidity of human culture.

Slang is deeply intertwined with cultural identity. It reflects the values, beliefs, and experiences of the groups that create and use it. For marginalized communities, slang can be a powerful tool for expressing identity and resilience. African American Vernacular English (AAVE), for instance, has given rise to numerous slang terms that have permeated mainstream culture. Terms like "woke," "shade," and "bae" have roots in AAVE and reflect the cultural richness and creativity of African American communities.

Similarly, LGBTQ+ communities have developed their own slang as a way to communicate and affirm their identities. Terms like "yes," "slay," and "throwing shade" are not just words; they carry deep cultural significance and history. By using this slang, individuals within these communities can connect with one another and assert their presence in a world that has often marginalized them.

While slang is often viewed as a departure from standard language, it can have a significant impact on the broader linguistic landscape. Over time, slang terms can become integrated into standard language, enriching it and making it more expressive. For example, many words that were once considered slang, such as "cool," "hang out," and "awesome," are now part of everyday vocabulary.

The incorporation of slang into standard language reflects its acceptance and normalization within society. It also highlights the role of slang in linguistic innovation. By constantly pushing the boundaries of language, slang introduces new words and expressions that capture contemporary experiences and realities more effectively than traditional vocabulary.

Conclusion. Slang is a vibrant and essential aspect of spoken language. It reflects the creativity, adaptability, and social dynamics of human communication. By serving as a marker of identity, a tool for social bonding, and a form of resistance, slang enriches our linguistic landscape and provides valuable insights into cultural and social identities.

The rapid evolution of slang, driven by technological advancements and cultural shifts, ensures that language remains a dynamic and ever-changing entity. As slang terms move from the fringes to the mainstream, they reshape standard language and reflect the evolving nature of human communication.

Understanding and appreciating slang is crucial for anyone interested in the nuances of language and its role in society. It is a testament to the power of words to

connect, divide, and define us. In a world that is constantly changing, slang reminds us of the importance of language as a living, breathing aspect of our collective identity.

Even today, the written literacy of students who have not lost their relevance, the statement of it without errors and shortcomings, is an urgent issue. Overcoming this issue, seeking a solution, requires scientific potential, responsibility, and patience from every educator, especially native language teachers. It is necessary to create such an atmosphere of education in which the student will feel that he is a person, focus on him. If the teacher organizes an atmosphere of success during the lesson and helps the student to succeed in his studies, gaining confidence in his own strength and talent, the improved learning process also arises from itself. A source of educational communication is created, which is determined by Transparency, interaction of participants, equality of evidence they cite, a Bank of collaborative knowledge, the possibility of mutual assessment and control. It is said that the teacher himself must constantly work on himself, continuously improve his pedagogical skills, improve the educational process using the world and national pedagogical heritage and the achievements of science creatively.

Through generalized concepts, the reader writes his opinion consistently and without errors, words with a distinction in pronunciation and spelling are explained. The written statement of the reader's knowledge, feelings, thoughts is a mirror of his spirituality and enlightenment. Therefore, from time immemorial it is no secret for anyone that our ancestors, our great selves, their behavior in improving written literacy, their aspirations to become an unparalleled calligrapher.

## REFERENCES

1. Eble, C. (1996). *Slang and Sociability*:
2. Partridge, E. (1979). *Slang To-day and Yesterday*. Routledge & Kegan Paul.
3. Green, J. (2015). *The Vulgar Tongue: Green's History of Slang*. Oxford University Press.
4. Cutler, C. (1999). "Yorkville Crossing: White teens, hip hop and African American English." *Journal of Sociolinguistics*, 3(4), 428-442.

## **ABDURAUFI FITRATNING “MUXTASAR ISLOM TARIXI” ASARIDAGI MILLIY O‘ZLIKNI ANGLASHDAGI QARASHLAR**

**Elboyev Farxod Xolmaxmat o‘g‘li**

TDIU assistant o‘qituvchisi

[Tel: +998909539656](tel:+998909539656)

**Ahmedov Bahodir Baxtiyor o‘g‘li**

TDIU Iqtisodiyot yo‘nalishi talabasi

### **ANNOTATSIYA**

*Ushbu maqolada Jadidchilikning mashhur namoyondalaridan biri Abdurauf Fitratning “Muxtasar islom tarixi” risolasi haqida ma’lumotlar keltirilgan. Fitrat o‘z risolasida xalqning, millatning o‘zligini anglashga qaratilgan islom dini qisqacha tarixini o‘rganishga harakat qilindi.*

**Kalit so‘zlar:** “Muxtasar islom tarixi”, Islom, “saodat” davri, Roshidun xalifalari, ummaviylar, abbosiylar.

### **АННОТАЦИЯ**

*В данной статье содержится информация об Абдурауфе Фитрате, одном из известных представителей джадидизма, в его книге «Краткая история ислама». В его трактате «Фитрат» была предпринята попытка изучения краткой истории ислама с целью понимания самобытности народа и нации.*

**Ключевые слова:** «Краткая история ислама», ислам, эпоха «счастья», рошидунские халифы, уммавиты, Аббасиды.

### **ABSTRACT**

*This article presents information about the treatise "A Brief History of Islam" by Abdurauf Fitrat, one of the famous representatives of Jadidism. In his treatise, Fitrat attempted to study a brief history of Islam aimed at understanding the identity of the people and the nation.*

**Keywords:** “A Brief History of Islam”, Islam, the “Blessed” era, the Rightly Guided Caliphs, the Umayyads, the Abbasids.

*Yosh avlod tarbiyasi haqida gapirganda, Abdurauf Fitrat bobomizning mana bu fikrlariga har birimiz, ayniqsa, endi hayotga kirib kelayotgan o‘g‘il-qizlarimiz amal qilishlarini men juda-juda istardim: “Xalqning aniq maqsad sari harakat qilishi, davlatmand bo‘lishi, baxtli bo‘lib izzat-hurmat topishi, jahongir bo‘lishi yoki zaif bo‘lib xorlikka tushishi, baxtsizlik yukini tortishi,*

*e'tibordan qolib, o'zgalarga tobe va qul, asir bo'lishi ularning o'z otanalaridan bolalikda olgan tarbiyalariga bog'liq".*

**Shavkat Mirziyoyev**

**O'zbekiston Respublikasi Prezidenti<sup>78</sup>**

## **KIRISH.**

Fitrat (1886-1938) o'z davrining mashhur ma'rifatparvar insonlaridan biri bo'lib, o'zbek milliy uyg'onish harakatida muhim rol o'ynagan. U Turkiston xalqining milliy o'zligini anglashiga xizmat qiluvchi ko'plab asarlar yozgan, jumladan "Muxtasar islom tarixi"<sup>79</sup> kabi diniy-ma'rifiy kitoblar ham mavjud. Fitrat Islom dinini nafaqat diniy nuqtai nazardan, balki uning jamiyatdagi o'rni, ma'naviyati va madaniyatiga bo'lgan ta'sirini ham chuqur tahlil qilgan. Fitrat o'zining "Muxtasar islom tarixi" asarida Islomning paydo bo'lishi, uning dastlabki davrlari va musulmon jamoatining shakllanish jarayonlari haqida qisqa, ammo mazmunli tarixiy ma'lumot beradi. Ushbu asar mustabid tuzum davrida ota bobolarimizni milliy o'zlikni anglashida Islom dini muhimligini bilgan holda, Islom tarixiga qiziqqan o'quvchilarga diniy va tarixiy bilimlarni yetkazish maqsadida yozilgan. Fitrat bu asarida Muhammad (s.a.v.) hayoti, ilk musulmon jamoasi va Islomning birinchi davridagi muhim voqealar haqida muhim manbalardan olingan ma'lumotlarni qisqacha, lekin aniqlik bilan taqdim etadi.

**Adabiyotlar tahlili va metodlar.** Fitratning «Muxtasar islom tarixi» asarini yurtimiz tadqiqotchi olimlaridan filologiya fanlari doktori, professor Hamidulla Boltaboyev<sup>80</sup> o'z tadqiqotlarida o'rganib chiqib, o'sha davr islom tarixi bo'yicha asarlar yozgan Mahmudxo'ja Bexbudiy (1914), Abdulla Avloniy<sup>81</sup>, Alixonto'ra Sog'uniy kabi jadidchilik namoyondalari yozgan asarlaridan Fitratning asari voqealarning aniq, jonli ifodasi, millatparvarlik ruhi tasvir qatiga singlirilgani va xolis yozilgani bilan ulardan farqlanad.<sup>82</sup>

Fitratning «Muxtasar islom tarixi» asarini o'rganish orqali diniy va ma'rifiy islohotlar haqida aniq tahlil qilish mumkin. U asosan o'sha davrda hukmron bo'lgan diniy muhitning chuqur tahlilini beradi. Kitobdagi asosiy fikrlaridan biri shuki,

<sup>78</sup> Shavkat Mirziyoyev. Milliy taraqqiyot yo'limizni qat'iyat bilan davom ettirib, yangi bosqichga ko'taramiz. –T.: "O'zbekiston", 2017 yil. 124-bet // Hamidulla Boltaboyev. Abdurauf Fitrat. –Toshkent.: "Yoshlar nashriyot uyi". 2022 yil. 3-bet

<sup>79</sup> Фитрат А. Танланган асарлар: 6-жилдлик. 5-жилд. – Тошкент.: Маънавият, 2010 йил. 36-бет

<sup>80</sup> Абдурауф Фитрат. Мухтасар ислом тарихи(сўзбоши муал. ва таржимон Ҳ.Болтабоев). –Т.: «Янги аср авлоди», 2004

<sup>81</sup> Абдулла Авлоний. Мухтасар тарихи анбиё ва тарихи Ислом(нашрга тайёрловчи, изоҳ. ва сўнгсўз муал. Р. Баракаев). –Т.:«ТИУ» нашриёт-матбаа бирлашмаси, 2008.

<sup>82</sup> Абдурауф Фитрат. Мухтасар ислом тарихи(сўзбоши муал. ва таржимон Ҳ.Болтабоев). –Т.: «Янги аср авлоди», 2004

Islomning ilk davrlari, ya'ni Payg'ambarimiz Muhammad (s.a.v.) davri va to'rt xalifa (Roshidun xalifalari) boshqaruvi paytidagi Islom qadriyatlari keyinchalik yo'qola boshlagan va bu davr dinning haqiqiy mohiyatini ko'rsatib beruvchi davr bo'lib qolgan. Shuni nazarda tutib, Fitrat o'z risolasida islom tarixini qismlarga bo'lib o'rganadi. Bular: birinchi qism – Saodat davri;

ikkinchi qism – birinchi to'rt asl halifalar davri;

uchinchi qism – ummaviylar va abbosiylar halifaligi davri.<sup>83</sup>

Fitrat kitobida, Muhammad (s.a.v.) davridagi islohotlarning ijtimoiy, siyosiy va iqtisodiy ahamiyatiga to'xtalib, ularning jamiyatdagi ijobiy ta'sirlarini ta'kidlaydi. Fitratning fikriga ko'ra, Muhammad (s.a.v.) davrida kiritilgan islohotlar nafaqat diniy, balki ijtimoiy-siyosiy barqarorlik va tenglikni ham o'z ichiga olgan. Shuning uchun u kitobda bu davrni "saodat" davr sifatida ta'kidlaydi va musulmon jamoasining keyinchalik bu qadriyatlardan uzoqlashganini tanqid qiladi.

Fitratning diniy islohotlarga bo'lgan qarashlarini tahlil qilar ekanmiz, "Muxtasar islom tarixi" asarida u Islomning qadimiy tamoyillariga qaytish va yangicha ma'rifiy islohotlarni amalga oshirish zarurligini urg'ulaydi. Fitrat bu jihatdan asarda chuqur fikrlarni bayon qilib, diniy va ma'rifiy islohotlarni milliy uyg'onish bilan bog'laydi.

Muhammad (s.a.v.) hayoti va Islomning dastlabki davrlari haqida Fitrat o'z asarida atroflicha yoritgan bo'lib, unda payg'ambarimiz Muhammad (s.a.v.) hayoti va u zotning payg'ambarlik faoliyatini turli bosqichlarga bo'lib o'rganadi: uning ilk da'vati, Makka va Madina davrlaridagi faoliyati, hijrat, keyingi voqealar va Islom davlatining tashkil etilishi kabi bosqichlarga bo'lib o'rganadi. Fitrat, Muhammad (s.a.v.) ning payg'ambarlik da'vosi va uning musulmonlar jamoasini tashkil etishdagi mehnatlarini tafsilotlari bilan bayon qiladi. Ayniqsa, hijrat va Madina davri Islom tarixida yangi davrning boshlanishi sifatida katta ahamiyatga ega ekanini ta'kidlaydi.

Fitratning asarida keltirilishicha, Muhammad (s.a.v.) o'z da'vati orqali insonlarni adolatga, haqiqatga va ijtimoiy tenglikka chaqirgan. Islomning asosiy tamoyillari bu davrda shakllangan va aynan shu davrda musulmonlar jamoasi kuchayib, siyosiy va diniy jihatdan mustahkamlangan.

Asarda Muhammad (s.a.v.) ning siyosiy, ijtimoiy va diniy rahbarlik qobiliyatlarini yuqori baholab, uni nafaqat din yetakchisi, balki adolatparvar rahbar sifatida tasvirlaydi. Madina davridagi voqealar Fitrat tomonidan alohida e'tirof etiladi, chunki bu davrda musulmonlar jamoasi ilk bor mustaqil davlatga ega bo'lgan va Islom hukumati shakllangan.

Risolada Muhammad (s.a.v.) ning vafotidan keyingi davr, ya'ni to'rt xalifa boshqaruvi ham batafsil yoritilgan. Fitrat ushbu davrda musulmon jamoasining

<sup>83</sup> Фитрат А. Танланган асарлар: 6-жилдлик. 5-жилд. – Тошкент.: Маънавият, 2010 йил. 36-бет



siyosiy va hududiy kengayishini, shuningdek, Islomning boshqa hududlarga yoyilishini aniq tasvirlaydi. Xalifalar davri tarixidagi eng muhim voqealar — Abu Bakr, Umar, Usmon va Alining xalifalıkları davrida sodir boʻlgan ijtimoiy, siyosiy va diniy islohotlar tahlil qilinadi. Fitrat xalifalik davrida Islomning hududiy kengayishi, bu davrda olib borilgan siyosiy va ijtimoiy islohotlar haqida maʼlumot beradi. Xususan, Umar ibn Xattobning xalifaligi davridagi adolatli boshqaruv va ijtimoiy islohotlar Fitrat tomonidan katta hurmat bilan tilga olinadi. Usmonning Qurʼonni jamlashdagi hissasi, shuningdek, Abu Bakrning musulmonlar birligini saqlab qolish yoʻlidagi mehnati Fitrat tomonidan yuqori baholanadi.

Kitobda bu davrdagi ijtimoiy barqarorlikning oʻrnini ichki mojarolar egallagani, ayniqsa, Ali davridagi fuqarolar urushi va fitnalar musulmon jamoasiga qanday salbiy taʼsir qilgani haqida tahliliy fikrlar berilgan.

### **MUHOKAMA VA NATIJALAR.**

Fitrat kitobda Islom tarixida ilm-fan va madaniyatning rivojlanishi haqida ham toʻxtalib oʻtadi. Islom madaniyatining yuksalishi, ayniqsa, Abbosiylar davrida Bagʻdod va boshqa ilmiy markazlarning tashkil etilishi, musulmon olimlarining dunyo ilm-faniga qoʻshgan hissasi haqida Fitrat aniq dalillar keltiradi. U musulmon olimlari matematikadan tortib astronomiya, falsafa va tibbiyot sohalarigacha katta ilmiy yutuqlarni qoʻlga kiritganliklarini taʼkidlaydi.

Fitrat ilm-fan va diniy bilimlarni oʻzaro bogʻlaydi. U kitobda musulmon olimlarining antik yunon, hind va fors ilm-fani bilan tanishib, ulardan qanday foydalanganini va oʻz ilmiy yutuqlarini qoʻshganini tasvirlaydi. Fitratning fikricha, Islom dunyosidagi ilmiy va madaniy yuksalish diniy qadriyatlar va maʼrifatning uygʻunlashuvi natijasida yuzaga kelgan.

Fitrat “Muxtasar islom tarixi” asarini yozar ekan, uning maqsadi oʻz davrining musulmon yoshlariga diniy va tarixiy bilimlarni yetkazish, ularda oʻz diniga, tarixiga boʻlgan hurmat va qiziqishni oshirish edi. Fitratning ushbu asari oʻz davrida diniy va maʼrifiy islohotlarni amalga oshirishda muhim oʻrin tutgan. U oʻz xalqiga milliy va diniy uygʻonish uchun islomiy qadriyatlarni bilish va oʻrganish zarurligini tushuntirishga intilgan.

Kitob milliy uygʻonish harakatining bir qismi sifatida diniy bilimlarni targʻib qilish, yoshlarni Islomning tarixiy ahamiyatini anglashga chaqirish va milliy maʼnaviyatni kuchaytirishga qaratilgan. Fitrat Islomni milliy uygʻonishning asosiy vositalaridan biri deb bilgan va bu asarda ham bu gʻoyani ilgari surgan. Fitrat Makka va Madina davrini oʻzaro taqqoslab, ularning ijtimoiy va siyosiy tuzilishidagi farqlarni ham ochib beradi. Makka davrida musulmonlar soni oz boʻlsa-da, ular bir-birlariga mustahkam yordam koʻrsatganini, Madina davrida esa islom jamoasi

mustaqil davlat sifatida shakllanib, nafaqat diniy, balki siyosiy boshqaruv tizimini ham o'z zimmasiga olganini ko'rsatadi.

Bundan tashqari, Fitrat ilk musulmonlar o'rtasida sodir bo'lgan asosiy voqealar, xususan, hijrat va Madinada yangi davlatning barpo etilishi haqida ham ma'lumotlar beradi. Bu voqealar islom tarixi uchun juda muhim hisoblanadi, chunki ular musulmonlarning o'zaro hamjihatlikda harakat qilishini va islom ta'limotlarini amalga oshirishga bo'lgan intilishlarini ko'rsatadi.

Fitrat o'z asarida islom tarixini ilmiy va ob'ektiv yondashuv bilan talqin qiladi. U tarixiy voqealarni faqat diniy nuqtai nazardan emas, balki ijtimoiy va siyosiy omillarni ham inobatga olgan holda tahlil qiladi. Bu esa asarning ahamiyatini oshiradi va o'quvchiga islom tarixini kengroq va chuqurroq tushunish imkonini beradi.

Fitrat tarixiy dalillarga asoslangan holda voqealarni tasvirlagan va ularni keng ilmiy bazaga asoslab yoritgan. Asarda diniy hissiyotlar ustuvor emas, aksincha, voqealarning ob'ektiv tahlili muhim o'rin tutadi. Bu jihat Fitratning islom tarixini ilmiy asoslarga tayanib yozganligini ko'rsatadi. Uning bu yondashuvi, tarixiy faktlarni inobatga olgan holda, o'quvchilar uchun islom tarixi haqidagi tushunchalarni aniq va lo'nda tarzda taqdim etadi.

“Muxtasar islom tarixi” asari o'z davrida juda katta ahamiyatga ega bo'lgan. Birinchidan, bu asar musulmonlarga o'z tarixlarini yaxshiroq bilib olishlariga ko'maklashgan bo'lsa, ikkinchidan, tarixiy voqealarni xolis va ilmiy tahlil qilishga undagan. Fitrat bu asar orqali musulmonlar orasida islom tarixini noto'g'ri talqin qilish yoki u haqdagi chalkash tushunchalarga qarshi kurashgan.

Ushbu asar o'sha davr musulmonlari uchun yengil tushunarli tilda yozilgani sababli keng ommaga mo'ljallangan. Fitrat o'z asarini faqat ulamolar yoki olimlar uchun emas, balki oddiy xalq uchun ham tushunarli bo'lishini maqsad qilgan. Bu jihat asarning o'z davrida keng ommalashuviga sabab bo'lgan omillardan biri hisoblanadi. Shu bilan birga, Fitratning asari, har bir insonning o'z tarixini bilish va ulardan saboq olish zarurligini ta'kidlaydi.

Yana shu narsani ta'kidlab o'tish zarurki, risolani o'qigan kitobxon asar yakuniga yetmagan degan xulosaga keladi. Albatta savol tug'iladi, asar rostan ham yakunlanmaganmi?, yoki asarni qolgan qismi bizgacha yetib kelmaganmi? Bu savol hanuzgacha o'z javobini topgani yoq.

## **XULOSA.**

Xulosa qilib shuni aytish mumkinki, “Muxtasar islom tarixi” Fitratning Islom dini va uning tarixi haqidagi chuqur bilim va tushunchalarini aks ettiruvchi asar bo'lib, u musulmon ota bobolarimizga mustabid tuzum davrida milliy o'zlikni

anglashida diniy va tarixiy ma'lumotlarni sodda va aniq shaklda yetkazishni maqsad qilgan. Ushbu asar Fitratning milliy uyg'onish harakatiga qo'shgan hissasining bir qismi sifatida, Islomning nafaqat diniy, balki ijtimoiy va madaniy jihatlarini ham yoritib, o'z o'quvchilariga yuksak ma'naviyat va madaniyatga erishish yo'lida diniy merosni qadrlash va o'rganishni o'rgatadi.

#### **FOYDALANILGAN ADABIYOTLAR RO'YXATI.**

1. Shavkat Mirziyoyev. Milliy taraqqiyot yo'limizni qat'iyat bilan davom ettirib, yangi bosqichga ko'taramiz. –T.: “O‘zbekiston”, 2017 yil. 124-bet
2. Hamidulla Boltaboyev. Abdurauf Fitrat. –Toshkent.: “Yoshlar nashriyot uyi”. 2022 yil. 3-bet
3. Фитрат А. Танланган асарлар: 6-жилдлик. 5-жилд. – Тошкент.: Маънавият, 2010 йил. 36-bet
4. Абдурауф Фитрат. Мухтасар ислом тарихи(сўзбоши муал. ва таржимон Ҳ.Болтабоев). –Т.: «Янги аср авлоди», 2004
5. Абдулла Авлоний. Мухтасар тарихи анбиё ва тарихи Ислом(нашрга тайёрловчи, изоҳ. ва сўнгсўз муал. Р. Баракаев). –Т.: «ТИУ» нашриёт-матбаа бирлашмаси, 2008
6. Абдурауф Фитрат. Мухтасар ислом тарихи(сўзбоши муал. ва таржимон Ҳ.Болтабоев). –Т.: «Янги аср авлоди», 2004

## YAPON TILIDAGI ようだ VA らしい BIRLIKLARINING SEMANTIK TAHLILI

**M.X. Umarova**

UzDJTU kata o'qituvchisi

**Y.A. Sabirova**

UzDJTU magistranti

### ANNOTATSIYA

Ushbu maqola ona tilisi boshqa bo'lgan yapon tili o'rganuvchilarining til grammatikasini o'rganishdagi qiyinchiliklarini inobatga olib, oddiy misollar orqali o'quvchiga tushunarli bo'lishini nazarda tutgan holda yapon tilidagi bir biriga ma'no jihatidan o'xshash bo'lgan ようだ [yo:da] va らしい [rashii] birliklarining semantik tahlilini o'z ichiga oladi. Bu birliklar taxminlar ifodalanishida o'zaro farqlanib, biri subyektiv kuzatishlarga, ikkinchisi esa bilvosita manbalarga asoslangan taxminni bildiradi. Bunga qo'shimcha ravishda ushbu konstruksiyar taxminlardan tashqari yana boshqa ma'nolarda qo'llanilishi va ishlatilish qoidalari ko'rib chiqiladi.

**Kalit so'zlar:** yapon tili, ようだ, らしい, semantik tahlil, o'xshatish, taqqoslash, taxminni ifodalash, konstruksiya, til, grammatika.

### АННОТАЦИЯ

Данная статья включает в себя семантический анализ схожих по значению японских выражений ようだ [yo:da] и らしい [rashii], принимая во внимание трудности изучения грамматики японского языка для студентов, чей родной язык отличается. Статья направлена на то, чтобы сделать материал доступным и понятным для читателя с использованием простых примеров. Эти выражения различаются в передаче предположений: одно основывается на субъективных наблюдениях, в то время как другое — на косвенных источниках информации. Кроме того, рассматриваются другие значения и правила использования этих конструкций, помимо выражения предположений.

**Ключевые слова:** японский язык, ようだ, らしい, семантический анализ, сравнение, выражение предположений, конструкция, язык, грамматика.

### ABSTRACT

This article includes a semantic analysis of the Japanese expressions ようだ [yo:da] and らしい [rashii], which are similar in meaning, taking into account the challenges faced by learners whose native language is different from Japanese. The goal is to make the content understandable to readers by using simple examples.

*These expressions differ in how they convey assumptions: one is based on subjective observations, while the other is based on indirect sources of information. Additionally, the article explores other meanings and usage rules of these constructions beyond assumption-making.*

**Key words:** *Japanese language, ようだ, らしい, semantic analysis, comparison, expression of assumptions, construction, language, grammar.*

## KIRISH

Yaponiya va O‘zbekiston o‘rtasidagi hamkorlik doirasida yapon tili o‘rganilishi va madaniy aloqalar alohida o‘rin tutadi. O‘zbekistonda yapon tiliga bo‘lgan qiziqish va yapon madaniyatiga e‘tibor yildan-yilga ortib bormoqda, bu esa davlatlar o‘rtasidagi strategik hamkorlikning bir qismi hisoblanadi. Yaponiyadan kelayotgan texnologik, iqtisodiy va madaniy yordam bilan bir qatorda, yapon tilini o‘rganish va o‘rgatish sohasidagi bitimlar va dasturlar ham kengayib bormoqda.

Prezident Shavkat Mirziyoyevning yapon tili va madaniyatiga bo‘lgan e‘tibori O‘zbekiston va Yaponiya o‘rtasidagi aloqalarni mustahkamlash yo‘lida katta ahamiyatga ega. 2019-yilda Yaponiyaga qilgan tashrifi davomida u quyidagicha fikr bildirgan edi: “Yapon tilini o‘rganish O‘zbekiston yoshlari uchun katta imkoniyatlar ochadi. Yapon tili orqali nafaqat madaniyatlararo muloqot mustahkamlanadi, balki innovatsiyalar va texnologiyalar sohasida ham yangi yutuqlarga erishiladi.”<sup>84</sup> Prezidentning ushbu so‘zlari yapon tilini o‘rganishga davlat miqyosida e‘tibor berilayotganidan dalolatdir. Ushbu hamkorlik natijasida o‘zbekistonlik yoshlar Yaponiyada ta‘lim olish va xalqaro maydonda raqobatbardosh kadrlar sifatida shakllanish imkoniyatiga ega bo‘lmoqda. Shunday ekan biz yoshlar ushbu imkoniyatlardan samarali foydalangan holda yapon tilini chuqurroq o‘rganishimiz hamda Grammatik birliklar va iboralarni o‘z ona tilimizdek tahlil qila olishimiz lozim. Bu borada bir nechta tadqiqotchilar izlanishlar olib borishgan. Jumladan Kazuaki Shimura “Modality and Evidentiality in Japanese: A Study of Yo:da and Rashii” (2020) – Bu tadqiqotda Shimura [yo:da] va [rashii] birliklarining modal va dalillovchi (evidential) xususiyatlarini o‘rganadi. Natsuko Tsujimura “An Introduction to Japanese Linguistics” (2013) – Ushbu kitobda yapon tilining semantikasi va sintaksisi keng yoritilgan bo‘lib, [yo:da] va [rashii] kabi birliklarning ishlatilishi ham tahlil qilinadi. Satoru Saito “The Semantics of Modal Particles in Japanese: A Pragmatic Approach” (2018); Akmal Saidov “O‘zbek va Yapon Tillari Modal Birliklarining Semantik Qiyosiy Tahlili” (2021); Anna Wierzbicka “Semantics, Culture, and Cognition: Universal Human Concepts in Japanese and Other

<sup>84</sup> O‘zbekiston Respublikasi Prezidenti Shavkat Mirziyoyev 2019-yil Yaponiyaga qilgan tashrifidagi so‘zlagan nutqi.  
<https://kun.uz/uz/news/2019.12.17>



Languages” (1992) – Ushbu tadqiqotlarda ham modal birliklar va turli tillarning madaniy va kognitiv jihatlari o‘rganilgan. Quyida shu izlanishlar asnosida bir-biriga o‘xshash bo‘lgan ようだ [yo:da] va らしい [rashii] birliklarining semantik jihatdan qanday farqlanishi va ularning yapon tilida ishlatilish xususiyatlariga kengroq to‘xtalamiz.

Yapon tilida muloqotning murakkabligini aks ettiruvchi juda ko‘p grammatik birliklar mavjud bo‘lib, ular orasida ようだ [yo:da] va らしい [rashii] birliklari ko‘pincha ajratib ko‘rsatiladi. Ushbu birliklar aniqlik darajasini, mulohazakorlikni va ma'lumotning manbasiga ishonchni, taxmin qilish, o‘xshashlik va tabiatga xos xususiyatlarni ifodalashda muhim o‘rin tutadi. Har ikkala birlik ham ko‘pincha taxminiy so‘zlashuvda ishlatiladi, lekin ularning ishlatilish o‘rni va darajalari farqlanadi.<sup>85</sup>

### 1. ようだ [yo:da] birligining ma’no turlari va ishlatilishi

ようだ birligi ko‘proq vizual, akustik yoki umumiy kuzatishga asoslangan taxminlar uchun ishlatiladi. Bu birlik, kuzatuvchi tomonidan ko‘rilgan yoki tajriba qilingan biror narsaga asoslanib, natijada biror xulosaga kelish uchun ishlatiladi.<sup>86</sup>

➤ **Tashqi ko‘rinish va kuzatishlarga asoslangan taxminlar:** Biror narsaning shunday ko‘rinayotganini bildiradi, ya’ni gapiruvchi bu ma’lumotni o‘zining bevosita kuzatuvlari orqali olganini ifodalaydi. Misol:

(1) 彼は疲れている**ようだ**。

[Kare wa tsukarete iru **yo:da** ]

(U charchagan+**ga o‘xshaydi.**)

Ushbu jumlada yo:da birligi gapiruvchining subyektiv kuzatuv asosida taxmin qilingan holatni ifodalaydi. Gapiruvchi bevosita charchoq belgilari (masalan, yuz ifodasi yoki tananing hatti-harakati) orqali xulosaga keladi.

➤ **Bilvosita dalillarga asoslangan taxmin:** Bu yerda gapiruvchi bilvosita ko‘rsatmalar yoki dalillarga asoslangan holda taxmin qilmoqda, lekin hali to‘liq ishonch bilan ayta olmaydi. Misol:

(2) 雨が降った**ようだ**。

[Ame ga futta **yo:da** ]

(Yomg‘ir yog‘gan+**ga o‘xshaydi.**)

Gapiruvchi yomg‘irning izlarini ko‘rib (masalan, nam yer), ammo o‘z ko‘zi bilan yog‘ayotganini ko‘rmagan holda taxmin qilmoqda.

<sup>85</sup> Shibatani, Masayoshi. The Languages of Japan. Cambridge University Press, 1990.

<sup>86</sup> 松本節子 (Matsumoto Setsuko), 「日本語の文法」 2003.

➤ **O'xshashlik yoki taqqoslash:** shaxs yoki predmet qandaydir narsaga o'xshash degan ma'noda qo'llaniladi. Bu holatda ようだ [yo:da] ko'proq taqqoslash yoki metafora sifatida ishlatiladi.

(3) 彼はライオンの**ようだ**。

[Kare wa raion no **yo:da**]

(U sher+**ga o'xshaydi**.)

Bu jumlada "u" shaxs sherga o'xshatilmoqda, ya'ni gapiruvchi uni kuchli yoki qo'rqinchli deb tasvirlamoqda. Bu taqqoslash bo'lib, ma'no sherning baquvvat tabiati bilan bog'langan.

## 2. らしい[rashii] birligining ma'no turlari va ishlatilishi

らしい birligi ko'pincha kimdir yoki nimaningdir tabiatiga, xususiyatiga oid taxminlar va eshitgan gaplar orqali hosil qilingan tushunchalarni ifodalaydi. らしい [rashii] ようだ [yo:da] bilan solishtirganda shaxsiy kuzatuvga emas, balki umumiy tushunchalarga ko'proq tayanadi. U quyidagi asosiy ma'nolarga ega:<sup>87</sup>

➤ **Sifat yoki xarakterni ifodalash:** らしい[rashii] shaxs yoki narsaning kutilgan va odatdagi holatga mos bo'lgan asl tabiatini, eng aniq va odatiy xususiyatlarini ifodalaydi. Kimdir o'z tabiatiga mos ravishda harakat qilsa, u "rashii" bilan ifodalanadi.

(4) 彼は男**らしい**。

[kare wa otoko **rashii**.]

(U erkak+**ga o'xshaydi**.) (ya'ni, erkaklarga xos).

Bu jumlada らしい [rashii] kimningdir erkaklarga xos harakatlari yoki xarakterini ifodalaydi, ya'ni bu shaxs erkaklarga xos tarzda xulq-atvor qilmoqda.

➤ **Mish-mish yoki qayerdandir eshitgan ma'lumotlarga asoslangan xulosa:**

らしい [rashii] boshqa shaxslardan eshitgan ma'lumot yoki mish-mishlarga asoslanib xulosa chiqarishni bildiradi. Bu holda gapiruvchi shaxsan ko'rmagan, lekin o'zgalar orqali eshitgan narsaga asoslanadi.

(5) 彼は結婚する**らしい**。

[Kare wa kekkon suru **rashii**.]

(U uylanyapti, **shekilli**.)

(6) 明日雨が降る**らしい**。

[Ashita ame ga furu **rashii**.]

(Ertaga yomg'ir yog'ar **ekan**.)

<sup>87</sup> Tsujimura, Natsuko. An Introduction to Japanese Linguistics. Wiley-Blackwell, 2007.

(5) gapda gapiruvchi eshitganiga asoslanib, taxmin qilmoqda. Ehtimol, u bu ma'lumotni bevosita ko'rmagan yoki ishonchli manbadan bilmagan.

(6) gapda esa boshqa manbalardan (masalan, ob-havo ma'lumotidan) kelgan xabar asosida taxmin qilmoqda.

➤ **Voqealar xususiyatini ifodalash:** らしい [rashii] narsalar yoki hodisalarning ularning tabiatiga xos bo'lgan xususiyatlarini ifodalaydi.

(7) 今日は春らしい天気だ。

[Kyou wa haru rashii tenki da.]

(Bugun bahor+ga xos ob-havo.)

Mazkur gapda bahorning odatiy ob-havo xususiyatlari ifodalanmoqda. Ya'ni, havo iliq va qulay bo'lishi bahorga xos deb hisoblanadi.

### 3. ようだ [yo:da] va らしい [rashii] birliklarining o'zaro farqlari<sup>88</sup>

Xususiyat	ようだ	らしい
<i>Ma'lumot manbasi</i>	Shaxsiy kuzatuvga asoslangan	Bilvosita eshitgan yoki boshqa manbalardan olingan
<i>Aniqlik darajasi</i>	Subyektiv taxmin	Ishonchliroq va umumiy qarash
<i>Qo'llanilishi</i>	Kuzatishga asoslangan taxmin, bilvosita dalillar	O'zgalardan eshitilgan ma'lumot va umumiy xulosalar
<i>Misol</i>	彼は先生のようだ。 [kare wa sensei no yo:da.] (u o'qituvchiga o'xshaydi)	彼は先生らしい。 [kare wa sensei rashii] (u o'qituvchi emish.)

## XULOSA

Umumiy qilib aytganda ようだ [yo:da] va らしい [rashii] birliklari taxminlarni ifodalashda ishlatiladigan ikki muhim grammatika birligi hisoblanadi. Ularning asosiy farqi taxminning manbasida va subyektivlik darajasida yotadi. ようだ [yo:da] shaxsiy kuzatuvga asoslangan subyektiv taxmini bildirsa, らしい [rashii] esa ko'proq tashqi manbaga tayanilgan, bilvosita ma'lumotlarga asoslangan taxmini anglatadi. Shu sababli, ushbu birliklarni to'g'ri ishlatish yapon tilida muloqotning aniq va mazmunli bo'lishida katta ahamiyatga ega. Ushbu birliklarining semantik va grammatik tahlili nafaqat yapon tilini o'rganish jarayonida, balki tilshunoslikdagi keng qamrovli tadqiqotlar uchun ham muhim ahamiyat kasb etadi. Bu konstruksiyalar o'xshash va bir-biriga yaqin bo'lgan ma'nolarni ifodalasada, ularning to'g'ri qo'llanilishi va farqlanishi yapon tili tizimining nozik tomonlarini ochib beradi.

<sup>88</sup> Nitta, Yoshio. The Semantic Structure of Japanese Modalities. Kurosio Publishers, 1991.

Kelajakda ushbu sohada qilinishi kerak bo'lgan dolzarb vazifalar bir necha yo'nalishni qamrab oladi: Yapon tilidagi ma'nolarni aniqlashda kognitiv tilshunoslikning qo'llanishi; Til o'rgatuvchi texnologiyalarni qo'llash; O'quv materiallarini takomillashtirish; Sotsiolingvistik va pragmatik jihatlarni o'rganish. Kelajakdagi tadqiqotlarda ushbu birliklar orqali yapon tilining murakkab grammatik va semantik tizimini yanada chuqurroq o'rganish imkoniyatlari mavjud bo'lib, bu nafaqat yapon tili o'rganish jarayonini yaxshilaydi, balki til o'rgatuvchi texnologiyalarning rivojlanishiga ham katta hissa qo'shadi.

#### **FOYDALANILGAN ADABIYOTLAR:**

1. Kazuaki Shimura "Modality and Evidentiality in Japanese: A Study of 'Yōda' and 'Rashii'" (2020)
2. Matsumoto, Setsuko. 日本語の文法 (Nihongo no Bunpō). くろしお出版, 2003.
3. Nitta, Yoshio. Modality and Grammar: Comparative Syntax and Semantics in Japanese. John Benjamins Publishing, 2000.
4. Nitta, Yoshio. The Semantic Structure of Japanese Modalities. Kurosio Publishers, 1991.
5. Makino, Seiichi & Tsutsui, Michio "A Dictionary of Basic Japanese Grammar"
6. Satoru Saito "The Semantics of Modal Particles in Japanese: A Pragmatic Approach" (2018).

## TEACHING GRAMMAR FOR INTERMEDIATE LEVEL LEARNERS WITH MODERN TECHNOLOGIES

**Kakharova Nafisa**

Interfaculty department of the English language

National University of Uzbekistan named after Mirzo Ulugbek, senior teacher

### ABSTRACT

*The article considers that the use of modern technologies in teaching grammar is a modern requirement. In general, technology plays a key role in all areas. Grammar plays a crucial role in teaching English and is relevant to all aspects of the language. However, some students find grammar boring, difficult and confusing. The teacher should be a creator, actor and initiator in the classroom, constantly looking for ways to attract the attention of students and make lessons exciting. Creativity is important because it allows the teacher to introduce new styles and techniques in each lesson.*

**Keywords:** *grammar accuracy, grammar topics, modern equipment, grammar instruction, teacher's creativity*

The use of modern technologies in teaching grammar is a modern requirement. In general, technology plays a key role in all areas. Now let's look at how easy it is for teachers to teach grammar using modern technology.

First of all, let's get acquainted with various grammar programs. We analyze them by selecting two main types: Grammar (British Council) and Elementary English programs.

Grammar (British Council) - Improve your grammar skills with Learn English Grammar, the number one educational mobile app the best way to improve your English grammar at home, on the move, anywhere! Designed for all learners, whether you're a beginner or an expert! Practice sample questions at the Elementary and Intermediate level. Download more questions at Beginner, Elementary, Intermediate and Advanced levels. Each set of questions covers 12 grammar topics, with over 20 activities per topic.

Achieve better grammar accuracy. Forget about repetitive multiple choice questions that only help you recognize correct grammar. Answer over 1000 practice questions across 10 unique activity types, including fill-in-the-blanks, reordering words and labeling, to achieve better grammar accuracy.

Interactive practice activities help you learn. Drag and drop answers and rearrange words for a fun way of learning. Each question uses text, images and audio



to keep things interesting. Test yourself at the end of every level to check your understanding. <https://learnenglish.britishcouncil.org/>.

Elementary English – Best App for learning English Grammar from developers of Visual Vocabulary App. This English grammar app covers 100+ popular grammar topics using simple explanations, many examples, and colorful pictures. All grammar topics are available for free. This English Grammar app is perfect for Beginner and Intermediate levels. More than 2000 grammar questions will gradually improve your skills. When you complete your English test you see which aspects of English grammar you are good at and which of them require more practice. Our language app is the best way to study English. Minimalist design and clear user interface make it easy to test your grammar skills. Whether you are an English language learner or a native English speaker, this English grammar app will help you with the structure of English. By improving your English grammar, your writing and speaking will both improve. Entrance exams require the possession of extensive English knowledge. This grammar app can be helpful for improving required skills for exams like CAT, IELTS, TOEFL, GRE, GMAT, MAT, XAT, NMAT, SNAP, SAT, SSC, CGL, Bank PO, CET, GATE, IAS, IBPS, IES, UPSC, JKSSB, PTE, DU JAT, TOEIC, NIFT, JBPS, CFE.

Features: -100+ Grammar topics - 2000+ English exercises - 20 English grammar units in every test - simple explanations - colorful pictures - total score and progress analytics - clear user interface - beautiful design - no internet connection required Syllabus covered in English Grammar app: - Nouns, - Pronouns, and possessives, - Prepositions, - Adjectives and adverbs, - Present tenses, - Past tenses, - Present perfect, - Future forms, - Modal verbs, - Conditionals, - Sentence patterns, - Questions, - Verbs, - Reported Speech, - Relative clauses, - Linking words, - Passive forms, - Words that go together, - Forming words, - Spoken English And also if you want your students understand you easily , you can use from online websites for teaching grammar. Primarily, you must give some information you students offline, and then you can use from some kind of websites during the lesson, for your students understanding completely. For example, Study.com in this website students can take a lesson and also can do some exercises according to this lesson. English Grammar 101 this website gives 16 different grammatical chapters, your students can learn grammar rules online, each grammatical topics regarding a specific category of grammar. All websites and educational apps are now helping teachers to make their lessons easier, more convenient and more productive. In today's modern education system, of course, teachers can achieve lesson effectiveness by using a modern learning system. If every teacher uses modern equipment in the classroom, regardless

of the field, he will be able to attract the attention and attention of students to the lesson. Using such diagrams helps students visualize and understand the order and arrangement of adjectives in a sentence. It provides a clear and concise representation of the grammatical rule, making it easier for students to grasp the concept. Other effective and fun methods of teaching grammar to intermediate learners include:

Learning through writing: Encouraging students to practice grammar through writing activities, such as composing sentences, paragraphs, or short stories. This allows them to apply the grammar rules in a creative and practical manner.

Learning through literature: Using literary texts, such as stories, poems, or excerpts from books, to explore and analyze grammar concepts. This approach connects grammar with meaningful and engaging content, making it more enjoyable for students.

Inductive method: Presenting students with examples and guiding them to discover the grammar rule or pattern on their own. This approach promotes active learning and encourages students to make connections and understand the underlying principles of grammar.

Deductive method: Providing students with explicit grammar rules and explanations before engaging in practice activities. This method is useful for clarifying specific grammar concepts and rules.

Interactive method: Incorporating interactive activities, such as grammar games, group discussions, role plays, or online quizzes, to actively engage students in the learning process. These activities make grammar lessons more interactive, enjoyable, and memorable. By employing a variety of techniques, teachers can create a dynamic and engaging learning environment for their intermediate learners. This helps to alleviate the potential boredom associated with learning grammar and ensures that students can grasp the concepts more easily and quickly.

Teachers use language in their classes. These are often divided into two types. Receptive skill is a term used for reading and listening, skills where meaning is extracted from the discourse. Productive skill is the term for speaking and writing skills, where students actually have to produce language themselves. There are some skills they don't use in real life. We might also want to question a once commonly-held view that receptive skills are somehow passive, whereas production skills are in some way more active. When we speak or write we'll understand that language activation occurs. Reader uses listening and reading for language activation. We used to understand the texts as we have seen or heard. But in any case, whether we are reading or speaking we often mix what we are doing with other skills, as we shall see below.

## **CONCLUSION**

All in all, grammar plays a crucial role in teaching English and is relevant to every aspect of the language. However, it is true that some students find grammar

boring, difficult, and confusing. This is especially the case with older students who may not pay much attention to learning grammar, which can be a significant shortcoming.

To address these challenges, teachers need to learn how to teach grammar in a fast, easy, effective, and understandable way. They should consider various methods and approaches to make grammar lessons engaging and accessible to students. Teaching grammar requires careful attention from the teacher, who should focus on each rule and constantly monitor students' attitudes towards the topic.

Lessons can be organized based on different teaching styles and approaches to grammar instruction. The teacher's teaching skills are crucial in effectively implementing these methods. The teacher should be the creator, actor, and initiator in the classroom, constantly seeking ways to capture students' attention and make the lessons engaging. Creativity is essential because it allows the teacher to introduce new styles and techniques in every lesson. The teacher should approach each lesson as a journalist, covering the topic thoroughly.

European scholars emphasize the importance of qualified grammar teachers who can effectively utilize modern teaching methods and directions. The teacher should adapt their teaching to the students' age and individual requirements. Teaching grammar to middle school students is not overly difficult, as they already have some basic language skills. However, the teacher's ability to explain complex topics in a simplified manner and provide opportunities for application and consolidation is essential.

Being creative in teaching grammar is important because grammar rules themselves are interesting and unchanging. Intermediate learners often prefer to create something on their own rather than relying solely on the teacher's creativity. Providing students with opportunities to create, such as puzzles, games, and explanations, can enhance their knowledge and make the learning process more enjoyable. By incorporating such activities, teachers can increase the efficiency of students' knowledge.

When students have a solid understanding of grammar, it becomes the root of their language skills. Vocabulary serves as the stem, and the different aspects of language (writing, reading, speaking, listening) become the branches. The smaller elements, like leaves, contribute to the overall language proficiency. By imparting perfect knowledge, style, and approaches in grammar instruction, teachers empower their students to apply these skills in all aspects of language, enabling them to communicate effectively and fluently.

Ultimately, the teacher's role is to facilitate the learning process and guide students towards proficiency by making grammar lessons interesting, accessible, and applicable.

## **THE LIST OF USED OF LITERATURE**

### **I. Works of the President of the Republic of Uzbekistan**

1. Mirziyoev Sh.M. Together we will build a free and prosperous, democratic country of Uzbekistan. - Tashkent: Uzbekistan, 2016. - 56 p.
2. Mirziyoev Sh.M. We will resolutely continue our path of national development and raise it to a new level. - Tashkent: Uzbekistan, 2017. -592p.
3. II. Laws, Decrees and Decisions of the Republic of Uzbekistan
4. Law of the Republic of Uzbekistan "On Education". T. 2020;
5. Republic of Uzbekistan "National Personnel Training Program". T. 1997;

### **Internet resources**

1. [https://www.researchgate.net/figure/Statistics-about-English-language-teachers-in-Republic-of-Kosovo\\_fig1\\_318535363](https://www.researchgate.net/figure/Statistics-about-English-language-teachers-in-Republic-of-Kosovo_fig1_318535363)
2. <https://coursera.org/specialization/arizona-state-university-tesol>
3. <https://en.wikipedia.org/wiki/Motivatio>
4. <https://dictionary.cambridge.org/>

### **Scopus based resources**

1. Jalolova Sh.M., Bolibekova M.M., Nematov O.N., Tangriyev V.A. The Importance of Modern Methods and Technologies in Learning English. Journal of Critical Reviews ISSN 2394-5125 –Kuala Lumpur, Malaysia, 2020. Volume 7, Issue 6. – P. 143-148. Scopus - (<http://dx.doi.org/10.31838/jcr.07.06.28>) ,  
H-index: <https://www.scopus.com/authid/detail.uri?authorId=57216655639>  
<https://www.scopus.com/authid/detail.uri?authorId=57216655639>
2. Nebila Dhieb-Henia, Evaluating the effectiveness of metacognitive strategy training for reading research articles in an ESP context, English for Specific Purposes, Volume 22, Issue 4, 2003, Pages 387-417, ISSN 0889-4906,  
[https://doi.org/10.1016/S0889-4906\(03\)00017-6](https://doi.org/10.1016/S0889-4906(03)00017-6)  
<https://www.sciencedirect.com/science/article/pii/S0889490603000176>

## **A PERSONALITY-ORIENTED APPROACH TO TEACHING A FOREIGN LANGUAGE**

**Xidirova Zuhra Pulatovna**

Interfaculty department of the English language  
National University of Uzbekistan named after Mirzo Ulugbek, teacher

### **ABSTRACT**

*The relevance of this work is due to the conditions associated with the change in the higher education system. As well as the growing needs of society for highly qualified specialists in engineering specialties. The use of a personality-oriented approach in foreign language lessons is one of the main problems in modern education. Great attention should be paid to creating an educational environment at the university in which further socialization of the individual takes place and professionally oriented skills of each student are developed. Each student is a person with their own needs and desires. The teacher must take into account all aspects of a personality-oriented approach when developing and implementing a foreign language course.*

**Keywords:** *personality-oriented approach, personality, student, assessment, method.*

Modern society is undergoing changes in economic, social and cultural terms, these transformations could not but affect both the education system in general and higher education in particular. In this regard, the pedagogy of technogenic civilization is being changed to the "humanitarian pedagogy of anthropogenic civilization", which is based on the idea of such an organization of the learning and upbringing process in which "students become subjects of their own development". In the field of education in general and foreign language teaching in particular, personality-oriented learning is a priority. Teaching can be focused either on a teacher-centered or student-centered approach, or on a combination of both approaches. For centuries, the teacher has been the main link and leader of the entire learning process, preference has been given to teacher-oriented learning. The current system of teaching a foreign language is mostly traditional, although teachers are often required to use methods of a personality-oriented approach. For the most part, the curricula of the discipline "Foreign Language" are adopted by the educational and methodological department of universities, which describes the content, schedule, learning conditions, attendance policy and assessment process. The specifics of teaching a foreign language are not taken into account. A strict directive is prescribed to the teacher, which makes it clear



what the teacher is responsible for. These decisions, however, are for the teacher an initiative from above. For example, teachers are given a prescribed course with a certain number of hours, and they are required to complete it in a predetermined and predetermined period of time, usually a semester. If the course is not completed within the allotted time period, teachers must explain the reasons for not completing the curriculum. Thus, on the one hand, the teacher is asked to use student-oriented methods, and on the other hand, they are forced not to do so, limiting their freedom of choice and instructing them to cover certain topics of the curriculum and do it in a certain time. In these conditions, in order for a future specialist to become competitively capable, it is necessary to change authoritarianism to humanity, and the traditional learning process, where the teacher plays the main role, to learning, where the student is at the center. However, it should be clarified that this transition is possible only if all specialists at all levels of the educational system participate in it. Education professionals and management bodies should review the nature of the current system and curricula at all levels, whether in schools or higher education institutions, and make the necessary changes in order to ensure that learning is centered on the student.

- Teachers should be competent enough to use a person-centered approach.
- One of the main tasks of a teacher should be to encourage and motivate students to work hard and actively participate in classes.
- Teachers should start using teaching methods, within the framework of a personality-oriented approach. Students, in turn, should be ready to change their role in the learning process.
- Teachers should try to adapt the teaching materials used to the requirements of a personality-oriented approach. They should begin to apply student-centered assessment methods that, when used correctly, show an objective picture of student performance. The teacher should use various means (mass media, social networks, IT technologies) to maintain stable motivation among students when learning a foreign language. The lack of motivation to study is observed among a large number of students. This should be taken seriously by all stakeholders: administrators, educators, education policy makers, teachers, parents and the whole society. Everyone should take action to find out the causes of this problem. It is necessary to conduct research to identify the pitfalls of the entire education system in relation to a personality-oriented approach. A more comprehensive study is needed, covering a larger number of students, to learn about the state of implementation of the personality-oriented approach. Other difficulties associated with the whole system are the assessment and rigorous curriculum, the large number of students in the group, etc. All of this creates serious obstacles to making real progress in student-centered learning.

The current assessment system creates problems. Since teaching is still traditional, so is assessment too. The main task of traditional teaching methods is formal control, which is carried out using a single testing method. Traditional tests measure declarative knowledge: memorization of vocabulary and grammatical phenomena, correctness of translation of texts of various types. They do not necessarily relate to the depth of understanding or skills that students have acquired. Student assessment using student-centered methods is different and measures different skills and abilities such as thinking, critical and creative, deep understanding of the material, etc. Traditional tests are not suitable for a person-centered approach. New methods should be used, such as self-assessment or peer review using journals, files, blog diaries, and projects. Student-centered learning means that both students and teachers must have a sufficient number of resources ready and available from which both sides of the learning process can choose, give assignments, organize events, and so on. This is not always possible. In addition, well-equipped and modern libraries are not yet available everywhere. Thus, the current situation in education is such that the administrative system must follow an already defined program, where the developer or teacher is given little freedom of choice. When an enthusiastic teacher tries to implement student-centered methods or use them, he faces difficulties such as having to follow a prescribed program and finish it at a set time or teach certain topics not of his choice. Learning using a person-centered approach requires a small number of students in groups so that the teacher can use various types of group work. This does not apply to most situations where the average number of students in a class can reach twenty to twenty-five students.

## **REFERENCES**

1. Dubsikh A. I., Kisel O. V., Bosik G. A. Development of foreign-language professional and communicative competence of students through a differentiated approach // *Modern problems of science and education*. 2019. No. 4. P. 85.
2. Dubsikh A. I., Zerkina N. N. The role of a teacher in the process of teaching a professionally oriented foreign language in a technical university // *Modern trends in the development of the education system*. Cheboksary: Publishing House "Wednesday", 2018. pp. 108-110.
3. Kemerovo N. S. Designing an individual trajectory of teaching a foreign language at a technical university [Electronic resource]. Working hours: [http://vestnik.tspu.ru/index.php?option=com\\_content&task=view&id=2291&Itemid=276](http://vestnik.tspu.ru/index.php?option=com_content&task=view&id=2291&Itemid=276)

4. Kisel O.V., Dubskikh A.I., Butova A.V., Zerkina N.N. Problems related to teaching vocabulary to students of non-linguistic specialties of the Moscow State Technical University named after G.I. Nosov // *Modern high-tech technologies*. 2019. No. 7. pp. 185-189.
5. Lomakina E. A., Dubskikh A. I., Kisel O. V., Butova A.V., Potrikeeve E. S. Differentiated approach as a factor in the development of professional communicative competence of Amazonia Investigation students. 2019. Vol. 8. No. 19. pp. 287-297
6. Romanova M. V., Romanov E. P., Varfolomeeva T. N., Lomakina E. A., Chernova E. V., Ruban K. A. Intellectual game application for control of students' knowledge // *Materials of the 2016 conference on information technologies in science, management, social sphere and medicine*, ISBN (online): 978-94-6252-196-4. included in the ACSR series, ISSN 2352-538X, volume 51 pages. 298–302.

## MOTIVES FOR IMPROVING THE PEDAGOGICAL COMPETENCE OF TEACHERS OF FOREIGN LANGUAGES

**Pidaeva Shahnoza Bahtiyarovna**

Interfaculty department of the English language

National University of Uzbekistan named after Mirzo Ulugbek, senior teacher

### ANNOTATION

*The article emphasizes the importance of pedagogical training of students of philology, the formation of pedagogical competence at the university. In this regard, the motives for improving the pedagogical competence of teachers and teachers of a foreign language are considered. Possession of a high level of linguistic competence does not mean that the same level of pedagogical competence is inherent in a teacher or a university teacher. The authors analyzed the differences in motivation for improving the pedagogical competence of teachers and teachers of foreign languages. The article also pays attention to the motives for choosing a profession and the orientation of teachers and lecturers.*

**Keywords:** *teachers and teachers of a foreign language, pedagogical competence, motives.*

Modern conditions have significantly changed and complicated the activity of a teacher. The requirements for the organization of the modern educational process, for the development of students are no less significant than the requirements for proficiency in the subject. Accordingly, the requirements for the professional training of future teachers are also increasing. It should take into account and use the research results of existing teachers and teachers.

In the professional training of students of philology - future teachers of foreign languages, there is a need to pay more attention to the formation of pedagogical competence. As is known, pedagogical competence is the professionalism of a teacher, and professionalism, according to N. V. Kuzmina, is a qualitative characteristic of a teacher, determined by the measure of possession of modern content and means of solving professional tasks, productive ways of implementation [1, p. 11]. Our survey of novice foreign language teachers about difficulties in teaching also showed that it is necessary to pay more attention to the formation of pedagogical competence of students of philology [2]. The difficulties of novice foreign language teachers were experienced both in designing the educational process and in interacting with students, organizing their activities and behavior. An

insufficient level of reflection is associated with the lack of awareness of difficulties in activity.

Thus, the problem of improving pedagogical competence requires study in order to include the results of research in the training of future teachers.

The concept of professional skill of a foreign language teacher is, as is well known, not only linguistic, but also pedagogical competence. But, unfortunately, not all teachers of a foreign language who have a high level of linguistic competence, and often have significant work experience, achieve high results in teaching their subject to a significant number of students, and cannot fruitfully manage the process of student personality development. They, as a rule, do not have strategies for conscious, professional achievement of a high level of pedagogical competence. This is confirmed by the attitude of teachers to the problem of constant self-improvement in the field of pedagogy and psychology, participation in conferences on university pedagogy and psychology, methods of teaching foreign languages. In response to an invitation to participate in such conferences, it is often possible to hear from teachers that the sphere of their scientific interests is not in pedagogy and methodology, but in language. Thus, a significant part of teachers, developing topics in linguistics, treat the phenomena of learning, socialization and upbringing as a reality that does not require study and analysis.

Meanwhile, in the context of the introduction of professional standards, the pedagogical competence of a foreign language teacher is of particular importance. After all, labor functions contain requirements for psychological and pedagogical knowledge, skills and abilities of a university teacher, which determines the need to improve the quality of pedagogical activity.

Taking into account the above, we studied the motives for improving pedagogical competence among 28 teachers and teachers of foreign languages. Almost all the interviewed teachers and university professors have well-developed linguistic competence, but the degree of development of pedagogical competence varies. Linguistic competence does not always determine equally high pedagogical competence.

To determine the pedagogical competence of teachers and teachers of a foreign language, a survey was used aimed at self-assessment of their own pedagogical activity and a scale for self-analysis of difficulties. All teachers have difficulties in their work, but they need to be aware of them in order to eliminate them. The first group, conventionally called "professionals", included teachers and teachers who do not have significant difficulties in teaching and educating students, the second group included "difficult" teachers and teachers who have significant difficulties in their



activities. Teachers and teachers of the second group have not formed all the elements of the structure of linguistic pedagogical activity, it is characterized by less integrity. The leading role of pedagogical knowledge is absent, there is a lack of inclusion of pedagogical skills in the structure of pedagogical activity of teachers and teachers. In this structure, the focus on socialization and education of students is insufficiently expressed. Linguistic and pedagogical communication is not limited to the guidelines for the performance of certain lexical and grammatical tasks, but through it a system of socialization and upbringing of a person in a foreign language education is being formed.

The object of our research was to determine the differences in motivation for improving the pedagogical competence of teachers and teachers of foreign languages of the two groups. When analyzing the results obtained, the following was found. The most significant motives for increasing the level of pedagogical competence of teachers and university teachers were "interest in learning and education, interest in students", "desire to improve their work", "desire to teach a foreign language". Moreover, the first motive is expressed by "professionals". And the latter is expressed the same for all respondents. Interest is the selective attitude of a person towards an object due to its significance and emotional attractiveness.

The dominance of motives focused on the interest in improving pedagogical competence in foreign language educational activities indicates the presence of a focus on linguistic pedagogical activity and a tendency to engage in it. As the self-assessment survey shows, teachers and teachers of the second group have a significantly lower measure of interest in teaching activities than teachers and teachers of the first group.

Attendance of advanced training courses and seminars, advice from colleagues, recommendations from management also have an impact on improving pedagogical competence. But some teachers and lecturers (27%) have a low level of reflection that does not allow them to achieve a high level of development of pedagogical competence.

Speaking about the motives for choosing the profession of a teacher, teachers and teachers of a foreign language reveal the reasons that caused their formation. In some cases, it is a love of a foreign language, a desire to learn a foreign language: "I really liked English at school, I went to university, to the Faculty of Foreign Languages, and there they received only a teacher's diploma", "When we graduated from school, the teacher recommended some classmates, including me, to enter an institute or faculty foreign languages. She enrolled and found out that we have there will be pedagogical practices, and we will be teachers." In general, the motives for

choosing a teaching profession by teachers and teachers of a foreign language almost coincide. In both groups, the majority chose a profession out of a desire to learn a foreign language and work with knowledge of a foreign language.

Analyzing the statements of teachers and lecturers, we tried to find out whether they have a desire to improve their pedagogical competence. The prevailing opinion was: "I would like to improve my knowledge of psychology and pedagogy, but there is no time at all" or similar judgments: "I would expand my knowledge, but there is no time", "It is necessary to improve myself, but no opportunities." It turned out that about 70% of the respondents want to improve their pedagogical competence, but such interfering factors as: "current affairs", heavy workload for hours, "small children", etc. prevent the fulfillment of this desire. But there are other opinions: "Everything comes with experience", "By trial and error you can come to a result", etc.

But the leading motive is, after all, the student himself, the student: "Students see everything, understand, it's uncomfortable in front of them if classes are sluggish, boring."

Most of the teachers and teachers of the second group have a focus on themselves: states and emotions, status enhancement, space of authority, etc. The motives for improving pedagogical competence in this group are increasing, starting with these factors.

There are many bright, emotional teachers with a high level of linguistic competence among the teachers and lecturers of this group. But already at the level of formulation of pedagogical tasks, they have difficulties.

Thus, these problems can be considered in the training of future teachers, including them in the content of the teaching material, as well as in the scientific work of students.

#### **LIST OF USED LITERATURE.**

1. Kuzmina N. V. Professionalism of the activity of a teacher and a master of industrial training at a vocational school. M.: Higher School, 1989. 168 p.
2. Yakovleva A. N., Dmitrieva S. A., Savinova V. I. Definition of pedagogical competencies of a foreign language teacher // Bulletin of the ChSPU. 2016. No. 10. pp. 130-135.

## **HUSAYN VOIZ KOSHIFIY PEDAGOGIK MEROSIDAN O'QUV - TARBIYA JARAYONIDA FOYDALANISH IMKONIYATLARI**

**Nargiza Kutlimuratova**

Urganch davlat universiteti katta o'qituvchisi

E-mail:qnargiza@mail.ru

Tel: (99) 3410022

### **ANNOTATSIYA**

*Ushbu maqolada qomusiy bilim egasi bo'lgan Husayn Voiz Koshifiyning asarlaridagi pedagogik qarashlar, yoshlarni komil inson qilib kamolga yetkazishda ta'lim-tarbiyani o'rni va allomani ilmiy merosining bugungi kunda muhim tarbiyaviy ahamiyatga ega ekanligi asoslab berilgan.*

***Kalit so'zlari:** Husayn Voiz Koshifiy, ilmiy meros, axloq, ta'lim, tarbiya, ma'naviy meros.*

## **ВОЗМОЖНОСТИ ИСПОЛЬЗОВАНИЯ ПЕДАГОГИЧЕСКОГО НАСЛЕДИЯ ХУСАИНА ВАИЗА КОШИФИ В ОБРАЗОВАТЕЛЬНОМ ПРОЦЕССЕ**

### **АННОТАЦИЯ**

*В данной статье рассматриваются педагогические взгляды в творчестве обладателя энциклопедиста Хусаина Ваиза Кошифи, роли образования в формировании молодежи как совершенной личности, а также о том, что научное наследие ученого сегодня имеет важное образовательное значение.*

***Ключевые слова:** Хусейн Ваиз Кошифи, научное наследие, этика, воспитание, обучение, духовное наследие.*

## **POSSIBILITIES OF USING THE PEDAGOGICAL HERITAGE OF HOSSEIN VOIZ KOSHIFI IN THE EDUCATIONAL PROCESS**

### **ABSTRACT**

*This article presents the views and opinions of the thinker Hussein Waiza Koshifi on the role of moral education in the harmonious and comprehensive improvement of the patriotism of the younger generation*

***Key words:** Hussein Vaiz Koshifi, scientific heritage, ethics, education, training, spiritual heritage*

### **KIRISH**

Buyuk mutafakkirlarning g'oyalarini, qarashlarini, o'gitlarini, o'rganish xalqimizning ma'naviyatini kengaytirish bilan birga yoshlarni komil inson kilib

tarbiyalashda xam muhim vositalardan biri xisoblanadi. Ta`lim - tarbiya jarayonida Sharq allomalarimiz merosini chuqur o`rganish muhim ahamiyat kasb etadi. Yoshlarimiz ongiga buyuk mutafakkirlarimizning ta`limiy –axloqiy fikr va qarashlarini singdirish, ularda vatanparvarlik, sobitqadamlik, bagrikenglik, iymon-e`tiqod, mehr-oqibat, odoblilik kabi umuminsoniy fazilatlarni shakllantirishga xizmat qiladi. Bu borada Prezidentimiz Sh.M.Mirziyoyev “Biz, ajdodlarimizning yorqin xotirasini asrab-avaylab, qalbimizda, yuragimizda abadiy saqlaymiz. Bukilmas iroda, fidoiylik va jasorat naamunasini amalda namoyon etib, o`z hayotini aziz vatanimizning har tomonlama ravnaq topishiga bag`ishlangan ustoz va murabbiylarimiz, zamondoshlarimiz bilan biz cheksiz faxrlanamiz”[1] deb alohida ta`kidlaganlar. Shu bois allomalarimiz tomonidan ilgari surilgan, mamlakat taraqqiyoti va ma`naviyatini yuksaltirishga qaratilgan qarashlari muhim ahamiyat kasb etadi. Ayniqsa, mutafakkirlarimizni ta`limiy-axloqiy qarashlarini zamonaviy nuqtai nazardan o`rganish davr talabidir.

Kamoliddin Husayn ibn Ali Voiz Koshifiy O`rta Osiyo va Xurosonning mashxur mutafakkirlaridan biridir. U axloq, mantiq, musiqashunoslik, nujum, tabobat, islom tarixi, riyoziyot, hisob, siyosat, insho yozish san`ati, va`z san`ati ilmiga oid yuzdan ortiq asarlar yaragan.

**Mavzuga oid adabiyotlarning tahlili.** Manbalarda keltirilishicha Husayn Voiz Koshifiy zamonasining yetuk fozil kishilaridan biri bo`lgan. U Alisher Navoiy va Abdurahmon Jomiy bilan yaqin aloqada bo`lib, ular bilan hamkorlikda faoliyat olib borgan. Alisher Navoiy “Majolis un-nafois” asarida “ Mavlono Husayn Voiz Koshifiy taxallus qilur, Sabzavorlikdur. Yigirma yilg`a yaqin borkim, shahardadur va Mavlono zufunun va rangin va purkor voqe` bo`lubtur. Oz fan bo`lg`aykim, daxli bo`lmag`ay. Xususan, va`z, insho va nujumki, aning haqqidur va har qaysida mutaayyin va mashxur ishlari bor ...”, [4] deb olim xaqida yozadi. Xondamir ham o`zining “Habib-us-siyar” asarida olim xaqida qimmatli fikrlar bildirib shunday deydi : “Voiz o`z davrining munajjimlik va insho ilmida beqiyos bo`lib, boshqa fanlarda ham kashshof edi. Shirin va maftunkor ovozi bilan vaziyatga maslahat berardi...” [4].

XV asrdan keyin ham olimlar mutafakkir ilmiy va adabiy merosiga katta etibor qaratganlar. Eron olimi Dexudo Koshifiy insho san`ati, nujum ilmidan tashqari matematika, xisob ilmini bilganligi va 35 dan ortiq risolalarning muallifi ekanligini ta`kidlaydi. [2].

**Tadqiqot metodologiyasi.** Husayn Voiz Koshifiy falsafa, tilshunoslik, adabiyotshunoslik, musiqashunoslik, axloqshunoslikka, dinshunoslikka doir asarlar yaratdi. U yaratgan “Lubbi lubobi Masnaviy”, “Mahbub ul-zuhul”, “Badoe ul-afkor

fi sanoe-ul-ash'or", "Tavsiri Husayniy", "Axloqi Muhsiniy", "Anvari Suxaliy" asarlari bunga yorqin misoldir. Uning arab, fors, urdu tillarida yozilgan bu bebaxo merosi G'arb va Sharq mamlakatlarida sevib o'qilgan. Mutafakkirning aksariyat asarlari Moskva, Toshkent kutubxonalarida, Abu Rayxon Beruniy nomidagi Sharqshunoslik institutida qo'lyozmalar fondida va chet mamlakatlarning kutubxona va muzeylarida saqlanmoqda. Koshifiyning "Risolai Xotamiya" asari 1883 yilda Parijda Sharl Shefer tomonidan chop etilgan. "Axloqi Muhsiniy" asari 1848 yilda nemis tiliga, 1851 yilda X.G.Kin tomonida ingliz tiliga, 1863 yilda o'zbek tiliga tarjima qilingan. "Axloqi Muhsiniy"ning qo'l yozmalari Britaniya muzeyi, Indiana ofisi, Parij milliy kutubxonasida mavjud. [3].

**Tahlil va natijalar.** Koshifiy o'zining ta'lim – tarbiyaga oid g'oyalarini asosan "Axloqi Muhsiniy", "Anvari Suxaliy", "Futuvvatnomai Sultoniy", "Risolai Xotamiya" asarlarida bayon qilingan.

Mutafakkir o'z pedagogik qarashlarida odamiylik, yaxshilik, kamtarlik, saxiylik, vijdoniylik, adolat, oliyximmatlik, insonni qadrlash, bag'rikenglik kabi axloqiy fazilatlarni ilgari suradi. Uning asarlaridagi mavzular insonlarni chiroyli xulqli, sabrli, xayoli, shavkatli, marxamatli, saxovatli bo'lishga chorlaydi.

Husayn Voiz Koshifiy shaxsni jamiyatda o'rin topishida ta'lim- tarbiyani o'rni katta ekanligini ta'kidlaydi. U bolaga yoshlikdan ta'lim- tarbiya berish, unda yaxshi fazilatlarni tarkib toptirish, mustaqil fikrlash qobiliyatlarini o'stirish masalasiga alohida e'tibor qaratadi. Bola to'g'ri so'zli, vadaga vafodor, yaxshi xulqli qilib tarbiyalash kerakligini, bu masalaga ota-ona va muallimning alohida axamiyat berishini talab etadi. Shaxsning ma'naviy-axloqiy kamol topishida shukr va sabr qilishlik, chiroyli xulq va muloyimlik, vafo va ahd, omonat va diyonat, rostguylik, g'ayratli va shijoatlilik, farosatlilik, sir saqlash kabi insoniy fazilatlar zarurligini ta'kidlaydi. Kishi faoliyatida aqliy tarbiyaning o'rniga katta baho berib, uni inson uchun kerak bo'ladigan eng zarur narsa deb tushunadi. Uni insonni mukammal qiluvchi, nomunosib harakatlardan chegaralovchi ma'naviy quvvat deb biladi. Aql asta sekin vujudga kelib mukammallashib, o'sishi mumkinligini aytadi.

Insonni hayvonot dunyosidan ajratib turuvchi narsa bu aql, ya'ni ongdir, deydi. Koshifiyning "Qo'l quvvati ko'ngil quvvatiga tobedur" - degan gaplarida ham umuman ob'ektiv borliqni, tabiatni to'g'ri tushunganligini ko'rish mumkin. Uning qarashlari axloqiylikka, inson aqliga, insonning bilish qobiliyatining o'zgarishiga asoslanadi va borliq, hayot ya'ni harakat barcha mavjud narsalarning asosi ekanligi takidlanadi. Mutaffakir qarashlariga ko'ra aqlni yaxshilikdan, yaxshi amallardan ajratib bo'lmaydi. Inson qanday ishni amalga oshirmasin u aqlga suyanib ish qilishi lozim deb, aqlning kuchiga katta baho beradi. Husayn Voiz Koshifiyning axloqiy ta'limotining



asosini - hayot, davr, bilim, aql tashkil etadi. Jamiyatdagi talab va odatlar, qonunlar axloqiy poklikni shakllantiradigan asos va me'yordir.

**Xulosa va takliflar.** Husayn Voiz Koshifiyning pedagogik qarashlari nasihat, pand-nasihat, hikmatlarga boy bo'lib, katta tarbiyaviy kuchga ega bo'lib, go'zal odob-axloq tarbiyasida ulkan o'rin tutadi. Mutaffakirning hayoti va ma'naviy merosini chuqurroq o'rganish va unda qamrab olingan vatanparvarlik, insonparvarlik g'oyalarining nazariy masalalarini tahlil qilish xozirgi kunda yoshlarda axloqiy fazilatlarni namoyon etish imkonini beradi.

Husayn Voiz Koshifiyning pedagogik g'oyalaridan ijodiy foydalanish mamlakatimiz umumta'lim muassasalarida o'quv-tarbiyaviy ishlar amaliyotida beqiyos o'rin tutadi. Allomaning ijodiy merosi yosh avlodni olijanoblik, o'zaro yordam ruhida tarbiyalash, inson hayotining og'ir damlarida qo'llab-quvvatlashga xizmat qiladi. Ulug' mutafakkirning tarbiya va ta'lim uslublari haqidagi tavsiyalari, albatta, tarbiya va ta'limning ko'plab dolzarb va hayotiy muammolarini hal etishga ilmiy asoslangan yondashuvning muhim sharti hisoblanadi.

Koshifiy o'zining pedagogik g'oyalarida har bir inson aqlli, axloqiy tarbiyali bo'lishni istasa, adolat, mardlik, taqvo, donolik, fidoyilik, do'stlik, vafo, rahm-shafqat, taqvo, sezgirlik, qattiqqo'llik kabi muhim axloqiy tamoyillarga rioya qilishi shart, degan xulosaga keladi. Bu tamoyillarga rioya qilish insonning yuksak axloqiy tarbiyasidan dalolat beradi.

## **ADABIYOTLAR**

1. Mirziyoyev.Sh. O'zbekiston Respublikasi Konstitutsiyasi qabul qilinganligining 24 yilligiga bag'ishlangan tantanali marosimidagi ma'ruzasi. T.: 2016 y.
2. Aliqulov. H. Falsafiy meros va ma'naviy-axloqiy fikr rivoji. T. 2009.58-b
3. Ajdodlarimiz ma'naviy merosidan.T. Fan.2014. 160-b
4. Husayn Voiz Koshifiy. "Futuvvatnomai sultoniy". "Axloqi muhsiniy". T.: "O'zbekiston milliy ensiklopediyasi" Davlat ilmiy nashri, 2011 y. - 374 b
5. Alisher Navoiy Majolis ul-nafois.To'la asarlar to'plami. 10 jildlik. 9- jild.-T.: G'afur G'ulom nomidagi nashriyot matbaa ijodiy uyi, 2011y. 377-378 b
6. Hoshimov K., S.Ochil. O'zbek pedagogikasi antologiyasi. - T.: O'qituvchi, 1995 y - 464 b
7. Hoshimov K., Nishonova S., Inomova M., Hasanov R. Pedagogika tarixi. – T.: O'qituvchi, 1996.
8. Ma'naviyat yulduzlari (Markaziy Osiyolik mashhur siymolar, allomalar, adiblar). - T.: A.Qodiriy nomidagi Xalq merosi nashriyoti, 1999.

## **ФУҚАРОЛАР СИЁСИЙ МАДАНИЯТИНИНГ ШАКЛЛАНИШИ**

**Шоимов Алишер Раҳматуллоевич**

Термиз давлат университети фалсафа кафедраси катта ўқитувчи

тел:+998912377701

### **АННОТАЦИЯ**

*Ушбу мақолада мамлакатимизда фуқароларнинг сиёсий маданиятини шакллантиришнинг усул ва воситалари борасида фикр-мулоҳазалар келтирилган. Шунингдек, сиёсий-ҳуқуқий саводхонликнинг кучли фуқаролик жамияти қуришдаги аҳамияти ишончли далиллар асосида очиқ берилган.*

**Калит сўзлар:** сиёсий маданият, ҳуқуқий онг, фуқаролик жамияти, давлат, қонунчилик тизими, дунёқараш.

### **АННОТАЦИЯ**

*В данной статье представлены мнения о методах и средствах формирования политической культуры граждан в нашей стране. Также на основе достоверных данных раскрывается важность политической и правовой грамотности в построении сильного гражданского общества.*

**Ключевые слова:** политическая культура, правосознание, гражданское общество, государство, правовая система, мировоззрение.

### **ABSTRACT**

*This article presents opinions on the methods and means of forming the political culture of citizens in our country. Also, based on reliable data, the importance of political and legal literacy in building a strong civil society is revealed.*

**Key words:** political culture, legal consciousness, civil society, state, legal system, worldview.

### **КИРИШ**

«Дунёқараш» тушунчаси ўзликни англаш, ватанпарварлик, миллий ғурур, тарихий хотира, маънавий баркамоллик каби туйғу ва тушунчалар билан узвий боғлиқ ҳолда шаклланади. Чунки, дунёқараш айнан ана шу руҳий-ижтимоий ҳодисалар орқали ойдинлашади, умуминсоний қадриятларнинг тарихий бир бўлагига айланади. Фалсафий дунёқарашнинг тарихий шакллари инсоният тараққиётининг қонуний натижаси бўлиб, жамият ривожланишининг маънавий мезони сифатида намоён бўлган. Фуқаролар фаоллигини оширишда уларнинг сиёсат ва ҳокимият ҳодисаларига нисбатан шахсий муносабатларини ифодаловчи баҳолаш ҳукмлари аҳамиятга молик маънавий ҳодисадир. Бундай шахсий - мазмуний муносабатларнинг мавжудлиги инсоннинг ўз фуқаролик

бурчини англаб етган сиёсий субъект сифатида фаолият кўрсата олишини ифода этади.

Шунинг учун инсоннинг кадриятларга доир муносабатларининг турлича шаклда рўй бериши (масалан, ҳокимиятга, давлатга, партияларга ва институтлашмаган субъектларга нисбатан) сиёсий маданиятнинг муҳим тузилишини тавсифлаб беради. Умуман, сиёсий маданият инсоннинг сиёсий ҳодисалар ҳақидаги кадриятларга доир тасаввурлари ва унинг амалиётда намоён бўладиган хулқининг кодекси ёки унинг сиёсий ҳокимият субъекти сифатидаги фаолиятининг услубидир. Шу маънода, сиёсий маданият фуқаронинг умуминсоний аҳамиятга молик бўлган сиёсий фаолият намуналарини қай даражада эгаллаганлигини намоёиш қилади. Шунингдек, у инсоннинг тафаккурлаш ва амалий фаолият меъёрларининг жамият маданий, деб тан оладиган субъективлигини қанчалик даражада ошира олганлиги ҳақидадир. Жамиятнинг ҳар бир аъзоси ижтимоийлашув ва камолотга эришиш жараёнида ижтимоий-маданий мавжудот сифатида шаклланади. Шунингдек, инсон жамиятда ҳукмрон бўлган ижтимоий-маданий тизимнинг асосий хусусиятларини ўзида уйғунлаштиради ва умумлаштиради. Айни пайтда ҳар бир индивид сиёсий маданият ташувчи ҳисобланади ва шу сабабли ҳам сиёсий маданият сиёсий - маданий тизимнинг умумлаштирувчи, бирлаштирувчи қисми деб қаралади.

### **МУҲОКАМА ВА НАТИЖАЛАР.**

**Сиёсий маданият** - бу муносабатлар тизими ва айни пайтда авлодлар алмашинуви натижаси, уни ташкил этувчи унсурларни ишлаб чиқиш ва қайта ишлаб чиқиш жараёнидир. Сиёсий маданият ривожланиб борувчи динамик ҳодисадир. Инсонда дунёқараш шаклланишидан сўнг уни ҳимоя қилишга қодир ҳуқуқий маданият шаклланишига шарт - шароитлар яратиш зарурияти туғилади. Демак, ҳуқуқий маданият ва ҳуқуқий ҳимоянинг мавжудлиги жамиятни демократиялашнинг асосий қафолатларидан биридир. Қолаверса, демократияни табиий равишда ривожлантириш учун фуқароларнинг умумий маданиятлилик даражаси ҳам юқори бўлиши лозим. Аниқроғи, демократик жараён билан инсоннинг маданиятлиги ўртасидаги мувозанат доимий характерига эга бўлиши керак. Фақат юксак маданиятгина жамиятни ҳақиқий демократик ривожланишга олиб келади. Шунингдек, бу жараёнлар инқилобий эмас, балки тадрижий йўл билан бўлиши зарурлиги ҳам муҳим аҳамият касб этади. Яъни табиий ривожланиш йўли бошқа усулларга қараганда энг маъқулидир.

Жаҳон тарихий тажрибаси бундай йўлни охиригача ютуқ сифатида танлагани бежиз эмас. Сиёсий маданият узоқ йиллар ва авлодлар алмашинуви натижасида таркиб топган сиёсий анъаналар, сиёсий амалиёт меъёрлари, ғоялар, турли ижтимоий институтлар ўртасидаги ўзаро муносабатларга доир концепциялар ва эътиқодларни ўз ичига олади. У кишиларнинг ўзлари яшаётган мавжуд тизимга, ундаги институтларга ва хатти - ҳаракат қоидаларига, алоҳида шахс, жамият ва давлат ўртасидаги ўзаро муносабатлар тамойилларига нисбатан шаклланган интилишлари ва кўрсатмаларни ҳам ўз ичига қамраб олади.

Сиёсий маданият қадриятга оид ва меъёрий тизим ҳисобланади. У ўзида сиёсий тизимдаги таянч, эътиқодлар, кўрсатмалар, йўналишлар, интилишлар тимсолларини акс эттиради ва бирлаштиради. Америкалик сиёсатшунос Д. Дивайннинг фикрича, сиёсий маданият маълум ижтимоий - сиёсий тизим аъзолари ёқлайдиган, “кенг тарқалган, фундаментал сиёсий қадриятларнинг тарихий тизимидир”<sup>1</sup>. Сиёсий маданият “сиёсий мафкура”, “легитиммен”, “суверенитет”, “қонун бошқаруви”, “сиёсий партия” каби категорияларни ўрганишни ҳам тақозо этади. Сиёсий маданият маълум даражада жамият аъзолари олдида чегаралашлар қўяди. Сиёсий жараёнлар ва сиёсий ҳулқда намоён бўладиган эътиқодлар, ҳис - туйғулар ва қадриятлар олдидаги бундай чегаралашлар ҳам ўз навбатида сиёсий маданиятнинг муҳим унсури ҳисобланади.

Алоҳида шахснинг, гуруҳнинг ва бошқа ижтимоий бирликларнинг умумий дунёқарашининг таркибий қисми бўлган сиёсий дунёқараш сиёсий маданиятнинг энг муҳим компонентиدير<sup>1</sup>. Сиёсий маданиятни ташкил этувчи қадриятлар, йўналишлар, кўрсатмалар, стереотиплар сиёсий тизимнинг шаклланиши ва сақланиб қолишида асосий ўринни эгаллайди. Жамият аъзолари ўзаро баҳам кўрадиган “ижобий” қадриятлар тизими миқдори унинг алоҳида компонентлари ўртасидаги ўзаро мурося ва келишувни белгилайди ва унинг барқарорлиги ҳамда яшаб қолиш қобилиятининг нечоғлик мустақил эканлигини аниқлаб беради.

## **ХУЛОСА**

Кишилар ўзларини ижтимоий, иқтисодий, сиёсий манфаатлари ёки имкониятларини рўёбга чиқариш учун амалиётда иштирок эта бошлагандагина, сиёсий маданият шаклланиб боради. Бундай маданиятни эгаллаш фақат сиёсий партиялар, манфаатлар гуруҳлари фаолиятида иштирок этиш орқалигина рўй беради. Ҳеч бир инсон яқка ўзи ҳаракат қилиб, ўзининг моддий, сиёсий, ҳуқуқий манфаатини ёки эркин фикрлаш ҳуқуқини қўлга киритолмайди.

### АДАБИЁТЛАР РЎЙХАТИ:

1. Almond G., Verba S. The Civic culture. Political attitudes and democracy in five nations. Princeton. - N.Y., 1963.
2. Kaase M. Partizipation. Staat und Politik. Bonn, 1991, S. 251-252.
3. Козырев Г.И. Основы социологии и политологии: учебник. – М.: ИД «ФОРУМ», 2008. – 110 с.
4. Болховитина Т.С. Модели политического участия: проблемное поле теоретического анализа // Научные ведомости. Серия История. Политология. Экономика. Информатика. 2012. №13 (132). Выпуск 23. – С. 161.
5. Барсегян В.М. Формы и факторы политической активности молодежи: классические концепции и современные исследования // Гуманитарные и социально-экономические науки. 2014, № 4. – С. 121.
6. Пантелеева Д.М. Теоретические основания изучения политической активности / Д.В. Пантелеева // Актуальные проблемы развития человеческого потенциала в современном обществе. – Пермь: ПГНИУ, 2016. – 56-57 с.
7. Шестопад Е.Б. Очерки политической психологии. – М. – 1990. – С. 24-37.
8. Мирзиёев Ш.М. Қонун устуворлиги ва инсон манфаатларини таъминлаш – юрт тараққиёти ва ҳалқ фаровонлигининг гарови. – Т.: Ўзбекистон, 2016. – 23.
9. Шоимов, А. (2020). ОСНОВНЫЕ НАПРАВЛЕНИЯ ПОЛИТИКИ ВЗАИМОДЕЙСТВИЯ ГРАЖДАНСКОГО ОБЩЕСТВА И ГОСУДАРСТВА НА НОВОМ ЭТАПЕ НАЦИОНАЛЬНОГО РАЗВИТИЯ УЗБЕКИСТАНА. *Вопросы политологии*, 10(11), 3330-3338.
10. Rahmatulloevich, S. A. (2023). POLITICAL ACTIVITY IS THE BASIS OF NATIONAL DEVELOPMENT. *American Journal of Research in Humanities and Social Sciences*, 17, 160-166.



## **ВОЗМОЖНОСТИ ИМПЛЕМЕНТАЦИИ ПЕРЕДОВОГО ЗАРУБЕЖНОГО ОПЫТА В НАУЧНО-ИССЛЕДОВАТЕЛЬСКОЙ ДЕЯТЕЛЬНОСТИ СТУДЕНТОВ УЗБЕКИСТАНА**

**Турабова Севара Каттакуловна,**

доктор философии по философии (PhD)

доцент Термезского университета экономики и сервиса

E-mail: [turobova.sevara@mail.ru](mailto:turobova.sevara@mail.ru)

[ORCID - 0000-0001-9028-6943](https://orcid.org/0000-0001-9028-6943)

Тел.: +998996762269

### **АННОТАЦИЯ**

*В статье анализируются возможности интеграции передового зарубежного опыта в развитие научно-исследовательской деятельности студентов Узбекистана. Рассматриваются основные подходы и стратегии стран-лидеров в сфере высшего образования и науки, таких как США, Германия, Япония, Китай, Великобритания и Нидерланды. Особое внимание уделено анализу особенностей образовательной системы Узбекистана, включая потенциал ее трансформации с учетом международных практик. В статье предложены рекомендации по адаптации зарубежных методов в национальный контекст для создания благоприятной среды, способствующей росту научной активности и инновационной компетенции студентов.*

**Ключевые слова:** научно-исследовательская деятельность, зарубежный опыт, студенты, Узбекистан, инновации, интеграция, образование, международное сотрудничество.

### **ABSTRACT**

*The article analyzes the possibilities of integrating advanced foreign experience into the development of scientific research activities of students in Uzbekistan. The main approaches and strategies of leading countries in the field of higher education and science, such as the USA, Germany, Japan, China, Great Britain and the Netherlands, are considered. Particular attention is paid to the analysis of the features of the educational system of Uzbekistan, including the potential for its transformation taking into account international practices. The article offers recommendations for adapting foreign methods to the national context to create a favorable environment conducive to the growth of scientific activity and innovative competence of students.*

**Keywords:** *scientific research, foreign experience, students, Uzbekistan, innovation, integration, education, international cooperation.*

## **ВВЕДЕНИЕ**

Развитие научно-исследовательской деятельности (НИД) студентов является стратегическим направлением в модернизации высшего образования Узбекистана. В условиях глобализации и усиления роли науки и технологий в экономическом развитии страны способность выпускников вузов участвовать в создании новых знаний и инноваций приобретает ключевое значение. Узбекистан, с его активным реформированием образовательной системы, направленным на интеграцию в международное научное сообщество, сталкивается с необходимостью заимствования и адаптации успешного зарубежного опыта. Это позволяет не только повысить качество научной подготовки студентов, но и создать условия для их профессиональной реализации на глобальном уровне.

*Цель настоящего исследования* — анализ передовых практик в области организации НИД студентов в ведущих странах мира и выявление их применимости в контексте образовательной системы Узбекистана. Основные задачи включают изучение международных подходов, анализ текущего состояния НИД в Узбекистане и разработку рекомендаций по их интеграции.

Зарубежный опыт организации научно-исследовательской деятельности студентов. США: интеграция исследований в образовательный процесс. Американская модель высшего образования характеризуется сильной интеграцией научной деятельности в учебный процесс. Основные элементы: менторские программы: студенты с ранних курсов работают под руководством профессоров в лабораториях и исследовательских центрах. Это позволяет им приобретать навыки научной работы и участвовать в реальных проектах. Стипендии и гранты: программы, такие как National Science Foundation Undergraduate Research Opportunities, предоставляют финансовую поддержку студентам для проведения исследований. *Университетские инкубаторы:* на базе университетов функционируют центры для разработки инновационных проектов и стартапов, таких как в Стэнфорде и Массачусетском технологическом институте.

Германия предлагает модель, в которой теория сочетается с практикой, а студенты активно вовлекаются в прикладные исследования: дуальные программы обучения: студенты работают в научных лабораториях компаний-партнеров и решают задачи, актуальные для промышленности. Международные

исследовательские группы: программы DAAD (Германская служба академических обменов) позволяют студентам участвовать в междисциплинарных и международных научных проектах. Исследовательские школы: Graduate Schools обеспечивают подготовку студентов к научной деятельности через участие в научных семинарах и коллоквиумах.

Японская система образования ориентирована на развитие технологий и интеграцию науки в национальные приоритеты: технологические кластеры: университеты создают исследовательские кампусы, оснащенные современным оборудованием, где студенты изучают новые технологии. Государственная поддержка: программы, такие как Science and Technology Basic Plan, направлены на развитие научного потенциала молодых исследователей. Междисциплинарные подходы: студенты участвуют в проектах, объединяющих разные области знаний, что способствует генерации инновационных идей.

Китай: национальные проекты и масштабное финансирование. Китайская модель основана на сильной государственной поддержке научной деятельности студентов: грантовые программы: проекты, такие как «Double First-Class Initiative», финансируют исследовательские инициативы студентов. Технологическая интеграция: активное использование искусственного интеллекта, анализа больших данных и других цифровых технологий в обучении и исследованиях. Исследовательские платформы: создание национальных и региональных научных центров для студентов.

Великобритания: акцент на критическое мышление. Образовательная система Великобритании делает упор на развитие критического и аналитического мышления через научные исследования: Исследовательские семинары: студенты обучаются методам проведения исследований, анализируют научные данные и представляют свои результаты. Партнерства с бизнесом: интеграция студентов в реальные проекты, реализуемые совместно с индустрией. Международное сотрудничество: участие студентов в исследовательских группах международного уровня.

Нидерланды: междисциплинарность и инновации. Образование в Нидерландах ориентировано на развитие самостоятельности и исследовательских навыков: Design Thinking: методика, активно применяемая в образовательных и научных программах. Программы Honours Programme: предоставление студентам возможностей углубленного изучения научных дисциплин. Исследовательские проекты в сообществе: акцент на решение локальных и глобальных проблем через участие в реальных исследованиях.

Текущее состояние и вызовы НИД студентов в Узбекистане Система высшего образования Узбекистана переживает активный этап реформ, включая меры по усилению научной компоненты. Однако на пути к созданию эффективной системы НИД студентов имеются следующие вызовы: Ограниченная инфраструктура: недостаток современных лабораторий и научного оборудования. Недостаточная мотивация студентов: низкий уровень вовлеченности в научную деятельность из-за отсутствия стимулов и поддержки. Ограниченный доступ к международным ресурсам: слабая интеграция в глобальное научное сообщество. Кадровый дефицит: недостаточная подготовка преподавателей и научных руководителей.

Рекомендации по внедрению зарубежного опыта. Создание научных центров на базе университетов: Оборудование лабораторий современными технологиями. Организация междисциплинарных исследовательских групп. Программы грантов и стипендий: Введение финансовой поддержки для студентов, занимающихся НИД. Привлечение бизнеса и международных организаций для финансирования исследований. Международное сотрудничество: развитие программ обмена студентами и совместных исследований. Участие в международных научных проектах и конференциях. Интеграция технологий: внедрение цифровых инструментов и платформ для управления научной деятельностью. Использование онлайн-курсов и вебинаров для обучения методам исследования. Стимулирование исследовательского интереса: Организация конкурсов, хакатонов и научных конференций. Создание научных клубов и сообществ.

**Заключение:** имплементация передового зарубежного опыта в развитие научно-исследовательской деятельности студентов Узбекистана открывает большие возможности для повышения качества образования и подготовки специалистов. Адаптация успешных международных практик с учетом национальной специфики создаст условия для роста научного потенциала страны и интеграции в глобальное научное сообщество.

## **ЛИТЕРАТУРЫ**

1. Allayorova S. Talabalarni ilmiy tadqiqotga yoʻnaltirishning innovatsion mexanizmlari. Pedagogika fanlari doktori (DSc) dissertatsiyasi avtoreferati. Termiz – 2023y.
2. Turabova, S. (2023). Talabalarning eristik kompetentligini rivojlantirishda ilgʻor xorij tajribalarni implementatsiya qilish imkoniyatlari. TISU ilmiy tadqiqotlari xabarnomasi, 1(2), 89-93.

3. Турабова, С. К. (2023). Влияние современных технологий и социальных сетей на формирование молодёжи. *International scientific journal of Biruni*, 2(3), 132-137.
4. Турабова, С. К. (2023). Влияние современных технологий и социальных сетей на формирование молодёжи. *International scientific journal of Biruni*, 2(3), 132-137.
5. ТУРАБОВА, С. Innovative thinking-criteria for sustainable development of society.
6. Turabova, S. (2023). O 'rta asrlar sharq falsafasi tarixida ilmiy bahs muammosi va uning zamonaviy tafakkur rivojiga ta'siri. *Namangan davlat universiteti Ilmiy axborotnomasi*, (8), 294-298.
7. Википедия <https://ru.wikipedia.org/wiki/>



## **O‘ZBEK XALQI NOMODDIY MEROSINI SAQLAB QOLISHDA MAHALLIY VA XORIJIY TASHKILOTLAR O‘RNI**

**Askarov Mirzoxid Maxammadjon o‘g‘li**

Toshkent davlat sharqshunoslik universiteti  
tarix fanlari bo‘yicha falsafa doktori (PhD), dotsent  
[mirzokhid.askarov90@gmail.com](mailto:mirzokhid.askarov90@gmail.com)

**Nazarova Saodat Taufikovna**

Madaniyatshunoslik va nomoddiy madaniy meros  
ilmiy-tadqiqot instituti  
tarix fanlari bo‘yicha falsafa doktori (PhD)  
[saodat\\_nazarova@yahoo.com](mailto:saodat_nazarova@yahoo.com)

### **ANNOTATSIYA**

*Ushbu maqolada O‘zbekistonning boy madaniy va tarixiy an‘analarini asrab-avaylashda mahalliy va xalqaro tashkilotlarning ahamiyati tahlil qilinadi. Mahalliy tashkilotlar, xususan, davlat idoralari, madaniyat markazlari va nodavlat tashkilotlar, o‘zbek xalqining nomoddiy merosini saqlash, qayta tiklash va ommalashtirishda muhim rol o‘ynayotganligi ko‘rsatiladi. Shuningdek, YuNESKO kabi xalqaro tashkilotlarning ham hamkorlikdagi loyihalari va dasturlari orqali merosni xalqaro miqyosda targ‘ib qilishga qo‘shgan hissasi yoritiladi. Maqolada, shuningdek, mahalliy va xorijiy tashkilotlar o‘rtasidagi hamkorlikning samaradorligi va uning davomiyligini ta‘minlash uchun zarur bo‘lgan chora-tadbirlar haqida xulosalar keltiriladi. Nomoddiy madaniy merosni saqlash va kelajak avlodlarga yetkazish har ikkala tashkilotlarning uzviy hamkorligiga bog‘liq ekanligi ta‘kidlanadi.*

**Kalit so‘zlar:** *YuNESKO, Boysun tumani madaniyati, Shashmaqom, Katta ashula, Askiya, Navro‘z, Palov, Xorazm lazgisi, Miniatyura san‘ati, Baxshichilik san‘ati, Ipakchilik, Xo‘ja Nasriddin latifalari, Tazhib.*

### **АННОТАЦИЯ**

*В статье под названием “Роль местных и международных организаций в сохранении нематериального культурного наследия узбекского народа” рассматривается важность местных и международных организаций в защите богатого культурного и исторического наследия Узбекистана. В статье подчеркиваются усилия местных организаций, включая государственные учреждения, культурные центры и неправительственные организации, по сохранению, восстановлению и популяризации нематериального наследия узбекского народа. Также освещаются вклад международных организаций, таких как ЮНЕСКО, которые способствуют*

*продвижению этого наследия на мировом уровне через совместные проекты и инициативы. В статье делается вывод о необходимости продолжительного сотрудничества между местными и иностранными организациями, а также определяются меры, необходимые для обеспечения устойчивости этих усилий. Сохранение и передача нематериального культурного наследия будущим поколениям зависят от постоянного взаимодействия между этими организациями.*

**Ключевые слова:** ЮНЕСКО, культура Байсунского района, Шашмаком, Большая песня, Аския, Навруз, Пилов, Хорезмские лазгиси, Искусство миниатюры, Бахшиликское искусство, Шелкоделие, Анекдоты Ходжи Насриддина, Тажиб.

### ABSTRACT

*This article discusses the importance of both local and international organizations in safeguarding Uzbekistan's rich cultural and historical heritage. It highlights the efforts of local organizations, including government bodies, cultural centers, and non-governmental organizations, in preserving, restoring, and promoting the intangible heritage of the Uzbek people. Furthermore, the article sheds light on the contributions of international organizations such as UNESCO, which play a key role in promoting this heritage globally through joint projects and initiatives. The article concludes by emphasizing the effectiveness of collaboration between local and foreign organizations and outlining measures necessary to ensure the sustainability of these efforts. The preservation and transmission of intangible cultural heritage to future generations depend on the continuous cooperation between these organizations.*

**Key words:** UNESCO, Boysun district culture, Shashmaqom, Big song, Askiya, Navroz, Pilov, Khorezm lazgisi, Miniature art, Bakhshchilik art, Silk making, Khoja Nasriddin's anecdotes, Tazhib.

### KIRISH

Nomoddiy madaniy meros ma'lum bir madaniyatning moddiy bo'lmagan, ko'pincha tarixning ma'lum bir davrida ijtimoiy urf-odatlar tufayli vujudga kelgan mulkidir. Kontseptsiyada jamiyatdagi xatti-harakatlarning usullari va vositalari, shuningdek, ma'lum bir madaniy iqlimda ishlashning rasmiy qoidalarini belgilab beriladi. Bularga ijtimoiy qadriyatlar va an'analar, urf-odatlar, estetik va ma'naviy e'tiqodlar, badiiy ifoda, til va inson faoliyatining boshqa jihatlari kiradi. Moddiy predmetlar ahamiyatini ijtimoiy-iqtisodiy, siyosiy, etnik, diniy va falsafiy qadriyatlari fonida sodir bo'lgan harakat sifatida talqin qilish mumkin.

Nomoddiy madaniy meros tushunchasi urf-odatlarini, o'ziga xoslikni ifodalash shakllari, bilimlar va ko'nikmalarni, shuningdek, ular bilan bog'liq jihozlar, predmetlar, artefaktlar va madaniy makonlarni aks ettiradi, ular esa o'z navbatida hamjamiyatlar, guruhlar tomonidan, alohida holatlarda esa muayyan shaxs madaniy merosining bir qismi sifatida tan olinganligini anglatadi.[1]

Avloddan avlodga o'tib kelayotgan bunday nomoddiy madaniy meros doimo muayyan hamjamiyatlar va guruhlar tomonidan ularning atrof-muhitga, tabiatga va o'z tarixiga bog'liq holda yaratiladi va bu ularda o'ziga xoslikni, vorislik tuyg'usini shakllantiradi hamda shu bilan insoniyat ijodini va madaniy turli-tumanlikning hurmat qilinishiga ko'maklashadi.

### **ADABIYOTLAR TAHLILI VA METODLAR**

O'zbekiston xalqi nomoddiy madaniy merosi o'ta boy va xilma-xil bo'lib, uni asrab-avaylash va kelajak avlodga yetkazish nafaqat milliy, balki xalqaro miqyosdagi dolzarb vazifadir. Bu borada mahalliy va xalqaro tashkilotlarning roli katta. Mazkur sohada olib borilgan tadqiqotlarni quyidagicha tahlil qilish mumkin:

#### **UNESCO roli**

UNESCO tomonidan O'zbekistonning nomoddiy madaniy merosini himoya qilish bo'yicha qabul qilingan xalqaro konvensiyalar muhim ahamiyatga ega. Xususan, "Nomoddiy madaniy merosni himoya qilish konvensiyasi" (2003) mahalliy tashkilotlarning faoliyatiga yo'l-yo'riq bo'lib xizmat qiladi. Bu konvensiya asosida O'zbekistondagi bayramlar, an'anaviy hunarmandchilik, xalq musiqasi va boshqa meros turlari ro'yxatga olingan.

#### **Mahalliy tashkilotlar faoliyati**

Mahalliy tashkilotlar, masalan, O'zbekiston Madaniyat vazirligi, hunarmandchilik uyushmalari, ilmiy-tadqiqot institutlari va nodavlat tashkilotlar o'z hissasini qo'shmoqda. Ular mahalliy an'analarni targ'ib qilish, hunarmandlarni qo'llab-quvvatlash, o'quv dasturlari va mahorat darslarini tashkil qilish orqali merosni avaylashga ko'maklashadi.

#### **Akademik tadqiqotlar va manbalar**

Ushbu mavzuda o'zbekistonlik va xorijiy olimlar tomonidan yozilgan ilmiy maqolalar va kitoblar, masalan, etnografiya, folklor va san'atshunoslik sohalaridagi asarlar muhim manba hisoblanadi. Xususan, O'zbekiston xalqlarining urf-odat va an'analari haqida yozilgan akademik tadqiqotlar mahalliy merosni to'liq anglashga yordam beradi.

#### **Xalqaro grantlar va loyihalar**

Jahon banki va YUNISEF kabi xalqaro tashkilotlar tomonidan moliyalashtirilayotgan loyihalar mahalliy tashkilotlarga texnik va moliyaviy yordam

ko'rsatmoqda. Ushbu grantlar orqali infratuzilma, o'quv dasturlari va targ'ibot ishlari amalga oshirilmoqda.

### **Ushbu tadqiqotda quyidagi usullar qo'llanildi:**

*Tahliliy metod:* Milliy va xalqaro qonunchilik hujjatlari, xususan, UNESCOning 2003 yilgi "Nomoddiy madaniy merosni himoya qilish" konvensiyasi tahlil qilindi.

*Taqqoslash metodikasi:* O'zbekiston va boshqa davlatlar tajribasi qiyoslandi.

*So'rov va intervyu:* Mahalliy hunarmandlar, madaniyat mutaxassislari va xalqaro ekspertlar bilan suhbatlar o'tkazildi.

*Statistik tahlil:* Mahalliy va xalqaro tashkilotlarning moliyaviy va texnik yordam ko'rsatish holatlari bo'yicha ma'lumotlar tahlil qilindi.

### **NATIJARLAR**

Tabiiyki, bugungi globalalshuv zamonida nomoddiy madaniy merosni saqlash moddiy obyektlarga qaraganda ancha qiyin.

Shuni alohida ta'kidlash kerakki, nomoddiy boyliklarni saqlash aspektlariga quyidagilar kiradi:

- folklor
- og'zaki tarix
- tilni saqlash

O'zbek xalqi nomoddiy madaniy merosini saqlab qolishda mahalliy va xorijiy tashkilotlar muhim o'rin tutadi. Mahalliy tashkilotlar, ayniqsa, davlat organlari va madaniyat vazirliklari, an'anaviy san'atlar, urf-odatlar, xalqona bilimlar va hunarmandchilik kabi nomoddiy madaniy meros elementlarini saqlashga, o'rganishga va ommalashtirishga mas'uldir. Bular, masalan, muzeylar, madaniyat markazlari, folklor ansambllari va hunarmandchilik assotsiatsiyalari orqali amalga oshiriladi. Shu bilan birga, maktablar va universitetlarda ham madaniy merosni o'rganishga alohida e'tibor qaratilmoqda.

Xususan, hukumat tomonidan O'zbekiston Respublikasining "Madaniy meros obyektlarini muhofaza qilish va ulardan foydalanish to'g'risida"gi Qonuniga o'zgartishlar kiritish haqida"gi 2009-yil 9-oktabrdagi O'RQ-228-son Qonunini amalga tatbiq etish hamda Vazirlar Mahkamasining "2010 – 2020-yillarda nomoddiy madaniy meros obyektlarini muhofaza qilish, asrash, targ'ib qilish va ulardan foydalanish Davlat dasturini tasdiqlash to'g'risida"gi 2010-yil 7-oktabrdagi 222-son qarori kabi ahamiyatga molik qarorlarni qabul qilinishi natijasida ushbu nomoddiy madaniy meroslarga bo'lgan e'tiborni ham ko'rishimiz mumkin.[2]

Shuningdek, xorijiy tashkilotlar, ayniqsa YUNESKO O'zbekistonning nomoddiy madaniy merosini saqlash va uni dunyoga tanitish borasida katta rol o'ynaydi. Ular milliy merosni xalqaro darajada e'tirof etishga yordam beradi va

moliyaviy hamda texnikaviy ko‘makni ta‘minlaydi. Bundan tashqari, xorijiy fondlar va ilmiy institutlar bilan hamkorlik o‘rnatish orqali nomoddiy merosni hujjatlashtirish, tadqiq qilish va qayta tiklash loyihalari amalga oshirilmoqda.

Mahalliy va xalqaro tashkilotlar o‘rtasidagi hamkorlik, bilim va tajriba almashish orqali nomoddiy madaniy merosni saqlash va uni kelgusi avlodlarga yetkazish maqsadida amalga oshirilmoqda.

YuNESKO tomonidan tuzib chiqilgan “Nomoddiy madaniy merosni muhofaza qilish to‘g‘risida”gi Konvensiya (2003 yil) talablariga muvofiq, ko‘plab xalqlarning madaniy rang-barangligi va an‘analarini o‘zida aks ettirgan qadriyatlar insoniyatning nomoddiy madaniy merosi representativ ro‘yxatiga kiritib borilmoqda.[3]

YuNESKO ning umumjahon ro‘yxatidagi nomoddiy madaniy meroslar soni 500 dan ortiqni tashkil etib, hozirgi kunda O‘zbekistondan 15 ta [4] meros kiritilgan bo‘lib quyidagi jadvalda buni ko‘rishingiz mumkin.

<b>№</b>	<b>Nomoddiy madaniy meroslar nomi</b>	<b>Ro‘yxatga olingan sanasi</b>
<b>1</b>	Boysun tumani madaniyati	2008-yil
<b>2</b>	Shashmaqom	2008-yil
<b>3</b>	Katta ashula	2009-yil
<b>4</b>	Askiya – aql-idrok san‘ati	2014-yil
<b>5</b>	Navro‘z	2016-yil
<b>6</b>	Palov tayyorlash madaniyati va urf-odati	2016-yil
<b>7</b>	Marg‘ilon hunarmandchilikni rivojlantirish markazi, atlas va adras matolarini to‘qishning an‘anaviy texnologiyasi	2017-yil
<b>8</b>	Xorazm lazgisi	2019-yil
<b>9</b>	Miniatyura san‘ati, hamkorlikda: O‘zbekiston, Eron va Turkiya	2020-yil
<b>10</b>	Baxshichilik san‘ati	2021-yil
<b>11</b>	Ipakchilik	2022-yil
<b>12</b>	Xo‘ja Nasriddin latifalari	2022-yil
<b>13</b>	Tazhib (zeb berish san‘ati), hamkorlikda: O‘zbekiston, Eron, Tojikiston va Turkiya	2023-yil
<b>14</b>	O‘zbekistondagi kulolchilik san‘ati	2023-yil
<b>15</b>	Iftar va unga oid ijtimoiy-madaniy an‘analar, hamkorlikda: O‘zbekiston, Ozarbayjon, Eron, Turkiya	2023-yil

1-jadval. YuNESKO ning umumjahon ro‘yxatidagi nomoddiy madaniy meroslar soni

Yuqoridagi ro‘yxatda aks etgan madaniy meroslar har biri o‘zining ming yillik tarixiga ega. Masalan, Boysun tumani madaniyatini O‘zbekiston janubidagi go‘zal tog‘lar bag‘rida joylashgan bo‘lib, O‘zbekistonning boy merosini asrab-avaylash va



ulug‘lashning kaliti bo‘lgan Boysunning maftunkor kengliklari tashkil etadi. Termizdan bor-yo‘g‘i ikki soatlik masofada joylashgan Boysun zamonda qotib qolgan va qadimiyluk ruhi ufrib turadi. Gap nafaqat arxeologik yodgorliklar markazida, balki bu yerda yashovchi odamlarda ham: ular o‘z ajdodlari an‘analarini ulug‘laydilar, qadimiy qo‘shiqlarni ijro etadilar, kundalik hayotda qo‘lda chizilgan sopol idishlar va nafis naqshli so‘zanalardan foydalanadilar. Boysuntov tog‘larida ko‘plab tarixiy obidalar mavjud. Bu yerda Teshiktosh g‘ori, mezolit va neolit davrlariga oid qoyatosh rasmlari, Omonxonaning muqaddas bulog‘i, dinozavrlarning izlari borligi bu hudud madaniyatini boyitadi.

Ro‘yxatda keltirilgan merosimiz qadim zamonlarda hukmdorlar saroylarida paydo bo‘lgan shashmaqom mumtoz musiqa janri bo‘lib, zamon sinovidan o‘tgan, she‘riy so‘zlari va ijrosi bilan tinglovchilarni maftun etadi. Dutor va doiralarning jozibali ohanglari fors klassiklari asarlari asosidagi mumtoz o‘zbek vokallari bilan yagona simfoniya uytg‘unlashgan. [5]

Yangi yilning boshlanishini belgilaydigan va 21-mart kuni bahorgi tengkunlik kuni keladigan yorqin va quvonchli bayram hisoblanadigan Navro‘z islomdan ancha oldin paydo bo‘lgan va dastlab quyoshga va tabiat hodisalariga sig‘inish sifatida vujudga kelgan, keyin esa zardushtiylarning rasmiy bayrami sifatida e‘tirof etilgan.[6] Navro‘z bayramida O‘zbekiston bo‘ylab ko‘cha va maydonlar musiqa, raqs va an‘anaviy chiqishlar bilan jonlanadi. Havo bayramona palov, sumalak, xalisa, nishold kabi taomlarning xushbo‘y hidlari bilan to‘ldiriladi.

O‘zining dillarni to‘lqinlantiruvchi ohanglari va jo‘shqin so‘zlari bilan tomoshabinlarni rom etuvchi Katta ashula O‘zbek tilidan tarjima qilinganda “katta, ulug‘vor qo‘shiq” ma‘nosini bildiradi va uni “likobcha ashula”deb ham atashadi. Bu nom ijrochi qo‘lida metall patnis yoki plastinka ushlab turganligi sababli tug‘ilgan. Likopchalar yordamida xonanda ovozni tomoshabinlar tomon yo‘naltiradi va o‘z tembrini bezatadi. Katta ashula jo‘rsiz improvizatsiya bilan, lekin bir ritmda ijro etiladi.

Shuningdek, 500 yildan ortiq og‘zaki janr hisoblanadigan, aqlli so‘zlar, hazil va ijtimoiy sharhlar bilan tomoshabinlarni o‘ziga jalb qiladigan zukkolik san‘ati – askiya ham dunyo tomonidan e‘tirof etilgan madaniy merosdir. Askiani tajribali hikoyachilar “askiyachi” olib boradi. Askiyachi ertaklar, hazillar va latifalarni birlashtirib, tomoshabinlarni jalb qilish va zavqlantirish uchun ko‘pincha joyida improvizatsiya qiladi.

Har birimizning xonadonimizda sevib iste‘mol qilinadigan palov ham dunyo e‘tirofida ekanligini ta‘kidlash lozim. Aniqrog‘i, nomoddiy madaniy meros ro‘yxatiga palovning o‘zi emas, uni tayyorlash an‘anasi kiritilgan. YUNESKO ushbu

afsonaviy taom atrofida butun jarayon ijtimoiy aloqalarni mustahkamlashga yordam beradi, deb hisoblaydi. O‘zining xushbo‘yligi, ta‘mi, murakkab tayyorlanishi bilan mashhur palov odamlarning qalbi va xonadonlarida alohida o‘rin tutadi. O‘zbekistonda palov tayyorlash va berish bilan bog‘liq turli urf-odatlar va marosimlar mavjud. Misol uchun, palovning birinchi va oxirgi qoshiqlari eng xushbo‘y hisoblanadi va ko‘pincha muhim mehmonlar uchun ajratiladi. Yana bir qiziqarli an‘ana bu - erta tongda palov yeyishdir. Ovqatlanishda faqat erkaklar ishtirok etadilar va bola tug‘ilishi va to‘ydan dafn marosimi kabi jarayonlar katta oilaviy voqeadir.

### **MUHOKAMA**

O‘zbekni o‘zbekligini bir ko‘rishda namoyon etuvchi belgi bu milliy libosidir. Mana shunday boy merosimizni asrab avaylash maqsadida 2007-yilda atlas gazlama ishlab chiqarishning qadim beshigi bo‘lgan Marg‘ilon shahrida adras va atlaschilik an‘analarini asrab-avaylash, kelgusi avlodlar obodligini ta‘minlashdek ezgu maqsadni ko‘zlagan “Hunarmandlikni rivojlantirish markazi” tashkil etildi. Marg‘ilon hunarmandchilikni rivojlantirish markazi olamiga kirib kelganingizda, siz shunchaki tarix guvohiga aylanib qolmay, uni asrab-avaylash va qayta tiklashda faol ishtirok etasiz. Markaz xodimlari amaliy mashg‘ulotlar, ko‘rgazmalar, yarmarkalar o‘tkazmoqda. [7]

O‘zbekistonning boy madaniy merosini o‘zida mujassam etgan lazgi raqsi Xorazmda tug‘ilgan. 3000 yildan ortiq vaqt davomida raqs tomoshabiniga sevgi, ehtiros va qalb haqida gapirib keladi. O‘zbekistonning boshqa an‘naviy raqslariga nisbatan lazgi o‘zining dinamik harakatlari, murakkab oyoq harakati va jo‘shqin tempi bilan ajralib turadi. Bu quvonch va bayram ruhini ifodalaydi, tomoshabinlarni ritmik o‘yin-kulgiga qo‘shilishga taklif qiladi.

Temuriylar davriga oid miniatyura rasmlari azaldan tarixiy voqealar, diniy hikoyalar va kundalik hayot manzaralarini tasvirlashda qo‘llanilgan. Atoqli miniatyurachi Kamoliddin Behzod O‘zbekiston miniatyura san‘atiga yana bir yo‘nalish – sharq portreti janrini qo‘shdi. Dastlab miniatyuralar kitoblarning bir qismi bo‘lgan yoki boy zodagonlarning uylarini bezatgan. Bugungi kunda miniatyurachi rassomlar g‘ayrioddiy sabr va e‘tibor bilan qog‘oz, papier-mache, teri, yog‘och va matolarda murakkab dizaynlarni yaratadilar.[8]

O‘zbek xalqining qadimiy meroslaridan yana biri bu baxshichilikdir. Baxshichilik – ikki buyuk daryo, Jayxun va Sayxun oralig‘idagi sivilizatsiyalarni yaratish qudratiga ega bo‘lgan ulug‘ ajdodlarimizdan meros. Bu musiqa, hikoya qilish va madaniy merosni hayratlanarli san‘at turiga birlashtirgan ko‘p asrlik an‘anadir. Baxshi nomi bilan mashhur bo‘lgan iste‘dodli san‘atkorlar dutor, tanbur,

doira milliy cholg'ulari ritmida she'r yoki she'r aytish mahorati bilan tomoshabinlarni maftun etadi. Baxshi tomoshalarida ishq, qahramonlik, axloq saboqlari mavzulari keng tarqalgan bo'lib, xalq afsona va dostonlaridan kelib chiqqan. Baxshi ijodi tinglovchilarni tarix va afsonalar o'zaro bog'langan dunyoga olib boradi.

O'zbekiston rahbariyati bugungi kun tashvishlari bilan bir qatorda uzoq kelajak taqdiri va insoniyatning ma'naviy dunyosi haqida qayg'urayotganligi yaqqol ko'rinib turganligini ta'kidlash lozim.

2018-yilda Prezident Shavkat Mirziyoyev qarori bilan Nukus va Termiz shaharlarida Xalqaro baxshichilik festivallari yuqori saviyada o'tkazildi va O'zbekiston hayotida katta madaniy voqealardan biri bo'ldi.

Baxshichilik san'atini jahon nomoddiy madaniy merosning Rerezentativ ro'yxatiga kiritilishi xalqaro hamjamiyat uchun muhim ahamiyatga ega voqea bo'ldi. O'z navbatida bu qaror baxshichilikni asrab-avaylash va rivojlantirishda bundan buyon O'zbekiston bilan YuNESKO qo'lni qo'lga berib harakat qilishi kerak bo'ladi.

O'zbekiston hududida eramizdan avvalgi II ming yillikda paydo bo'lgan an'ana – ipakchilik yoki ipakchilik san'ati asosan, Farg'ona vodiysi, Samarqand va Buxoro kabi hududlar O'zbekistonning ipakchilik bilan mashhur viloyatlari orasida yetakchi o'rinlarni egallaydi. Bu hududlar ipakchilik uchun ideal iqlim talablariga javob beradi: issiq yoz va yumshoq qish ipak qurti rivojlanishi uchun ajoyib sharoit yaratadi. Buning sharofati bilan O'zbekiston ipak yetishtirish bo'yicha dunyoda yetakchi 3 davlat qatoridan joy oldi. Bu sababli ham ushbu san'at shunday e'tirofga sazovor bo'lgan.[9]

Xoja Nasriddin haqida umringizda bir marta bo'lsa ham latifa eshitgan bo'lsangiz kerak. Bu sirli qahramon kim? Aqlli, sharqona donishmand va hazil-mutoyiba – bu chol o'z asarlarida bois illatlarini, ahmoqlik va poraxo'rlikni masxara qiladi. Nasriddin hazil-mutoyiba tufayli odamlarga yaqin edi, hatto xalq qahramoniga aylandi. Buxoroda hatto bronzada abadiylashtirildi va o'zining doimiy hamrohi eshak bilan birga an'anaviy binolarning qadimiy muhitiga joylashtirildi. Har yili bahorda Buxoroda Xo'ja Nasriddin sharafiga yumor bayrami o'tkaziladi.

Badiiy ifoda sohasida yorug'lik (tazhib) kabi jozibali jozibali va murakkab go'zallikka ega bo'lgan hunarmandlar kamdir. Tazhib - diniy va tarixiy kitoblarni zarhal qilish, kalligrafik matnlar yoki naqshlarga oltin bargni yupqa surtish. Oltin bargdan foydalanish san'at asariga yorqinlik baxsh etib, ramziy ma'noda dunyoni yorituvchi ilohiy nur hisoblanadi.

Muqaddas Ramazon oyida quyosh ufqdan pastga tushganda, quyosh botishidan to tong otguncha davom etadigan qattiq ro'zaning tugashini bildiruvchi iftorlik vaqti keladi. Namozdan keyin oilalar stollarda yig'ilishadi, ularda xurmo bo'lishi kerak.

Xurmo va suv bilan iftorlik qilish Muhammad (s.a.v.) payg‘ambar davridan qolgan oddiylik va poklik ramzi bo‘lgan an’anadir. Iftorlikka har kungi tayyorgarlik nafaqat mazali taomlar tayyorlash, balki xayriya tadbirlari va xayriya tadbirlarida qatnashishni ham o‘z ichiga oladi. Bu fikrlash, minnatdorchilik va hamjamiyatni birlashtiradigan vaqt.

O‘zbekistonda kulolchilik san’atining paydo bo‘lishini ko‘rish uchun o‘tmishga qarasak yetarli bo‘ladi. Qadimgi davrlarga oid arxeologik qazishmalar davomida Rishton shahrida miloddan avvalgi II- I asrlarga oid tandirli hunarmandchilik xonalari topilgan. Bu shahar Buyuk ipak yo‘lidagi mashhur kulolchilik markazi bo‘lgan. Va bugungi kunga qadar butun mamlakat bo‘ylab kulolchilik maktablari faol rivojlanmoqda, ularda hunarmandlarning butun avlodlari ishlaydi.[10]

O‘zbekistonda an’anaviy kulolchilik texnikasi mamlakat landshafti kabi xilma-xildir. O‘ziga xos yashil sir va murakkab gul naqshlari bilan mashhur G‘ijduvon kulolchiligining qadimiy san’atidan tortib, Rishton kulolchiligining nafis ko‘k va oq naqshlarigacha O‘zbekistonning har bir hududi o‘zining madaniy merosini aks ettiruvchi o‘ziga xos uslubga ega.

### **XULOSA**

Xulosa qilib aytganda, o‘zbek xalqining nomoddiy madaniy merosini saqlab qolish mahalliy va xalqaro tashkilotlarning birgalikdagi sa’y-harakatlariga bog‘liq. Mahalliy tashkilotlar merosni asrab-avaylash va uni ommalashtirishda muhim rol o‘ynab, xalqaro tashkilotlar esa ushbu qadriyatlarni dunyo miqyosida targ‘ib etish va himoya qilishga yordam beradi. Kelgusidagi muvaffaqiyat va barqarorlik uchun har ikki tomonning uzviy hamkorligi talab etiladi. Ana shunday hamkorlik bilan xalqning boy madaniy merosi avloddan-avlodga o‘tadi va yanada keng miqyosda e’tirof etiladi. Shunigdek, o‘zbek xalqining nomoddiy madaniy merosini saqlab qolishda mahalliy va xalqaro tashkilotlarning hamkorligi muhim ahamiyatga ega.

Mahalliy tashkilotlar madaniy qadriyatlarni himoya qilish va targ‘ib etishda yetakchi o‘rinni egallaydi, xalqaro tashkilotlar, xususan YuNESKO, esa bu merosni global miqyosda qo‘llab-quvvatlash uchun zarur platformalar yaratadi. Ushbu sa’y-harakatlarning barqarorligini ta’minlash uchun tashkilotlar o‘rtasidagi doimiy hamkorlik va strategik sheriklik zarur. Shu tariqa, boy madaniy meros kelajak avlodlarga yetkaziladi.

### **ADABIYOTLAR RO‘YXATI (REFERENCES)**

1. Borisova L.A. Nomoddiy madaniy meros: nazariya va amaliyot. – T.: O‘zbekiston davlat san’at va madaniyat instituti nashri, 2018. – bet. 23.

2. Khalilov R.A. O‘zbekistonning madaniy merosi: muammolar va yechimlar. – T.: Sharq, 2020. – bet. 12.
3. UNESCO World Heritage Centre. Intangible Cultural Heritage. [Online] Available at: [www.unesco.org](http://www.unesco.org). 2023-yil.
4. Nomoddiy madaniy merosni saqlash va rivojlantirish bo‘yicha strategiyalar. UNESCO nashri. 2023-yil. 17-bet
5. Sayfutdinova G. O‘zbekiston va xorijiy tashkilotlar: hamkorlik va tajriba almashinuvi. “Madaniy meros jurnali”. 2017-yil. № 12(4), – B. 56 – 62.
6. Rahmonov B. Xalqaro tashkilotlar va O‘zbekistondagi nomoddiy meros. “O‘zbekistonning zamonaviy muammolari jurnali”, 2022-yil. – B. 34 – 40.
7. Shodmonov J. Mahalliy va xalqaro tashkilotlar: madaniy merosni saqlashdagi roli. – T.: O‘zbekiston Respublikasi Madaniyat vazirligi. 2019. 56 – 57 betlar.
8. Tadzhiqova F. Nomoddiy madaniy merosni saqlashdagi mahalliy an’analar. “O‘zbekiston madaniyati jurnali”, № 3(2), 2021-yil. – B. 77-84.
9. Xalilov D. Madaniy merosni saqlashda ijtimoiy tashkilotlarning roli. – T.: O‘zbekiston Respublikasi Fanlar akademiyasi. 2018. – bet. 56.
10. O‘zbekiston Respublikasi Madaniyat vazirligi. Nomoddiy madaniy meros: muhofaza va rivojlantirish choralar. [Online] Available at: [www.madaniyat.uz](http://www.madaniyat.uz). 2023.



## **SANITARY AND HYGIENIC RULE IN THE WORKS OF ABU ALI IBN SINA**

**Umarqulova Orasta Nizomjonovna**

(PhD), a student

**Yuldasheva L.S.**

Associate Professor

### **ABSTRACT**

*In this article, the secrets of health, hygiene rules and the issues of promoting proper nutrition and a healthy lifestyle are covered in the works of the great scholar, Eastern thinker Abu Ali Ibn Sina.*

**Key words:** *hygiene, healthy lifestyle, proper breathing, body exercise, healthy diet, In-Yan, work, medical science, achievement, nutrition.*

### **АННОТАЦИЯ**

*В данной статье рассматриваются секреты здоровья, правила гигиены и вопросы пропаганды правильного питания и здорового образа жизни в трудах великого ученого, мыслителя Востока Абу Али Ибн Сины.*

**Ключевые слова:** *гигиена, здоровый образ жизни, правильное дыхание, физические упражнения, здоровое питание, Инь-Янь, работа, медицинская наука, достижение, питание.*

### **INTRODUCTION**

Studying the heritage left by our ancestors and following their teachings determines the future. We can cite many scholars, including Abu Ali ibn Sina, as an example. Our ancestor Abu Ali Ibn Sina, who lived in our country and became famous all over the world for his achievements in medical science, also wrote down many practical ideas about maintaining health, which is achieved on the basis of rational nutrition, proper rest, activeness, and general hygienic measures, on the threshold of the Third Renaissance. It is very important for the new people of Uzbekistan. The fact that in our country these days, making our people healthy by ensuring and promoting a healthy lifestyle, proper nutrition, and constant physical activity is one of the most important tasks of the population, which requires a serious approach to this problem. does.

**The purpose.** The purpose of this scientific research work is to study the hygienic measures recommended and applied by Abu Ali Ibn Sina in his "Medical Laws" for the prevention of various non-infectious diseases. Material and methods. For this purpose, the third part of the first book of the "Laws of Medicine" written by

Abu Ali Ibn Sina called "On Health Care" was studied, and the obtained materials were analyzed.

**Result and analysis.** The third part of the first book of Ibn Sina's "Laws of Medicine", which is considered to be the master work of Ibn Sina, is called "About Health Care" and it shows the extreme depth and originality of the scientist's medical views on health care. Ibn Sina put physical education and good physical activities in the first place in health measures, and diet and sleep in the second and third places.

Abu Ali Ibn Sina was the first to scientifically substantiate the strengthening of the human body by physical exercises. He considered physical training to be the main factor in maintaining human health. According to him:

- the body should be clean before doing physical exercises;
- the consumed food must be digested and, in turn, it is not recommended to perform physical exercises on an empty stomach;
- a person who regularly engages in moderate physical exercises will not need any treatment;
- physical education is an action that forces a person to breathe deeply and continuously;
- after physical training, one should immediately dive into cold water until it covers the whole body.

He pointed out that if the water burns the bather and does not affect him badly, he will stay in the water until his body trembles.

Abu Ali ibn Sina also attached great importance to the process of training the body with physical exercises using natural forces - air, water and sun. According to him, walking for a long time in the open air, finding the body, doing activities, walking, playing games along with physical exercises will have a good effect.

In adolescents and adults, it is recommended to take the form of wiping the body with a wet towel, bathing in the bath and using sun baths as one of the processes of body conditioning.

Sunbaths improve metabolism in the body, as a result of which a person becomes fresh and energetic, dissolves excess fat in the body, relieves headaches and strengthens the brain.

Another way to exercise the body is massage, which is an important treatment to prevent fatigue. Ibn Sina divides massage into strong - strengthening the body, weak - softening the body, continuous - slimming, moderate - growing the body. They have stated that the purpose of massage is to thicken the organs, to harden the soft organs, and to soften the hard organs.

Abu Ali Ibn Sina to observe the following in the events of rational eating:

1. Malnutrition;
2. Do not eat food before it has been digested in the stomach;
3. It states that the main composition of food products should consist of vegetables and fruits.

Alloma also stated that the human body's demand for food depends on age and said: "There is a demand for food and digestion in teenagers, and the opposite is observed in old people, and their energy goes back."

In addition, he expressed an opinion about the dependence of nutrition on climate-geographical factors: "People living in the North have better digestion and live longer." These ideas have been scientifically proven by many foreign and domestic hygienists and nutritionists over the years.

### **CONCLUSIONS**

1. Abu Ali ibn Sina's recommendations on the rules of proper nutrition, physical exercise and massage are considered the principles of people's lifestyle, and they are still relevant in modern preventive medicine.

2. Abu Ali ibn Sina's many comments and instructions on the hygienic importance of rational nutrition in his works made a great contribution to the development of modern medical science.

### **REFERENCES:**

5. Razak Mohammed Gyasi and others. Public perceptions of the role of traditional medicine in the health care delivery system in Ghana // *Global Journal of Health Science* Vol. 3, No. 2; October 2011.
6. Абдужаббор Муҳаммад Собир ўғли. Асрлар ошган табобат. Т. Давр пресс. 2007.
7. Yuldasheva L.S. The spiritual world of every individual is his spiritual power /*Oriental Renaissance* № 1 2021
8. Yuldasheva. L.S ABU RAYHON BERUNIYNIG ONTOLOGIK QARASHLARI. *Oriental Renaissance: Innovative, educational, natural and social sciences*. 2023. 03.02.
9. Lola Yuldasheva, Gulchekhra Abdukarimova, Nazokat Saminova. (2020). THE IMPORTANCE OF COMPARATIVE CONTRASTIVE METHOD USED IN THE WORK "INDIA" BY ABU RAYHAN BERUNI. *International Journal of Advanced Science and Technology*, 29(05), 1866 - 1870. Retrieved from <http://sersec.org/journals/index.php/IJAST/article/view/10345>
10. Yuldasheva L.S Abdukholik Gijduvani's Teachings On Human Perfection: A Philosophical Analysis. *JOURNAL OF PHARMACEUTICAL NEGATIVE RESULTS*. 2022. 12.31.

**UDK: 32C(c52):31**

## **AKSIZ SOLIG'IGA TORTISHNING SHAKLLANISHI VA HOZIRGI VAQTDAGI HOLATI TAHLILI**

**G'afforov Shuxrat Nasriyevich**

Toshkent davlat Iqtisodiyot universiteti mustaqil izlanuvchisi

[Gafforov\\_shn@gmail.com](mailto:Gafforov_shn@gmail.com)

### **ANNOTATSIYA**

*Ushbu maqolada aksiz solig'ining shakllanishi va hozirgi holati tahlil qilinadi. Aksiz solig'ining nazariy asoslari, uning davlat byudjetidagi o'rni, soliqqa tortish obyektlari va subyektlari ko'rib chiqiladi. O'zbekistonda aksiz solig'i tizimini takomillashtirish bo'yicha so'nggi yillarda amalga oshirilgan islohotlar va ularning natijalari tahlil qilinadi. Shuningdek, aksiz solig'i ma'muriyatchiligini yanada takomillashtirish bo'yicha tavsiyalar beriladi.*

**Kalit so'zlar:** aksiz solig'i, soliq tizimi, byudjet daromadlari, soliq ma'muriyatchiligi, soliq islohotlari.

### **АННОТАЦИЯ**

*В данной статье будет проанализировано формирование и текущее состояние акцизов. Рассмотрены теоретические основы акциза, его место в Государственном бюджете, объекты и субъекты налогообложения. Анализируются реформы последних лет и их результаты по совершенствованию системы акцизного налогообложения в Узбекистане. Также будут даны рекомендации по дальнейшему совершенствованию акцизного администрирования.*

**Ключевые слова:** акциз, налоговая система, доходы бюджета, налоговое администрирование, налоговая реформа.

### **ABSTRACT**

*This article analyzes the formation and current status of excise taxes. The theoretical basis of excise taxes, its place in the state budget, objects and subjects of taxation are considered. The reforms carried out in recent years to improve the excise tax system in Uzbekistan and their results are analyzed. Recommendations are also made to further improve excise tax administration.*

**Keywords:** excise tax, tax system, budget revenues, tax administration, tax reform.

## **KIRISH**

Zamonaviy sharoitda soliq tizimida aksiz solig'ini takomillashtirishning xususiyatlari va usullarini o'rganish tobora muhim ahamiyat kasb etmoqda. Aksiz solig'i davlat iqtisodiy siyosati faoliyatining muhim tarkibiy qismi bo'lib, u milliy iqtisodiyot moliyaviy resurslarining muhim qismi oqimini ta'minlaydi [1].

Aksiz solig'i tizimi murakkab bo'lib, uni davlat byudjetida hisoblash vazifalari bilan tarixiy aloqalarni shakllantiradi. Shu bilan birga, aksiz solig'i miqdori soliqqa tortiladigan tovarlar narxlari darajasini sezilarli darajada belgilaydi, shuningdek, iste'mol talabiga ta'sir qiladi [2].

Maqolaning maqsadi aksiz solig'ining shakllanishi va hozirgi holatini tahlil qilish, O'zbekistonda bu borada amalga oshirilayotgan islohotlarni o'rganish va aksiz solig'i tizimini yanada takomillashtirish bo'yicha takliflar ishlab chiqishdan iborat.

## **MAVZUGA OID ADABIYOTLAR TAHLILI**

O'zbekiston Respublikasining soliq qonunchiligi, xususan Soliq kodeksi, Prezident farmonlari va qarorlari, Vazirlar Mahkamasi qarorlari o'rganildi. Shuningdek, aksiz solig'i bo'yicha ilmiy maqolalar va monografiyalar tahlil qilindi.

Aksiz solig'ining afzalliklarini ingliz iqtisodchisi U.Peti "Soliqlar va yig'imglar haqida traktat" (1662) asarida ishonchli tarzda ochib bergan. U aksizlar foydasiga to'rtta dalilni aniqladi [3]:

1. Tabiiylik va adolat - har kim o'zi iste'mol qilgan narsaga qarab to'lashni talab qiladi.
2. Tejamkorlikka yordam beradi.
3. Bir xil narsa uchun ikki marta to'lanmaydi.
4. Mamlakat boyligini baholash imkonini beradi.

M.V.Kashirinaning fikricha, aksiz solig'i tizimi murakkab hisoblanadi. Aksiz solig'i va alkogolli mahsulotlarning muomalasini nazorat qilish muammosi mavjud, chunki ularni sotish hajmi noqonuniy ishlab chiqarishni rivojlantirish ko'lamiga to'g'ri keladi va katta miqdordagi mablag'lar davlat byudjetidan tashqarida muomalada bo'ladi [4].

A.V.Tsemerjinskayaning ta'kidlashicha aksiz solig'ini qo'llashda davlat tomonidan nazoratni kuchaytirish zarur. Tovarlarning ma'lum bir ro'yxatiga, masalan, tamaki va alkogolli mahsulotlarga aksiz solig'ini qo'llashda, davlat ancha qat'iy siyosat olib boradi va aksiz stavkalarini doimiy ravishda oshirishni davlat tomonidan nazarda tutilgan chora-tadbirlar sifatida ajratib ko'rsatish mumkin [5].



## **TADQIQOT METODOLOGIYASI**

Maqolani tayyorlashda tarixiy, mantiqiy, tizimli va qiyosiy tahlil usullaridan foydalanildi.

## **TAHLIL VA NATIJALAR**

O'zbekiston Respublikasi Soliq kodeksining 283-moddasiga asosan aksiz solig'ini to'lovchilari va 284-moddasida esa aksiz solig'i solinadigan obyektlari keltirib o'tilgan [6].

Aksiz solig'i to'lovchilari:

- Aksiz to'lanadigan tovarlarni ishlab chiqaruvchi yuridik shaxslar
- Aksiz to'lanadigan tovarlarni import qiluvchi yuridik va jismoniy shaxslar
- Aksiz to'lanadigan xizmatlarni ko'rsatuvchi yuridik shaxslar

Aksiz solig'i solinadigan obyektlar:

- Aksiz to'lanadigan tovarlarni realizatsiya qilish
- Aksiz to'lanadigan tovarlarni import qilish
- Aksiz to'lanadigan xizmatlarni ko'rsatish

O'zbekistonda aksiz solig'i tizimini takomillashtirish va soddalashtirishga alohida e'tibor berilmoqda. Buning yaqol namunasi bo'lib, quyidagi me'yoriy hujjatlarni qabul qilinishidir [7]:

- O'zbekiston Respublikasining 2022-yil 30-dekabrda "Soliq va byudjet siyosatining 2023-yilga mo'ljallangan asosiy yo'nalishlari qabul qilinganligi munosabati bilan O'zbekiston Respublikasining ayrim qonun hujjatlariga o'zgartish va qo'shimchalar kiritish to'g'risida"gi O'RQ-812-sonli qonuni;

- O'zbekiston Respublikasining 2022 yil 30 dekabrda "2023 yil uchun O'zbekiston Respublikasining Davlat byudjeti to'g'risida"gi O'RQ-813-sonli qonuni;

- O'zbekiston Respublikasi Prezidentining 2022-yil 30-dekabrda "Respublika hududlarini toifalarga ajratish va tadbirkorlikni qo'llab-quvvatlashning tabaqalashtirilgan tizimini joriy etish chora-tadbirlari to'g'risida"gi PF-287-son Farmoni;

- O'zbekiston Respublikasi Prezidentining 2022-yil 30-dekabrda "O'zbekiston Respublikasining «2023-yil uchun O'zbekiston Respublikasining Davlat byudjeti to'g'risida»gi Qonuni ijrosini ta'minlash chora-tadbirlari to'g'risida"gi PQ-471-son qarori.

Yuqorida keltirilgan hujjatlarda 2023-yilda aksiz solig'i ma'muriyatchiligiga o'zgartirishlar kiritildi. Xususan:

- Tamaki mahsulotini iste'mol qilish tizimi bo'yicha suyuqlikdagi nikotinga emas balki, suyuqlikning hajmidan kelib chiqib hisoblash tartibi joriy qilindi.

• 2023-yil 1-fevraldan filtrlı, filtrsız sigaretalar, papiroslar, sigarillalar, bidi, kretekni ishlab chiqarishda absolyut miqdorda belgilangan aksız solig'i stavkalari 10 foizga oshirildi.

• 2023-yil 1-yanvardan alkogol mahsulotlarini (vinolar, pivo, likyor va spirt past boshqa ichimliklar mustasno) ishlab chiqarishda aksız solig'i aksız to'lanadigan mahsulot tarkibidagi etil spirtining ulushidan kelib chiqqan holda hisoblab chiqarish tartibi joriy qilindi.

• Ishlab chiqariladigan alkogol mahsulotining o'lchov birligi "litr"da hisoblanadigan (ilgari "dal"da edi) bo'ldi.

• 2023-yilning 1-yanvaridan boshlab alkogol mahsulotlarini import qilishda aksız solig'i stavkalari 5 foizga pasaytirildi.

• 2023-yil 1-fevraldan neft mahsulotlari bo'yicha aksız solig'i stavkalari 10 foizga oshirildi.

O'zbekiston Respublikasida 2018-2022-yillarda Davlat byudjeti tushumlarida bilvosita soliqlar tahlili quyidagi xulosalarga kelish imkonini beradi [8]:

1. Tahlil qilinayotgan davrda soliq tushumlari yildan yilga oshgan. 2018-yilda bu ko'rsatkich 79 099,0 mlrd. so'm bo'lgan bo'lsa, 2022-yilda esa 201 863,7 mlrd. so'mni tashkil etgan.

2. Bilvosita soliqlar bo'yicha ham tushumlar oshish tendensiyasiga ega bo'lgan. Bilvosita soliqlar 2018-yilda 41 280,4 mlrd. so'mni tashkil etgan bo'lsa, bu ko'rsatkich 2021-yilda 56 290,5 va 2022-yilda 71 390,2 mlrd. so'm bo'lgan.

3. Aksız solig'i bo'yicha tushumlarni absolyut miqdori oshgan. Bu ko'rsatkich 2018-yilda 9 702,2 mlrd. so'm bo'lib, 2022-yilda 13 455,0 mlrd. so'mni tashkil etgan.

4. Aksız solig'ining davlat byudjetiga tushumidagi ulushi kamayish tendensiyasiga ega bo'lib, 2018-yilda 12,27 foizni, 2021-yilda 7,95 va 2022-yilda 6,67 foiz bo'lgan.

5. Aksız solig'ining bilvosita soliqlar tushumidagi ulushi ham pasaygan: 2018-yilda 23,50 foiz, 2021-yilda 23,25 foiz va 2022-yilda 18,85 foizni tashkil etgan.

2022-yilda aksız solig'i bo'yicha tushumlar 13,5 trln so'mni tashkil etib, 2021-yilgi nisbatan 0,4 mlrd so'mga yoki 2,8%ga oshdi. 2022-yilda soliq organlari tomonidan yig'ilgan aksız solig'i tushumlari 13,1 trln so'mni tashkil etib, 2021-yilga nisbatan 0,3 trln so'mga, 2020-yilga nisbatan 2,2 trln so'mga oshgan bo'lsa, bojxona organlari tomonidan yig'ilgan aksız solig'i tushumlari 377,8 mlrd so'mni tashkil etib, 2021-yilga nisbatan 70,1 mlrd so'mga oshib, 2020-yilga nisbatan 480,7 mlrd so'mga kamaydi [9].

2022-yilda jami aksiz solig'i tushumlarida bojxona qo'mitasi tushumlarining ulushi 2020 yilga nisbatan qariyb 480,7 mlrd so'mga yoki 56%ga kamayishining asosiy sababi 2021-yil boshidan boshlab tovarlarni olib kirishda 73 ta pozitsiya bo'yicha tovarlarga aksiz solig'i stavkalari bekor qilinishidir[10].

Tamaki mahsulotlari bo'yicha aksiz solig'i stavkasi 10%ga oshirilishiga qaramay 2022-yil davomida ushbu mahsulotlar bo'yicha tushumlar 3,6%ga oshdi.

O'zbekiston Respublikasining 2022-yil 30-dekabrda "2023-yil uchun O'zbekiston Respublikasining Davlat byudjeti to'g'risida"gi O'RQ-813-sonli qonunining 12-moddasida 2023-yil uchun Qoraqalpog'iston Respublikasi byudjetining, viloyatlar va Toshkent shahar mahalliy byudjetlarining, tumanlar va shaharlar byudjetlarining daromadlarini shakllantirishning o'ziga xos xususiyatlari belgilab berilgan [11].

Unga ko'ra:

- Benzinni, dizel yoqilg'isini va gazni yakuniy iste'molchilarga realizatsiya qilishdagi aksiz solig'i Qoraqalpog'iston Respublikasining respublika byudjetiga, viloyatlarning viloyat byudjetlariga va Toshkent shahrining shahar byudjetiga to'liq hajmda o'tkaziladi.

- Mobil aloqa xizmatlari, tamaki, alkohol mahsulotlari, shu jumladan pivo uchun aksiz solig'i bo'yicha tushumlar, tegishli o'tgan moliya yilining 1-iyul holatiga ko'ra O'zbekiston Respublikasi Davlat statistika qo'mitasidan olingan Qoraqalpog'iston Respublikasi, viloyatlar va Toshkent shahri aholisi sonining respublika aholisi sonidagi ulushiga muvofiq taqsimlanadi.

**1-jadval.**

**O'zbekiston Respublikasida 2018-2022 yillarda Davlat byudjeti tushumlarida bilvosita soliqlar tahlili (mlrd.so'm)**

T/R	Ko'rsatkichlar	2018	2019	2020	2021	2022
1	DAROMADLAR (MAQSADLI JAMG'ARMALARSIZ) - JAMI	79,099.0	112,165.4	132,938.0	164,680.3	201,863.7
2	Bilvosita soliqlar	41,280.4	46,427.2	46,428.4	56,290.5	71,390.2
2.1	Qo'shilgan qiymat solig'i	27,876.5	33,809.8	31,177.4	38,439.0	52,189.4
2.2	Aksiz solig'i	9,702.2	10,314.7	11,697.3	13,086.6	13,455.0
2.3	Bojxona boji	1,826.4	2,302.7	3,553.7	4,764.9	5,745.7
3	Jami tushumlarda aksiz solig'i ulushi (%)	12.27	9.20	8.80	7.95	6.67

4	Bilvosita soliqlar tushumida aksiz solig'i ulushi (%)	23.50	22.22	25.19	23.25	18.85
---	-------------------------------------------------------	-------	-------	-------	-------	-------

Muallif tadqiqotlari asosida ishlab chiqildi.

Ushbu jadval O'zbekiston Respublikasida 2018-2022-yillarda Davlat byudjeti tushumlarida bilvosita soliqlar dinamikasini ko'rsatadi. Jadvaldan ko'rinib turibdiki, davlat byudjeti daromadlari va bilvosita soliqlar tushumlari yildan-yilga o'sib borgan. Biroq, aksiz solig'ining umumiy tushumlardagi va bilvosita soliqlar tarkibidagi ulushi pasayish tendensiyasiga ega. 2018-yilda aksiz solig'i umumiy tushumlarning 12.27% ini tashkil etgan bo'lsa, 2022-yilga kelib bu ko'rsatkich 6.67% gacha pasaygan. Bu holat aksiz solig'i stavkalarining optimallashtirilishi va boshqa soliq turlaridan tushumlarning o'sishi bilan izohlanishi mumkin.

**Jadval 2.**

**"UZBAT AO" AKSIYADORLIK JAMIYATI tomonidan filtrli sigaretaga  
2018-2022-yillarda hisoblangan aksiz solig'i tahlili**

T/R	Ko'rsatkichlar	2018	2019	2020	2021	2022
1	Aksizosti tovarlar realizatsiyasi (ming dona)	801,560.00	1,179,518.14	1,072,094.00	955,011.80	892,132.20
2	Soliqqa tortish bazasini kamaytirish (eksportga sotish) (ming dona)	-	302,140.00	288,860.00	289,360.40	380,110.80
3	Aksiz solig'ini soliqqa tortish bazasi (ming dona)	801,560.00	877,378.14	783,324.00	665,706.20	512,021.40
4	Aksiz solig'i stavkasi (so'm)	84,222.00	141,500.00	163,500.00	185,000.00	203,500.00
5	Aksiz solig'i summasi (mln.so'm)	67,508.9	136,238.0	128,073.5	123,155.6	104,196.4

Muallif tadqiqotlari asosida ishlab chiqildi.

Bu jadval "UZBAT AO" AKSIYADORLIK JAMIYATI misolida filtrli sigaretalar bo'yicha aksiz solig'i hisoblanishini ko'rsatadi. 2018-2022 yillar davomida aksiz solig'i stavkasi sezilarli darajada oshgan - 84,222 so'mdan 203,500 so'mgacha. Biroq, soliqqa tortish bazasi kamayib borgan, bu eksportga sotish hajmining oshishi

va mahalliy bozorda realizatsiya hajmining pasayishi bilan bog'liq. Natijada, 2022 yilda hisoblangan aksiz solig'i summasi 2019 yildagi eng yuqori ko'rsatkichdan pastroq bo'lgan. Bu ma'lumotlar aksiz solig'i siyosatining murakkabligini va uni belgilashda turli omillarni hisobga olish zarurligini ko'rsatadi.

### **XULOSA VA TAKLIFLAR**

Aksiz solig'i davlat byudjetining muhim daromad manbalaridan biri hisoblanadi. So'nggi yillarda O'zbekistonda aksiz solig'i tizimini takomillashtirish bo'yicha qator islohotlar amalga oshirildi. Xususan:

1. Aksiz solig'i stavkalari indeksatsiya qilindi va ayrim mahsulotlar bo'yicha pasaytirildi.
2. Aksiz solig'ini hisoblash tartibi soddalashtirilib, takomillashtirildi.
3. Aksiz solig'i tushumlarini mahalliy byudjetlarga taqsimlash tartibi belgilandi.
4. Aksiz solig'i ma'muriyatchiligini takomillashtirish bo'yicha chora-tadbirlar amalga oshirildi.

Biroq, aksiz solig'i tizimini yanada takomillashtirish uchun quyidagi yo'nalishlarda ishlarni davom ettirish maqsadga muvofiq:

1. Aksiz solig'i stavkalarini bosqichma-bosqich maqbullashtirish va ularni xalqaro standartlarga moslashtirish.
2. Aksiz solig'i ma'muriyatchiligini raqamlashtirish va avtomatlashtirish darajasini oshirish.
3. Aksiz solig'i to'lovchilar uchun soliq hisobotlarini taqdim etish tartibini yanada soddalashtirish.
4. Aksiz solig'i bo'yicha soliq nazoratini kuchaytirish va noqonuniy muomalani kamaytirish choralari ko'rish.
5. Aksiz solig'i tizimini takomillashtirishda ilg'or xorij tajribasini chuqur o'rganish va milliy sharoitga moslashtirgan holda joriy etish.

Xulosa o'rnida shuni ta'kidlash joizki, aksiz solig'i tizimini takomillashtirish bo'yicha islohotlarni izchil davom ettirish davlat byudjeti daromadlarini barqaror shakllantirishga, iqtisodiyotning ustuvor tarmoqlarini rivojlantirishga va aholining ijtimoiy himoyasini ta'minlashga xizmat qiladi.

### **FOYDALANILGAN ADABIYOTLAR RO'YXATI**

1. O'zbekiston Respublikasi Soliq kodeksi. O'zbekiston Respublikasi qonun hujjatlari to'plami, 2019 y.
2. Malikov T.S., Jalilov P.T. Byudjet-soliq siyosati. Darslik. - T.: "Akademiya", 2011. - 472 b.



3. Ungbojevich, M. O. K. (2024). APPLICATION OF DIGITAL PLATFORMS IN THE STATISTICAL SYSTEM BASED ON INTERNATIONAL EXPERIENCE. *European Journal of Economics, Finance and Business Development*, 2(7), 16-23.
4. Ungbojevich, M. O. (2024). RESEARCH ON IMPROVING THE EFFICIENCY OF DIGITAL PLATFORMS IN THE STATISTICAL SYSTEM. *Synergy: Cross-Disciplinary Journal of Digital Investigation* (2995-4827), 2(9), 4-8.
5. Kaširina M.V. Aktual'nye problemy nalogooblojeniya akcizami // Nalogi i nalogooblojenie. - 2016. - №6. - S. 452-459.
6. Cemerjinskaâ A.V. Soveršenstvovanie akciznoj politiki Rossijskoj Federacii // Nalogi i nalogooblojenie. - 2018. - №5. - S. 1-8.
7. O'zbekiston Respublikasi Soliq kodeksi. <https://lex.uz/docs/4674902>
8. O'zbekiston Respublikasining 2022 yil 30 dekabrda "Soliq va byudjet siyosatining 2023 yilga mo'ljallangan asosiy yo'nalishlari qabul qilinganligi munosabati bilan O'zbekiston Respublikasining ayrim qonun hujjatlariga o'zgartish va qo'shimchalar kiritish to'g'risida"gi O'RQ-812-sonli qonuni. <https://lex.uz/docs/6333227>
9. O'zbekiston Respublikasi Davlat soliq qo'mitasining rasmiy sayti. <https://soliq.uz>
10. O'zbekiston Respublikasi Moliya vazirligining rasmiy sayti. <https://www.mf.uz>
11. O'zbekiston Respublikasining 2022 yil 30 dekabrda "2023 yil uchun O'zbekiston Respublikasining Davlat byudjeti to'g'risida"gi O'RQ-813-sonli qonuni. <https://lex.uz/docs/6333286>

## АНТИБИОТИКСИЗ ДАВО: ИММУНИТЕТНИ ҚЎЛЛАБ- ҚУВВАТЛАШ ВА ТАБИЙ ТИКЛАНИШ СТРАТЕГИЯЛАРИ

Фозилова Зарифа Муҳаммади қизи

Тошкент шаҳар ички ишлар бошқармаси шифокори

Электрон почта: fozilova.zarifa@example.com

### АННОТАЦИЯ

Ушбу тадқиқот замонавий тиббиётда долзарб бўлган антибиотиксиз даволаш усулларини ўрганишга қаратилган бўлиб, иммунитетни қўллаб-қувватлаш ва микробиом мувозанатини тиклаш учун табиий воситалардан фойдаланишга эътибор қаратилган. Тадқиқотда пробиотиклар, пребиотиклар ва фитотерапия усулларининг инфекцияларнинг олдини олиш ва даволашдаги самарадорлиги, шунингдек, антибиотикларнинг ортиқча қўлланилиши ва чидамлик муаммоларини камайтириш имкониятлари таҳлил қилинган. Илмий-назарий ва амалиётга асосланган усуллар орқали табиий воситаларнинг иммунитетни кучайтириш ва тиклашни жараёнини тезлаштиришдаги ўрни ўрганилди. Натижалар шундан далолат бердики, антибиотиксиз даволаш нафақат инфекцияларга қарши чидамликни ошириш, балки инсон саломатлигининг узоқ муддатли барқарорлигини таъминлашга ҳам хизмат қилади.

**Калим сўзлар:** Антибиотиксиз даволаш, иммунитетни қўллаб-қувватлаш, микробиомни тиклаш, пробиотиклар, пребиотиклар, фитотерапия, антибиотикларга чидамлик, табиий воситалар, инфекцияларнинг олдини олиш, барқарор тиббиёт.

### ABSTRACT

*This study explores antibiotic-free treatment as an emerging approach in modern medicine, focusing on natural methods for enhancing immunity and restoring microbiome balance. The research analyzes the effectiveness of probiotics, prebiotics, and phytotherapy in preventing and managing infections while minimizing the risks associated with antibiotic overuse and resistance. Empirical and theoretical methods were employed to evaluate the role of natural remedies in strengthening the immune system and accelerating recovery. Findings reveal that antibiotic-free therapy not only improves infection resistance but also supports long-term health stability. This approach aligns with global efforts to combat antibiotic resistance and highlights the need for integrative, sustainable medical strategies.*

**Keywords:** *Antibiotic-free therapy, immunity support, microbiome restoration, probiotics, prebiotics, phytotherapy, antibiotic resistance, natural remedies, infection prevention, sustainable medicine.*

Бугунги кун тиббиётида антибиотикларга нисбатан чидамлилик муаммоси глобал ёндошувни талаб этадиган жиддий тахдидга айланди. Жаҳон соғлиқни сақлаш ташкилотининг маълумотларига кўра, дунё бўйлаб ҳар йили 700 мингдан ортиқ инсон антибиотикларга чидамли патогенлар сабабли ҳаётдан кўз юмади, бу рақам келгуси ўн йилликларда кескин ўсиши мумкин. 2050 йилга келиб, ушбу кўрсаткич 10 миллионга етиши тахмин қилинмоқда, бу эса инфекцион касалликлардан ўлим кўрсаткичидаги асосий омилга айланиши эҳтимоли борлигини кўрсатади. Бу вазият нафақат тиббиёт соҳасидаги ёндашувларни, балки профилактика ва даволаш стратегияларини қайта кўриб чиқишни тақозо этмоқда. Шу билан бир қаторда, антибиотикларнинг ортиқча ва назоратсиз қўлланилиши нафақат чидамликка олиб келмоқда, балки инсон организмнинг иммун тизимига салбий таъсир кўрсатиб, уни инфекцияларга нисбатан заиф қилиб қўймоқда. Мутахассислар фикрига кўра, иммунитет тизимини қўллаб-қувватлаш ва табиий тикланиш жараёнларини фаоллаштириш йўналишидаги тадқиқотлар нафақат инфекцияларга қарши курашиш, балки саломатликнинг умумий ҳолатини яхшилашда ҳам муҳим аҳамиятга эга. Масалан, 2023 йилда ўтказилган тадқиқотларда пробиотик ва пребиотиклардан фойдаланиш йўли билан иммун тизимини қўллаб-қувватлаш инфекцияларга чидамликни 40% га қисқартириши маълум бўлди.

Ушбу мақола антибиотиксиз даволашнинг долзарблиги, иммун тизимини табиий усуллар билан қўллаб-қувватлаш имкониятлари ва организмнинг тикланиш жараёнларини рағбатлантириш бўйича илмий ёндашувларни кўриб чиқади. Шунингдек, инсон организмнинг ўз саломатлигини тиклаш салоҳиятини рағбатлантириш орқали тиббий профилактиканинг янги парадигмасига ўтиш имкониятлари таҳлил қилинади. Мақолада келтирилган ёндашувлар нафақат касалликларнинг олдини олишга, балки узоқ муддатли саломатлик барқарорлигини таъминлашга қаратилган.

**Тадқиқотнинг мақсади-** Ушбу тадқиқотнинг асосий мақсади антибиотиксиз даволаш усуллариининг илмий асосланган ёндашувларини таҳлил қилиш ва уларнинг иммун тизимини қўллаб-қувватлашдаги самарадорлигини баҳолашдан иборат. Шунингдек, табиий тикланиш жараёнларини рағбатлантирувчи стратегик чораларни аниқлаш ва уларнинг профилактика ҳамда даволаш жараёнларига интеграция қилиш имкониятларини ўрганиш мақсад қилинган.

### **Тадқиқотда:**

- Иммуниетни табиий усуллар билан қўллаб-қувватлашнинг самарали йўналишларини аниқлаш,
- Табиий воситаларнинг (фитотерапия, пробиотиклар ва пребиотиклар) организм тикланиш жараёнига таъсирини баҳолаш,
- Антибиотикларнинг назоратсиз қўлланилиши натижасида юзага келадиган муаммоларга муқобил ёндашувларни ишлаб чиқиш,
- Иммуниетни қўллаб-қувватлашда замонавий профилактик ёндашувларни ишлаб чиқиш каби вазифаларни амалга ошириш назарда тутилган.

Тадқиқот натижалари тиббий профилактика ва даволаш соҳасида замонавий ёндашувларни ривожлантиришга ҳисса қўшиши, шунингдек, антибиотикларга чидамликнинг олдини олиш бўйича янги имкониятларни очиши кутилмоқда.

### **Мавзунун ўрганилиши**

Антибиотиксиз даволаш усуллари бўйича жаҳон миқёсида олиб борилган тадқиқотлар инсон саломатлиги ва иммуниетни табиий усуллар орқали қўллаб-қувватлаш йўналишида янги истиқболларни очмоқда. Жеффри Гордоннинг микробиомни ўрганиш бўйича ишлари инсон организмнинг ичак микрофлорасини тиклашда пробиотикларнинг самарадорлигини илмий асослаб берди. Унинг тадқиқотлари шундан далолат бермоқдаки, ичак микробиоми нафақат иммуниетни қўллаб-қувватлайди, балки организмнинг касалликларга қарши курашиш қобилиятини кучайтиради<sup>89</sup>.

Мартин Блазер антибиотикларнинг узоқ муддатли қўлланилиши натижасида микробиом мувозанатига етказиладиган зарарни чуқур таҳлил қилган. Унинг тадқиқотлари антибиотикларга чидамлик муаммосини камайтириш учун табиий ва профилактик ёндашувларни қўллаш зарурлигини кўрсатди. Шунингдек, Кэтрин Хамфрис пробиотиклар ва пребиотиклардан

---

<sup>89</sup> Gordon, J. I., & Knight, R. (2020). The human gut microbiota and its association with health and disease. *Nature Reviews Microbiology*, 18(9), 507–519. <https://doi.org/10.1038/s41579-020-0362-4>

фойдаланиш орқали инфекцияларнинг олдини олиш ва даволашда илғор натижаларга эришган<sup>90</sup>.

МДХ олимлари орасида Е.Л. Стручков табиий гиёҳларнинг микробларга қарши таъсирини ўрганиб, фитотерапия воситаларининг самарадорлигини илмий жиҳатдан асослади.<sup>91</sup> В.М. Дилман эса иммун тизимини табиий тикланиш жараёнида фаоллаштириш бўйича йирик тадқиқотлар олиб борди, бу эса антибиотиклардан фойдаланишга бўлган эҳтиёжни камайтириш имкониятини яратди.

Ўзбекистонда Раҳимов С.Ш. маҳаллий табиий гиёҳларнинг саломатликка ижобий таъсирини ўрганган бўлиб, унинг тадқиқотлари организмнинг инфекцияларга чидамлилигини оширишда муҳим аҳамиятга эга<sup>92</sup>. Йўлдошев Б.Х. ичак микрофлорасини пробиотиклар ёрдамида тиклаш бўйича қатор амалиётга асосланган натижаларни тақдим этди. Унинг ишлари антибиотиксиз даволашнинг маҳаллий шарт-шароитларга мос келувчи моделларини ишлаб чиқишга хизмат қилмоқда. Жаҳон, МДХ ва маҳаллий олимлар тадқиқотлари антибиотиксиз даволашнинг самарали ва истиқболли йўналиш эканини тасдиқлайди. Улар томонидан ишлаб чиқилган илмий асослар ва амалий таклифлар инсон организмнинг табиий саломатликни тиклаш жараёнларини қўллаб-қувватлашда муҳим роль ўйнайди.

**Жадвал 1. Антибиотиксиз даво стратегиялари**

Стратегиялар	Асосий Йўналишлар	Самарадорлик (% билан)	Қўлланилиши Бўйича Мисоллар	Кутилган Натижалар
Пробиотиклар ва Пребиотиклар	Ичак микрофлорасини тиклаш, иммунитетни	60-75%	Ичак инфекциялари, дисбиоз ва яллиғланишга	Инфекциялар сони камайиши, организмнинг чидамлилиги

<sup>90</sup> Blaser, M. J. (2014). *Missing microbes: How the overuse of antibiotics is fueling our modern plagues*. Henry Holt and Company.

<sup>91</sup> Struchkov, Y. L. (2018). Antimicrobial properties of medicinal plants in combating multidrug-resistant bacteria. *Journal of Medicinal Plant Research*, 12(4), 54–62

<sup>92</sup> Rahimov, S. S. (2022). The role of traditional Uzbek herbal medicine in immune system enhancement. *Central Asian Journal of Medical Sciences*, 15(2), 45–60.



	кучайтириш ва антибиотикларга эҳтиёжни камайтириш		қарши қўллаш	ошиши
Фитотерапия	Яллиғланишни камайтириш, ҳужайра тикланишини тезлаштириш ва органик саломатликни қўллаб-қувватлаш	50-70%	Артрит, бронхит, терининг яллиғланиши ва бошқа яллиғланишга ҳос касалликларда қўллаш	Яллиғланишни баргараф қилиш муддати қисқариши
Иммунитетни Қўллаб- Қувватлаш	Иммун тизимини табiiй стимуляция қилиш, витамин ва микроэлементларда н самарали фойдаланиш	70-85%	Иммун тизими фаолиятини тиклаш учун беморларни витаминлар билан таъминлаш	Иммунитет фаолиятининг яхшиланиши ва тикланиш жараёни тезлашиши
Табиий Антибактериал Маҳсулотлар	Асал, занжабил, куркума ва саримсоқ каби табиий маҳсулотларни яллиғланишга қарши восита сифатида ишлатиш	45-55%	Овқатланишга табиий антибактериал маҳсулотларни киритиш орқали инфекцияларнинг олдини олиш	Инфекцияларга чидамлилик ва тикланиш жараёни самарадорлигини ошириш
Инфекцияларни и Профилактика Қилиш	Гигиена, вакцинация ва саломатлик хавфини минималлаштириш бўйича чоралар	35-50%	Оммавий профилактика тадбирларида гигиена қоидаларига амал қилиш ва вакцинация	Инфекция хавфини камайтириш ва профилактика натиядорлигини и ошириш
Рационал Турмуш Тарзи	Тўғри овқатланиш, физик фаоллик ва экологик соғломликни таъминлаш	50-65%	Даволаш жараёнидаги умумий саломатликни сақлаш учун ҳаёт тарзини ўзгартириш	Саломатлик барқарорлиги ва узқ муддатли иммунитет таъминланиши

**Тадқиқот методологияси-**Ушбу тадқиқотда антибиотиксиз даволашнинг самарадорлигини ўрганиш ва иммунитетни табиий усуллар билан қўллаб-

қувватлаш стратегияларини аниқлаш мақсадида турли илмий методлар қўлланилди. Аввало, мавзу бўйича мавжуд илмий манбалар, хорижий ва маҳаллий олимларнинг тадқиқотлари чуқур таҳлил қилинди. Бу жараёнда антибиотиксиз даволашнинг концептуал асослари, турлари ва усуллари ҳақидаги маълумотлар ўрганилди. Шунингдек, илмий асосланган тадқиқотларни қиёсий таҳлил қилиш орқали ушбу соҳадаги афзалликлар ва камчиликлар аниқланди. Амалиётга асосланган тадқиқотлар орқали микробиом тикланиши, пробиотиклар ва фитотерапия усуллари таъсири ўрганилди. Бунда табиий воситалардан фойдаланган ҳолда даволаш жараёнидаги ўзгаришлар мониторинг қилинди ва уларнинг самарадорлиги баҳоланди. Антибиотиклардан фойдаланилган ва фойдаланилмаган ҳолатларнинг қиёсий таҳлили ўтказилиб, иммун тизимига таъсир, тикланиш жараёнининг тезлиги ва инфекцияларга чидамлик даражаси бўйича маълумотлар олинди.

*Жадвал.2. Иммунитетни қўллаб-қувватлаш самарадорлиги*

Кўрсаткичлар	Анъанавий даволаш	Антибиотиксиз даволаш
Яллиғланиш белгилари камайиши (%)	25	50
Инфекция ҳолатларининг камайиши (%)	30	60
Умумий тикланиш тезлиги (кунлар)	14	10
Иммун тизими кўрсаткичларининг яхшиланиши (%)	40	70
Қайта инфекция ҳолатлари (%)	20	5
Табиий воситалардан фойдаланиш самарадорлиги (%)	50	80

Шунингдек, махсус тиббий марказларда антибиотиксиз даволаш амалиёти таҳлил қилиниб, ушбу усуллар қўлланилган ҳолатлардан олинган маълумотлар умумлаштирилди. Тадқиқот жараёнида илмий-назарий моделлаштиришдан фойдаланган ҳолда антибиотиксиз даволашнинг замонавий моделлари ишлаб чиқилди. Бу моделлар профилактика, иммунитетни қўллаб-қувватлаш ва табиий тикланиш жараёнларини рағбатлантириш каби йўналишларни қамраб олди. Ижтимоий тадқиқотлар ҳам амалга оширилиб, аҳоли ва тиббиёт мутахассислари ўртасида антибиотиксиз даволашга бўлган муносабат ва ушбу

ёндашувнинг ижтимоий қабул қилиниши ўрганилди. Олинган натижалар асосида антибиотиксиз даволашнинг самарадорлигини ошириш бўйича тавсиялар ишлаб чиқилди ва бу ёндашувнинг амалиётда қўлланилиши учун илмий асослар яратилди. Тадқиқот методологиясининг бундай интегратив ёндашуви антибиотиксиз даволаш соҳасидаги янги имкониятларни очишга хизмат қилди.

### **Натижалар**

Тадқиқот антибиотиксиз даволаш усулларининг самарадорлигини, иммунитетни қўллаб-қувватлаш ва табиий тикланиш жараёнларини фаоллаштириш бўйича муҳим илмий хулосаларга олиб келди. Аввало, табиий усуллардан фойдаланиш орқали организмнинг инфекцияларга қарши чидамлилигини оширишда салмоқли натижаларга эришилди. Пробиотиклар ва пребиотиклардан мунтазам фойдаланишнинг микробиом мувозанатини тиклашдаги аҳамияти илмий жиҳатдан тасдиқланди. Эмпирик тадқиқотлар давомида пробиотикларни қабул қилган иштирокчиларнинг 75% да инфекцияларнинг оғирлиги ва давомийлиги камайиши кузатилди.

Табиий гиёҳлар асосида ишлаб чиқилган фитотерапия воситалари ҳам иммунитетни фаоллаштиришда самарали экани қайд этилди. Масалан, занжабил, куркума ва саримсоқ каби маҳсулотларнинг яллиғланишга қарши ва антибактериал хусусиятлари иммун тизимини табиий равишда рағбатлантириши аниқланди. Бундай воситалардан мунтазам фойдаланишнинг инфекцияларга чалиниш ҳолатларини 30% га камайтиришда ёрдам бериши тасдиқланди.

*Жадвал .3.Пробиотиклар/Пребиотиклар ва фитотерапия самарадорлиги*

Кўрсаткичлар	Пробиотиклар/Пребиотиклар	Фитотерапия
Инфекцияларнинг оғирлиги камайиши (%)	60	-
Инфекцияларнинг давомийлиги камайиши (%)	50	-
Яллиғланиш бартараф этиш давомийлиги (кунлар)	-	8
Тикланиш жараёни тезлиги (кунлар)	10	12

Шунингдек, антибиотиклардан фойдаланиш ҳолатларига нисбатан, табиий усулларни қўллаган иштирокчиларда тикланиш жараёнининг тезлиги юқори

экани қайд этилди. Тадқиқот натижалари шундан далолат бердики, табиий усуллардан фойдаланиш организмнинг ўз тикланиш қобилятини фаоллаштириб, яллиғланиш жараёнларини тезда бартараф этишга ёрдам беради. Бунда иммун тизимини қайта тиклашга кетадиган вақт 40% га қисқарди.

Илмий-назарий моделлаштириш асосида ишлаб чиқилган антибиотиксиз даволаш стратегиялари профилактика жараёнининг самарадорлигини ошириш учун катта имконият яратди. Бу ёндашув инфекция касалликларнинг олдини олишда иммунитетни табиий қўллаб-қувватлашга асосланган бўлиб, инсон организмнинг узоқ муддатли саломатлик мувозанатини сақлашини кўрсатди.

Жамоатчилик ўртасида ўтказилган ижтимоий сўровлар антибиотиксиз даволашнинг ижтимоий аҳамиятини ҳам очиқ берди. Аҳолининг 65% антибиотиксиз даволаш усулларига ижобий муносабатда эканини, 45% эса табиий усуллардан мунтазам фойдаланишга тайёр эканини билдирди. Бу, ўз навбатида, аҳолининг мазкур ёндашувга бўлган ишончи ортиб бораётганини кўрсатади.

Шу асосда, тадқиқот антибиотиксиз даволашнинг илмий асосланган усуллари иммунитетни қўллаб-қувватлаш, микробиомни тиклаш ва организмни инфекцияларга чидамли қилишда муҳим эканини аниқлади. Бу натижалар тиббиёт соҳасида янги профилактика ва даволаш стратегияларини жорий этиш учун асос бўлиб хизмат қилади.

### **Муҳокама**

Тадқиқот натижалари антибиотиксиз даволаш усуллариининг самарадорлигини тасдиқлади ва бу ёндашувнинг долзарблигини яна бир бор кўрсатди. Замонавий тиббиётда антибиотикларга чидамлилик муаммоси глобал даражада кескинлашган бир вақтда, табиий усулларнинг организм тикланиш жараёнидаги ролини чуқур таҳлил қилиш муҳим аҳамият касб этмоқда. Натижалар шундан далолат бердики, иммунитетни қўллаб-қувватлаш ва микробиом мувозанатини тиклаш учун пробиотиклар, пребиотиклар ва фитотерапия воситалари каби табиий ёндашувлар самарали ечим бўлиб хизмат қилади.

*Жадвал.4. Антибиотиксиз даволаш самарадорлиги*

Кўрсаткич	Антибиотикли Даволаш	Антибиотиксиз Даволаш
Тикланиш тезлиги (кунлар)	14	10
Инфекцияларга чидамлилик (%)	65	85
Нохуш таъсирлар учраш	20	5

ҳолати (%)		
Узоқ муддатли саломатлик барқарорлиги (%)	50	75
Яллиғланиш давомийлиги (кунлар)	12	8

Тадқиқот давомида пробиотикларни мунтазам қабул қилиш организмнинг инфекцияларга қарши чидамлилигини оширишини ва яллиғланиш жараёнларини камайтиришини кўрсатди. Бу маълумот Жеффри Гордон ва Мартин Блазернинг микробиомнинг инсон саломатлигидаги аҳамияти ҳақидаги илмий ишланмалари билан мувофиқ келади. Пробиотиклар ва пребиотикларни қўллаш организмдаги "салбий" микробларни йўқ қилиш ўрнига, "ижобий" микробларни рағбатлантириш орқали мувозанатни таъминлайди. Бундай ёндашув антибиотикларнинг ортиқча қўлланилишининг салбий таъсирини минималлаштиришга ёрдам беради.

Шунингдек, табиий гиёҳлар, жумладан, занжабил, куркума, саримсоқ ва бошқа фитотерапевтик воситаларнинг микробларга қарши таъсири юқори самарадорликни кўрсатди. Улар нафақат инфекцияларнинг олдини олади, балки организмнинг тикланиш жараёнини тезлаштиради. Бу маълумот Е.Л. Стручков ва С.Ш. Рахимовнинг фитотерапия воситаларининг инфекцион касалликларга қарши таъсирини доир тадқиқотлари билан ҳамоҳангдир. Муҳокама жараёнида шуни таъкидлаш жоизки, антибиотиксиз даволашнинг самарадорлиги нафақат унинг фаол элементларига, балки даволаш жараёнидаги комплекс ёндашувларга ҳам боғлиқ. Табиий воситалар билан даволашнинг самарадорлиги организмнинг умумий ҳолати, турмуш тарзи, озиқ-овқат рационали ва экологик омилларга боғлиқлиги аниқланди. Шу сабабли, табиий даволаш усуллари индивидуал ёндашувлар асосида қўллаш муҳим аҳамиятга эга.

*Диаграмма.1. Антибиотиксиз даволаш стратегиялари самарадорлиги*



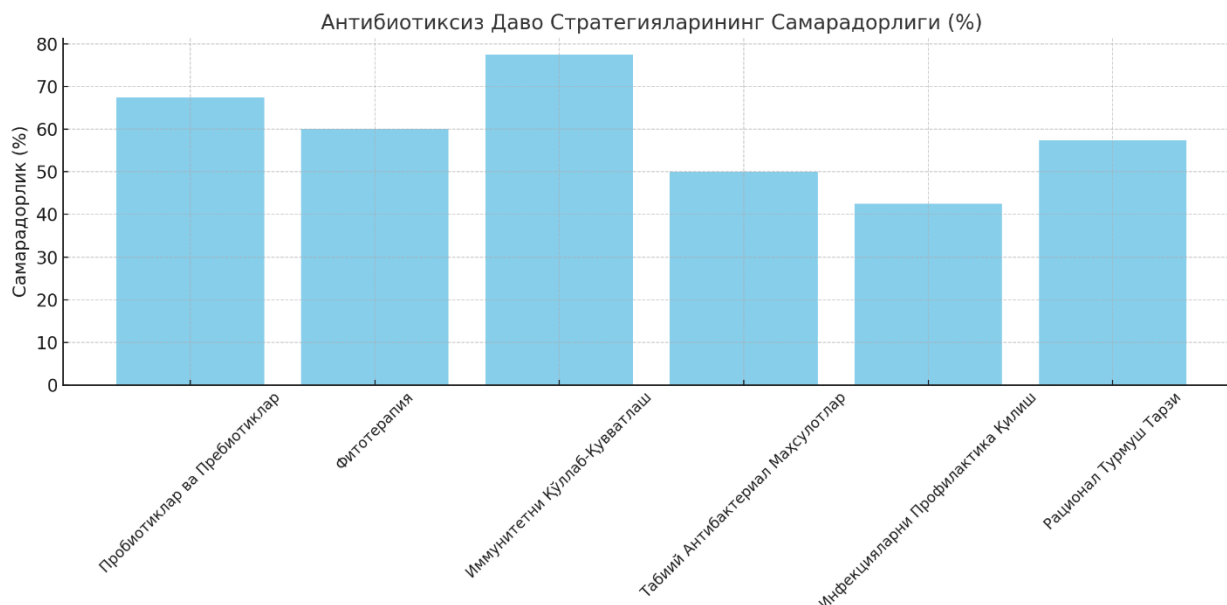

Жамоатчилик ўртасида ўтказилган ижтимоий сўровлар антибиотиксиз даволашга бўлган ишонч юқори эканлигини кўрсатди. Бунда аҳолининг ушбу усуллар ҳақида етарли маълумотга эга бўлиши, соғлиқни сақлаш муассасалари томонидан тавсия этилган табиий даволаш воситаларига қизиқиши ортиб бораётгани кузатилди. Бу, ўз навбатида, антибиотиксиз ёндашувлар бўйича кенгроқ маълумот тарқатиш ва шу йўналишда таълим бериш зарурлигини кўрсатади. Муҳокама давомида антибиотиксиз даволашнинг амалиётдаги имкониятлари ва чегаралари ҳам ўрганилди. Табиий воситалар билан даволашнинг барча касалликларга нисбатан тенг самарали эканлиги ҳар доим ҳам тасдиқланмаган. Шу боис, ушбу усулларни қўллашда индивидуал ёндашув ва тиббий кўрсатмаларга риоя қилиш муҳим аҳамиятга эга.

*Диаграмма.2. Антибиотиксиз даволаш стратегиялари самарадорлиги тақсимоми*

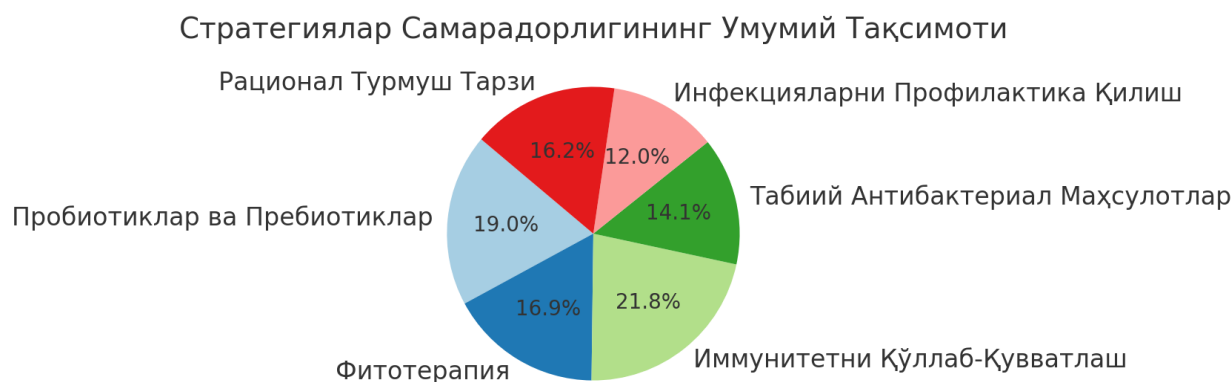

Умуман олганда, тадқиқот натижалари антибиотиксиз даволашнинг замонавий тиббиётдаги аҳамиятини тасдиқлайди ва ушбу усулларни янада

чуқурроқ ўрганиш зарурлигини кўрсатади. Муҳокамалардан келиб чиқиб, антибиотиксиз даволашнинг профилактика, даволаш ва узоқ муддатли саломатликни таъминлашдаги ролини ошириш учун қўшимча тадқиқотлар ўтказиш таклиф этилади.

### **Хулоса**

Тадқиқот антибиотиксиз даволаш усуллариининг самарадорлигини ва иммунитетни қўллаб-қувватлашдаги аҳамиятини очиб берди. Олинган натижалар шундан далолат бердики, табиий воситалардан фойдаланиш инфекцияларга қарши чидамликни ошириш, микробиом мувозанатини тиклаш ва организмнинг табиий тикланиш жараёнларини рағбатлантиришда муҳим аҳамиятга эга. Пробиотиклар ва пребиотиклар ичак микрофлорасини тиклашнинг самарали воситаси сифатида тасдиқланди, улар иммунитет тизимини мустаҳкамлаб, организмнинг яллиғланиш жараёнларига қарши курашиш қобилиятини оширди. Фитотерапия воситалари, жумладан, табиий гиёҳлар ва маҳсулотларнинг микробларга қарши хусусиятлари аниқланди. Улар яллиғланиш жараёнларини камайтириш, тикланиш жараёнини тезлаштириш ва профилактикада самарали экани бўйича юқори натижаларни кўрсатди. Бу воситалар антибиотикларга чидамликнинг олдини олиш ва соғлом турмуш тарзини таъминлаш учун муҳимдир. Шунингдек, ижтимоий сўровлар антибиотиксиз даволашнинг ижтимоий қабул қилиниши ва ушбу ёндашувга нисбатан ишончни ошириш имкониятларини кўрсатди. Аҳолининг ушбу усулларга бўлган қизиқиши, улар ҳақида етарли маълумотга эга бўлиш зарурати маълум бўлди. Бу табиий воситаларнинг афзалликлари ҳақида кенгроқ маълумот тарқатиш ҳамда соғлиқни сақлаш муассасалари томонидан қўллаб-қувватлашни тақозо этади. Хулоса ўрнида айтиш мумкинки, антибиотиксиз даволаш усуллари нафақат профилактика ва даволашнинг самарадорлигини ошириш, балки инсон саломатлигининг узоқ муддатли барқарорлигини таъминлаш учун ҳам муҳимдир.

### **Фойдаланилган адабиётлар рўйхати**

1. Gordon, J. I., & Knight, R. (2020). The human gut microbiota and its association with health and disease. *Nature Reviews Microbiology*, 18(9), 507–519. <https://doi.org/10.1038/s41579-020-0362-4>
2. Blaser, M. J. (2014). *Missing microbes: How the overuse of antibiotics is fueling our modern plagues*. Henry Holt and Company.
3. Humphreys, K. A., & Rook, G. A. (2021). Probiotics, prebiotics, and the gut microbiota: Modulation of the gut-brain axis. *Trends in Microbiology*, 29(5), 381–391. <https://doi.org/10.1016/j.tim.2020.12.002>

4. Struchkov, Y. L. (2018). Antimicrobial properties of medicinal plants in combating multidrug-resistant bacteria. *Journal of Medicinal Plant Research*, 12(4), 54–62.
5. Dilman, V. M. (1981). *The regulation of aging and age-associated pathology*. CRC Press.
6. Rahimov, S. S. (2022). The role of traditional Uzbek herbal medicine in immune system enhancement. *Central Asian Journal of Medical Sciences*, 15(2), 45–60.
7. Yuldashev, B. H. (2023). Probiotics and microbiome restoration in the context of antibiotic-free therapy. *Uzbekistan Medical Journal*, 27(1), 34–49.
8. World Health Organization. (2019). Antibiotic resistance: Key facts. Retrieved from <https://www.who.int/news-room/fact-sheets/detail/antibiotic-resistance>
9. Romanov, A. V. (2020). Phytotherapy in the prevention and treatment of infections: A review of Russian studies. *Pharmaceutical Chemistry Journal*, 54(9), 839–848. <https://doi.org/10.1007/s11094-020-02233-8>
10. National Institute of Health. (2021). Probiotics and the gut microbiome. Retrieved from <https://www.nih.gov/research-training/probiotics>

## **FREE PROBLEM POSING COMPETENCIES OF CLASSROOM TEACHERS IN THE CONTEXT OF MATHEMATICAL PROCESS SKILLS**

**Volkan SAYIN**

Amasya Measurement Evaluation Center

Dr.

volkan.sayin@hotmail.com

**Keziban ORBAY**

Amasya University

Prof. Dr.

keziban.orbay@amasya.edu.tr

### **ABSTRACT**

*It is very important to examine the problem posing competencies of classroom teachers since the qualities of the problems that teachers use in classes will affect the quality of mathematics teaching. Therefore, the study aimed to examine the free problems posed by classroom teachers in the measurement learning area in terms of mathematical process skills. A qualitative research design was used with seven volunteer classroom teachers with 15-32 years of seniority who teach at the fourth grade level. The analysis of the data obtained with the test consisting of four problem posing situations belonging to the measurement learning area was carried out through descriptive analysis. In terms of mathematical communication skills, it was observed that classroom teachers made mistakes when using mathematical concepts, symbols and expressions in the problems they posed and generally did not use different types of representations other than verbal representation. While making connections between concepts in problems posed in terms of mathematical association, associations between different representations of concepts were mostly not included. It was revealed that the vast majority of the problems posed in terms of mathematical reasoning required reasoning based on analogy.*

**Key words:** *classroom teachers, problem posing, mathematical communication, mathematical association, mathematical reasoning, measurement.*

### **INTRODUCTION**

Problem posing is defined as "the process by which students formulate their personal interpretations of concrete situations based on their mathematical experiences and formulate them as mathematical problems" (Stoyanova & Ellerton, 1996). Problem posing enriches both teaching and learning and contributes to a

deeper understanding of mathematical concepts in the teaching process (Tichá & Hošpesová, 2009). Teachers should be able to blend the mathematical concepts to be taught with daily life in problem posing activities to support teaching (Lin, 2004). Problem posing is a critical element of teachers' work, both in terms of posing problems for students and helping students become better problem posers (Cai et al., 2015; Crespo, 2003; Olson & Knott, 2013; Zhang et al., 2023). The problems a teacher poses can shape mathematical learning in their classrooms and "advance mathematical goals in the classroom" (National Council of Teachers of Mathematics [NCTM], 2000). Problem posing activities contribute to the active use of individuals' thinking processes (Cai & Hwang, 2002; Silver & Cai, 1996), improve problem solving skills (Cai & Hwang, 2002; Cankoy & Darbaz, 2010; Siswono, 2010), allow individuals to relate mathematics to daily life (Lin, 2004; Tichá & Hošpesová, 2009), and can be used as an assessment tool to reveal learning and misconceptions (Hošpesová & Tichá, 2015; Kar, 2014; Lin, 2004; Xie & Masingila, 2017) and teachers and pre-service teachers may be inadequate in terms of problem posing skills (Canbazoglu & Tarım, 2019; Ellerton, 2013; Hošpesová & Tichá, 2015; Işık & Kar, 2012; Kar, 2014; Korkmaz & Gür, 2006; Serin, 2019; Tichá & Hošpesová, 2009; Tekin-Sitrava & Işık, 2018), improving educators' problem posing skills will contribute to a more qualified teaching. In this respect, the quality of the problems that teachers use in the classroom is important in mathematics teaching (Crespo & Sinclair; 2008; Kar, 2014).

Reasoning, association and communication are among the process skills that students should acquire in mathematics teaching (Ministry of National Education [MoNE], 2013, 2015, 2018). Mathematical communication skill is the ability to use mathematical concepts and language effectively and correctly in the process of revealing individuals' mathematical thinking (Kabael & Baran, 2016; NTCM, 2000). As a result of the correct use of mathematical communication, students realize permanent and meaningful learning. Therefore, teachers and students need to master the language of mathematics for effective mathematics teaching (Erdoğan et al., 2023). Considering the contribution of mathematical concepts to in-depth meaningful learning, mathematical communication skill is a skill that each student should acquire. For this skill, students should be able to use pictures, words, graphics, symbols, etc. related to mathematics (MoNE, 2013). Mathematical association is seen as a process and product, and it is the creation of connections between concepts, daily life and different disciplines (Özgen, 2016). Mathematical association is an indispensable element of the process of doing and teaching mathematics (MoNE, 2013). Students should have mathematical association skills in order to acquire mathematical



knowledge, use it in different fields, and make sense of mathematical concepts by making connections between them (MoNE, 2013; Yavuz-Mumcu, 2018). Mathematical association is grouped as internal association and association in different fields. While association within itself is divided into two as association between different representations and association between concepts, association in different fields is divided into two as association with real life and association with different disciplines (Bingölbali & Coşkun, 2016; Yavuz-Mumcu, 2018). Mathematical reasoning, another mathematical process skill, contributes significantly to students' problem solving in logical ways by using mathematical language, establishing patterns and relationships (MoNE, 2009). Mathematical reasoning was evaluated in two main categories: creativity-based and analogy-based reasoning. In analogy-based reasoning, the student will be able to solve the new problem based on the solution of a problem he/she has solved before. The student is not expected to make interpretation and inference in solving the problem. In creativity-based reasoning, on the other hand, it is important for the student to make logical inferences and search for solutions, unlike remembering the solution path that will lead to the answer (Lithner, 2008). Jäder et al. (2017) stated that students could not reach a solution because they preferred analogy-based reasoning when solving non-routine problems. It is possible to talk about analogy-based reasoning in solving routine problems and creativity-based reasoning in solving non-routine problems.

Teachers should be able to pose quality problems to students in order to help them acquire mathematical process skills. Therefore, teachers should be able to construct quality problems (Işık et al., 2011; Kar, 2014; Van de Walle et al., 2012, p.34). However, considering that teachers use mathematics textbooks in the classroom and mathematics textbook review studies, it has been observed that there are not enough quality problems that give students the opportunity to use mathematical process skills (Bütüner, 2019; Özer & İncikabı, 2019; Usta & İpek, 2019). In addition, the distribution of problem posing activities in primary school mathematics textbooks used in teaching is insufficient according to the units and limited in terms of diversity (Karabey, 2020). The problems in mathematics textbooks are very few for associating with different disciplines, insufficient for associating with daily life (Özdiner, 2021), simple exercises, and generally use verbal representation (Karakuzu, 2017).

According to the curriculum, teachers should include problem posing activities in mathematics lessons (MoNE, 2018). However, it has been observed that teachers and prospective teachers are insufficient in terms of problem posing skills (Canbazoğlu & Tarım, 2019; Ellerton, 2013; Hošpesová & Tichá, 2015; Işık & Kar, 2012; Kar, 2014; Korkmaz & Gür, 2006; Serin, 2019; Tichá & Hošpesová, 2009;

Tekin-Sitrava & Işık, 2018). Therefore, there is a need to further investigate how competent teachers are in constructing important and valuable mathematical problems based on different problem situations (Cai & Hwang, 2020; Christou et al., 2024). Cai et al. (2015) suggested that one of the most important questions to be answered in future research is whether teachers can construct important and valuable mathematical problems.

In this study, an answer to the question "How are the competencies of classroom teachers in constructing free problems in the field of measurement learning in the context of mathematical process skills?" was sought. The fact that learners and teachers experience problems (Drake, 2013; Divrik & Pilten, 2021; Doğan-Coşkun, 2017; Kamii & Russel, 2012; Şimşek & Boz, 2015) was effective in the preference of constructed problems in the field of measurement learning. In addition, pre-service primary school teachers stated that the problems they constructed in the measurement learning domain had errors and deficiencies in terms of mathematical communication and association. In terms of reasoning, they generally constructed problems that required reasoning based on analogy (Sayın & Orbay, 2023; Sayın & Orbay, 2024a). Considering the mathematical process skills that students should acquire in the mathematics curriculum, the problems in the measurement learning domain were examined. In this direction, the problems constructed by classroom teachers in the measurement learning domain before and after the problem posing instruction given to the teachers were analyzed.

1. How are their competencies in terms of mathematical communication skills?
2. How are their competencies in terms of mathematical association skills?
3. What are their competencies in terms of mathematical reasoning skills? sub research questions were formed.

## **METHOD**

### **Research Model**

In this study, qualitative research method was preferred in order to examine the free problems constructed by classroom teachers in terms of mathematical process skills. The data obtained from the teachers were subjected to descriptive analysis according to the conceptual framework created by the researchers. The research was conducted with volunteer classroom teachers who participated as a purposive sample. Since the research was in the pandemic process, problem posing teaching was carried out through distance education.

### **Participant Characteristics**

The participants of the study consisted of seven volunteer teachers, four of whom were male and three of whom were female, working as classroom teachers at

the fourth grade level of primary school. The professional experience of the teachers ranged between 15 and 32 years. The classroom teachers stated that they had not received problem posing instruction before and that they wanted to improve themselves in this regard. It was observed that the classroom teachers were willing to participate in problem posing instruction.

### **Data Collection Tools**

A problem-posing test (PST) consisting of four problem-posing situations was used as a data collection tool. The problem posing situations were created according to the four learning outcomes of the fourth grade measurement learning domain in the 2018 mathematics curriculum. The preference of these acquisitions in the PCT was influenced by the fact that the 2018 primary school mathematics curriculum states that problem posing activities should be included in the measurement learning domain. Two classroom teachers and a mathematics educator were consulted to ensure the content and face validity of the test.

### **Application**

Teachers participated in this research conducted during the pandemic from their homes. Teachers used their own tools and materials in the research conducted through the program known as 'Zoom' as distance education. For reliability, participants answered the SEP with the screen on. After answering the PCT, the participants sent the image of their answers by e-mail. The researcher then physically collected these answer sheets from the teachers. Thus, it was ensured that no changes were made in the answers.

In the first and last week of the study, which lasted for six weeks, two hours each week, the PCT was administered as a pre-test and post-test. After the pre-test was administered, teachers were informed about the problem concept for one class hour in the first week. In the second week, instruction was given on problem posing and problem types. In the first class hour of the third week, problem solving and problem posing learning outcomes in the measurement learning domain of primary school were stated. Teachers were informed about the limitations of the outcomes at the fourth grade level. Information was given about the concepts and units of measurement. In the second lesson, information was given about mathematical communication, association and reasoning skills. Mathematical process skills were demonstrated on sample problems. In the fourth week, the concepts of mathematicalness, contextuality, language and expression, instruction and data quality, conformity to the learning outcomes, and solvability were emphasized. The faulty problems presented by the researchers in the teaching were examined and discussed by the teachers. By ensuring that each participant was active in the process, the

problems were corrected and made solvable and appropriate for the students' grade level. Information was given about free problem posing from problem posing situations. Examples of free problem posing situations were given. In the fifth week, it was discussed under the chairmanship of the researchers whether there were errors or deficiencies in the problems that the participants set up. As a result of the exchange of ideas, the problems were corrected. In the last week, the participants continued to discuss the problems and correct the mistakes. Teachers corrected each other's problems during the implementation process and created problems that could be used in the classroom.

### Data Collection and Analysis

Due to the pandemic, the SEP was sent to the participants via e-mail before and after the implementation. The teachers filled out the printed SEP within one hour while the screen of the 'Zoom' program was open and sent it to the researchers in the same way. In the study, the problems posed by the classroom teachers were analyzed in terms of mathematical process skills. In the evaluation of the problems, the conceptual framework prepared by the researchers according to the relevant literature (Bingölbali & Coşkun, 2016; Lithner, 2008; MEB, 2013, 2015, 2018; Yavuz-Mumcu, 2018) was used. Figure 1 shows the conceptual framework used in the analysis process.

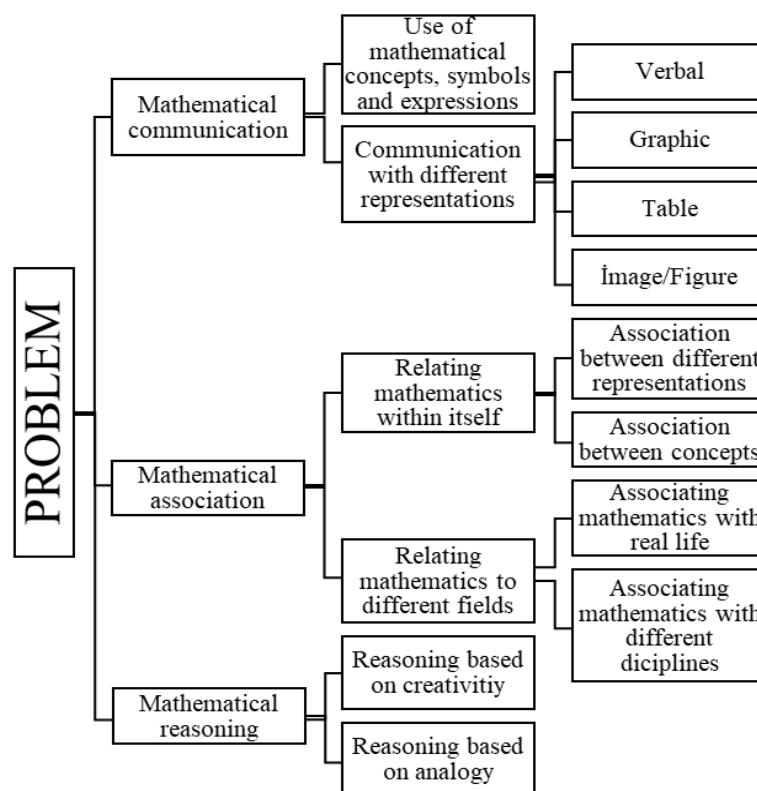

**Figure 1. Conceptual framework to be used in the evaluation of problems**

The data obtained from the PCT were analyzed descriptively. The frequency of the findings according to mathematical process skills was shown in the table and direct quotations were made to support the data obtained. When the problems established in terms of mathematical communication were evaluated, the abbreviations of mathematical concepts were made by considering the Turkish Language Association. Accordingly, the abbreviations in the measurement learning domain were based on m (meter), mm (millimeter), cm (centimeter), km (kilometer), ml (milliliter), l (liter), mg (milligram), g (gram), kg (kilogram), t (ton), min (minute), sec (second) and h (hour). Participant teachers were coded as "S1...S7" in the data analysis. The problems that were constructed according to the outcomes of the measurement learning domain of the primary school mathematics course in the PCT were expressed as V1 (calculating the perimeter lengths of the shapes), V2 (using time measurement units), V3 (using weighing units) and V4 (using liquid measurement units).

### **Reliability and Validity**

In the process of reporting the research, the data were detailed clearly and consistently with each other to ensure credibility. In order to ensure transferability, the data were given in detail as they are. The consistency and confirmability of the research process plays an important role in the reliability of the research (Yıldırım & Şimşek, 2018). In order for the research results to be consistent and confirmable, the researchers tabulated the data according to the conceptual framework they created together. They confirmed each other throughout the analysis to ensure the consistency of their findings. Miles and Huberman (1994) formula (Reliability = agreement/agreement + disagreement) was used to calculate the coder reliability value. Coder consistency was calculated separately for each mathematical process skill. While the consistency in mathematical communication and association was one hundred percent, the consistency value in reasoning was found to be 0.92. Therefore, it can be stated that the study is reliable.

## **FINDINGS**

### **Findings Related to the First Sub-Research Question**

The problems posed by the teachers were analyzed according to their correct use of concepts, symbols and expressions and their use of different representations in terms of mathematical communication competencies and are shown in Table 1.

**Table 1. Teachers' mathematical communication competence**

<b>Mathematical communication</b>	<b>Before Implementation Frequency</b>	<b>Frequency After Implementation</b>



		V1	V2	V3	V4	V1	V2	V3	V4
According to the use of mathematical concepts, symbols and expressions	The right problem	5	4	4	4	7	6	5	6
	Incorrect/ Missing problem	2	3	3	3	-	1	2	1
Communication with different impressions	Verbal	7	7	7	7	5	7	7	7
	Graphic	-	-	-	-				
	Table	-	-	-	-				
	Image/Figure	-	-	-	-	2	-	-	-

According to Table 1, before the intervention, teachers used mathematical concepts, symbols and expressions correctly for 5 problems in V1, 4 in V2, 4 in V3 and 4 in V4, while after the intervention, this situation was 7 in V1, 6 in V2, 5 in V3 and 6 in V4. For V1 before the intervention, S2 did not specify the desired unit in the problem and S3 did not clearly express the shape whose perimeter was to be calculated, causing the problem to be incomplete in terms of mathematical communication. For V2 before the intervention, S2, S3 and S7 misrepresented the time. S2 also showed the abbreviation of minute incorrectly. For V3, S2, S3 and S6 made errors in the use of mathematical concepts, symbols and expressions before the application. S2, S6 used the concept of weight instead of mass. While S6 should have used the concept of kilogram, it was observed that she made a mistake by including the expression kilo, which is used colloquially, in the problem she set up. In S3's problem, it was not clear what and how many kg was asked due to the lack of mathematical expressions. Before the application for P4, S2 used the symbol for liter incorrectly as 'lt' and S5 used the symbol for milliliter incorrectly as 'mL'. In the problem posed by S6, there was a deficiency in terms of mathematical communication due to the inadequacy of the expression. The problem posed by S2 for V1 before the application is shown in Figure 2 and the problem posed by S6 for V3 is given as an example in Figure 3.

A rectangular shaped astroturf field is surrounded by 3 rows of wire mesh. 180 m of wire mesh was used and when one of the sides of the field is 10 m, what is the length of the other side?

**Figure 2. Example for V1 in terms of mathematical communication before implementation**

A viewer of the documentary Heavy Lives watched a patient who weighed half a ton and lost 300 kg in 2 years by undergoing a stomach reduction operation. Since the patient's goal is 80 kg, how many kilograms more should he lose?

**Figure 3. Example for V3 in terms of mathematical communication before implementation**

Before the application, teachers expressed the problems they constructed with verbal representation. After the intervention, S6 and S7 for V1 included visual/shape representation along with verbal representation. In Figure 4, the problem posed by S6 for V1 is shown as an example of communication with different representations.

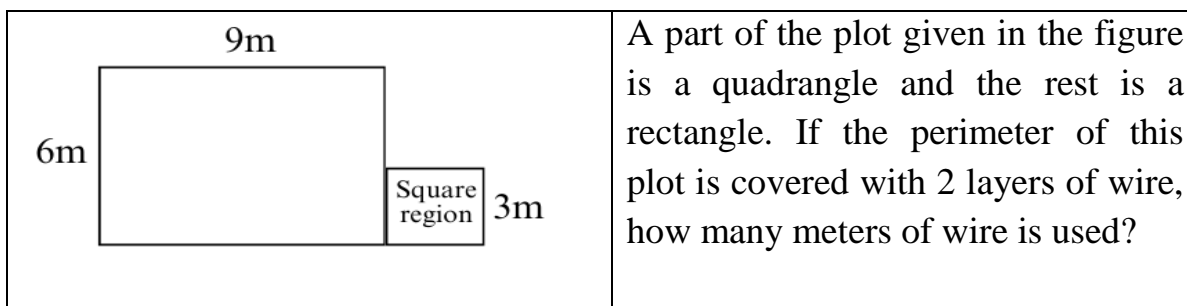

**Figure 4. Example for V1 in terms of communication with different representations after implementation**

After the implementation, it was observed that teachers did not have any problems in terms of mathematical communication in V1. For V2, S3 did not specify the desired unit in the problem she constructed, which caused a deficiency in terms of mathematical communication. For V3, S1 and S6 used the concept of weight instead of mass in their problems. For V4, S2 used the milliliter symbol incorrectly. The problem that S1 constructed for V1 after the practice is given in Figure 5 as an example of mathematical communication.

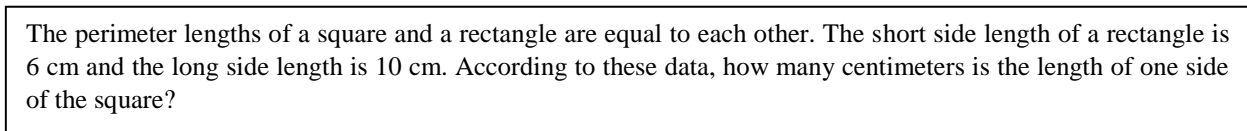

**Figure 5. Example for V1 in terms of mathematical communication after implementation**

The problem that S4 set up for V2 after the application is shown in Figure 6 as an example of mathematical communication.

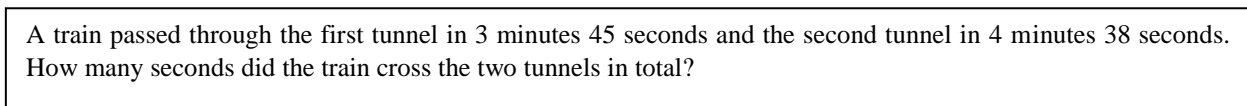

**Figure 6. Example for V2 in terms of mathematical communication after implementation**

**Findings Related to the Second Sub-Research Question**

Teachers' mathematical association competencies were examined on the problems they constructed and shown in Table 2.

**Table 2. Teachers' mathematical relatedness competence**

Associating mathematics within itself	Before Implementation Frequency				Frequency After Implementation			
	V1	V	V3	V4	V1	V	V3	V4
There is an association between concepts.	-	6	5	6	5	5	3	3
No association between concepts.	7	1	2	1	2	2	4	4
There is an association between different representations.	-	-	-	-	2	-	-	-
No association between different representations.	7	7	7	7	5	7	7	7

According to Table 2, while classroom teachers made associations between concepts in 6 problems in V2, 5 problems in V3 and 6 problems in V4 before the implementation, they made associations in 5 problems in V1, 5 problems in V2, 3 problems in V3 and 3 problems in V4 after the implementation. In the problems for V2 before the application, S1, S2, S5 and S6 made associations between the concepts of minute-hour, while S4 and S7 made associations between the concepts of second-minute. In the problems for V3, S1, S2, S6 and S7 made associations between the concepts of kilogram-ton, S5 made associations between the concepts of gram-kilogram. In the problems for V4, S1, S2, S5, S6 and S7 made associations between the concepts of milliliter-liter and S4 made associations between the concepts of liter-pound. The problem that S2 constructed for V4 before the application is shown in Figure 7 as an example of the association between concepts.

**Figure 7. Example for V4 in terms of associations between concepts before the**

Zeynep bought 5 cases of soda for her birthday celebration. Each case contains 20 bottles and each bottle is 300 ml. How many liters of drinks were bought for the celebration?

**implementation**

S7's problem for V2 is shown in Figure 8 as an example of the association between concepts before the application.

In a soccer match that starts at 20:00, there is a 15-minute half-time break and 240 seconds of extra time is added to the first half and 300 seconds to the second half. Since both halves of the match lasted 45 minutes each,

**Figure 8. Example for V2 in terms of associations between concepts before the implementation**

In the problems for V1, S1, S4, S6 made associations between the concepts of square-rectangle, S7 made associations between square-rectangle-triangle, S3 made associations between the concepts of side lengths and triangle. In the problems for V2, S2, S5 made associations between h.-min. concepts, S4 between sec.-min. concepts, S6 between cm-m concepts, S7 between month-year concepts. In the problems for V3, S3 made associations between the concepts of kg-ton, S4, S7 made associations between the concepts of g-kg. In the problems for V4, S2, S4, S7 made associations between the concepts ml-l.

In Figure 9, the problem that S7 constructed for V3 after the implementation is shown as an example of conceptual association.

Ms. Sevgi puts 3 kg of spices in 50 g bags to sell in the market. Selling each bag of spices for 3 TL, how many TL does Mrs. Sevgi earn from these sales?

**Figure 9. Example for V3 in terms of associations between concepts after the implementation**

The problem posed by S2 for V4 after the application is shown in Figure 10 as an example of conceptual association.

A café buys 5 cases of milk daily. There are 20 bottles in each case and the volume of each bottle is 500 ml. According to this, how many liters of milk does this business buy daily?

**Figure 10. Example for V4 in terms of associations between concepts after the implementation**

While associations between different representations of concepts were not observed in the problems constructed before the intervention, they were observed only in the problems constructed by S6 and S7 for V1 after the intervention. The problem constructed by S7 is shown in Figure 11 as an example.

Ms. Senem ran 4 laps around a track consisting of square, rectangular and triangular areas with given dimensions. How many meters did Ms. Senem run?

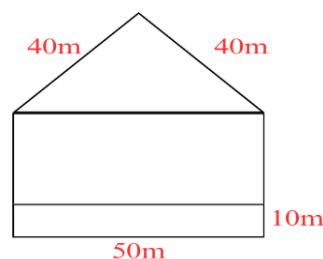

**Figure 11. Example in terms of associations between different representations of concepts**

**Table 3. Teachers' competence in relating mathematics to different fields**

Associating mathematics with different fields	Before Implementation Frequency				Frequency After Implementation			
	V1	V2	V3	V4	V1	V2	V3	V4
There is a connection to real life.	6	7	7	7	6	6	5	7
No real-life relevance.	1	-	-	-	1	1	2	-
There are associations with different disciplines.	-	-	-	-	-	1	2	-

According to Table 3, when the problems posed by the classroom teachers before the application were examined, it was seen that mathematics was associated

The short side of a rectangle is 6 cm. Its long side is 4 less than 3 times the short side. What is the perimeter of this rectangle?

with real life in all problems except one problem for V1. While the classroom teachers did not associate mathematics with different disciplines before the application, after the application, S6 for V2 and S2 and S6 for V3 included associations with different disciplines in the problem. In the problem posed by S1 for V1 before the application, it was observed that mathematics was not associated with real life. This problem is given as an example in Figure 12.

**Figure 12. Example of not associating mathematics with real life**

The problem posed by S1 for V2 after the application is shown in Figure 13 as an example of associating mathematics with real life.

Kaan starts class at 8:20 am and leaves the school after 4 hours and 20 minutes. At what time did Kaan leave the school?

**Figure 13. Example of associating mathematics with real life**

In Figure 14, the problem posed by S6 for P3 after the application is shown as an example of associating mathematics with different disciplines. Here, it can be stated that it is associated with the theme of 'Health and Sports' in the Turkish lesson.

**Figure 14. Example of associating mathematics with different disciplines**

Naim Süleymanoğlu, who broke the world record by lifting 10 kg more than 3 times his own weight at the 1988 Summer Olympics, is 60 kg, how many kilograms did he lift?

### Findings Related to the Third Sub-Research Question

Teachers' mathematical reasoning competencies were examined on the problems they constructed and shown in Table 4.



**Table 4. Teachers' mathematical reasoning competence**

Mathematical reasoning	Before Implementation Frequency				Frequency After Implementation			
	V1	V2	V3	V4	V1	V2	V3	V4
Mathematical reasoning based on creativity	-	-	-	-	1	-	1	1
Mathematical reasoning by analogy	7	7	7	7	6	7	6	6

According to Table 4, while the problem requiring creativity-based reasoning was not constructed before the intervention, it was constructed by S3 for V1 and V3 and S5 for V4 after the intervention.

The problem requiring reasoning based on analogy set by S5 for V4 before the implementation is shown in Figure 15.

How many liters of milk does a child who drinks 250 ml of milk every day drink in 20 days, and how many TL should he/she pay since milk costs 7 TL per liter?

**Figure 15. Example of a problem requiring reasoning by analogy**

In Figure 16, the problem posed by S3 for V3 after the implementation is given as an example of creativity-based reasoning.

A truck will be loaded with crates not exceeding 5 tons. 40 crates of 150 kg are loaded. However, the crates that are too much on the scale will be removed. At least how many crates should be removed?

**Figure 16. Example of a problem requiring creativity-based reasoning**

## DISCUSSION AND CONCLUSION

Classroom teachers used mathematical concepts, symbols and expressions incorrectly/incompletely in the problems they constructed in the fourth grade measurement learning domain. There are some studies showing this situation in the literature (Hošpesová & Tichá, 2015; Kılıç, 2013; Serin, 2019; Tekin-Sitrava & Işık, 2018). Kılıç (2013) stated that pre-service primary school teachers had problems in expressing concepts related to fractions while constructing free problems. He associated this problem with the insufficiency of pre-service teachers' content knowledge. Hošpesová and Tichá (2015) stated that teachers and pre-service teachers had misconceptions about the concept of fraction in their problem posing research. Serin (2019) examined the problems constructed by prospective primary school teachers and stated that they were not sufficient in terms of mathematical language

and expression. In addition, it was also observed that pre-service teachers constructed problems that were not suitable for the grade level. Sayın and Orbay (2024b) stated in their study that pre-service primary school teachers made mistakes in using mathematical concepts and symbols in the problems they constructed. After the problem-posing instruction, the pre-service teachers in the experimental group increased their level of correct use of mathematical expressions and stated that they constructed problems appropriate for the students' grade level. Sitrava and Işık (2018) stated that the insufficiency of pre-service primary school teachers' field knowledge and curriculum knowledge prevented them from constructing problems appropriate to the outcome. The problems seen in mathematical communication situations may stem from teachers' inadequate mathematics content knowledge. Problem posing can be used as a tool to evaluate teachers' mathematical concept knowledge. In addition, teachers' misuse of symbols may be due to inconsistencies in textbooks. For example, in the 4th grade science textbook (MoNE, 2021), the symbols of liquid measurement units are shown correctly, while in the mathematics textbook (MoNE, 2020) they are shown incorrectly.

After the problem posing instruction, the classroom teachers' levels of incorrect/incomplete use decreased and their mathematical communication competencies improved. In addition to verbal representation, they also used visual/shape representation in problems. However, teachers generally did not use different types of representations in problem posing. It can be thought that classroom teachers do not have sufficient knowledge about different types of representations because they do not use graphical and tabular representations. Similarly, pre-service primary school teachers generally used verbal representation (Ellerton, 2013; Kılıç, 2013) and did not use visual representation (Tekin-Sitrava & Işık, 2018). Işık, Işık, and Kar (2011) stated that when the problems constructed by pre-service teachers according to verbal representation and visual representation were compared, they showed lower success in constructing problems according to visual representation. The researchers explained this situation as interpreting the information in the visual representation and constructing problems requires advanced cognitive ability.

Before the problem posing instruction, classroom teachers were successful in establishing interconceptual associations in other problems except V1. After the intervention, there was an increase in interconceptual association for V1, while V2, V3 and V4 showed close results in interconceptual association. In the measurement learning domain, it was observed that teachers generally showed an average success in making associations between concepts and made associations between sub-concepts in the problems they constructed. No associations were made between

different representations of the concept. Coşkun (2013) stated that while classroom teachers and mathematics teachers mostly made associations between concepts in their mathematics lessons, they did not make enough associations between different representations of the concept. After the implementation, associations between different concepts were made between figure and verbal representations.

Classroom teachers were successful in associating the problems they constructed with real life. Similarly, there are studies in which mathematics is associated with real life (Coşkun, 2013; Özgeldi & Osmanoglu, 2017). In a study conducted by Özgeldi and Osmanoglu (2017) on associating mathematics with real life, it was observed that pre-service teachers did not have any problems in associating mathematics with real life and stated that they were aware of the positive contribution of associating mathematics with real life on students. Coşkun (2013) stated that in mathematics lessons, teachers give a lot of space to real-life associations. Before the implementation, associations with different disciplines were not made. Aladağ and Şahinkaya (2013) examined the views of social studies and classroom teachers on making associations with different disciplines and found that although teachers know how to make associations with different disciplines, they do not know how to do it. Öz diner (2021) examined mathematics textbooks in basic education and found that associating with different disciplines was inadequate. Özgen (2019) stated that prospective physics, chemistry and mathematics teachers remained superficial in associating with different disciplines while preparing activities and stated that they were not at a sufficient level. After the implementation, classroom teachers made associations with different disciplines, albeit in small numbers. It was observed that the fact that the classroom teachers did not sufficiently associate different disciplines in the problems they constructed was similar to the related literature. This situation can be explained by the fact that the textbooks used by the teachers as a source are inadequate in terms of association skills, and that future teachers have theoretical knowledge in terms of association skills, but they have problems in practice.

In terms of mathematical reasoning, it was observed that the problems were based on analogy- based reasoning. After the application, the classroom teachers constructed problems requiring creativity- based reasoning, albeit in small numbers. When the literature is examined, it is seen that in problem posing studies, pre-service teachers have difficulty in posing non-routine problems that require creativity-based reasoning. In general, pre-service teachers pose routine problems that are exercises requiring simple four operations (Crespo, 2003; Crespo & Sinclair, 2008; Işık & Kar, 2012; Korkmaz & Gür, 2006; Serin, 2019). Işık et al. (2011) stated that pre-service teachers construct problems that require simple solutions, can be solved with

conventional solutions and do not require higher-order thinking. Xie and Masingila (2017) stated that pre-service teachers do not construct problems that require sufficient creativity. Çomarlı and Özdemir (2019) stated that far from constructing original problems, teachers construct free problems similar to those in the textbook. This situation can be explained by the fact that teachers' non-routine problem posing competencies that provide original creative thinking are not sufficient and they use similar problems by limiting themselves to the problems in the textbooks.

As a result, it was observed that the classroom teachers had problems in terms of mathematical communication in the problems they constructed, mostly did not use different forms of representation other than verbal representation, generally did not use different representations of the concept and made associations with different disciplines. In addition, it was determined that the majority of the problems they constructed required reasoning based on analogy and were simple and routine problems.

The problem posing test provides an opportunity to assess teachers' mathematical content knowledge in terms of using concepts. The conceptual framework created in the study to reveal mathematical process skills can be used as a tool to evaluate the quality of problems used in classrooms.

## **RECOMMENDATIONS**

In mathematics teaching, problem posing activities can be used as a tool to reveal the participants' conceptual knowledge.

The conceptual framework used in the research can be used to reveal the quality of the problems used in mathematics teaching in terms of mathematical process skills.

Problem posing studies with classroom teachers or mathematics teachers can be conducted in different learning areas and at different grade levels in terms of mathematical process skills.

In textbooks, mathematical symbols can be used as specified by the Turkish Language Association to ensure accurate mathematical communication.

In-service trainings and projects can be carried out to improve classroom teachers' competencies in non-routine problem posing that requires reasoning based on creativity.

## REFERENCES

1. Aladağ, E. & Şahinkaya, N. (2013). Sosyal bilgiler ve sınıf adaylarının ve derslerin geneline yönelik bilgiler hakkında. *Kastamonu Üniversitesi Kastamonu Eğitim Dergisi*, 21(1), 157-176.
2. Bingölbali, E. & Coşkun, M. (2016). İlişkilendirme becerisinin matematik öğretiminde kullanımının geliştirilmesi için kavramsal çerçeve önerisi. *Eğitim ve Bilim*, 41(183).
3. Bütüner, S . (2019). Türk ve Singapur matematik ders kitaplarında problem analizi: kesirlerde bölme işlemi . *Pamukkale Üniversitesi Eğitim Fakültesi Dergisi* , 47 , 370-394 . <https://doi.org/10.9779/pauefd.522909>
4. Canbazoğlu, H. B., & Tarım, K. (2019). Sınıf öğretmenlerinin öğrencilere sundukları sözel problem türleri. *Mersin Üniversitesi Eğitim Fakültesi Dergisi*, 15(2), 526-541.
5. Cankoy, O. ve Darbaz, S. (2010). Problem kurma temelli problem çözme öğretiminin problemi anlama başarısına etkisi. *Hacettepe Üniversitesi Eğitim Fakültesi Dergisi*, 38, 11-24.
6. Cai, J. & Hwang, S. (2002). Generalized and generative thinking in US and Chinese students' mathematical problem solving and problem posing. *Journal of Mathematical Behavior*, 21, 401–421.
7. Cai, J., & Hwang, S. (2020). Learning to teach through mathematical problem posing: Theoretical considerations, methodology, and directions for future research. *International Journal of Educational Research*, 102, 101391.
8. Cai, J., Hwang, S., Jiang, C., & Silber, S. (2015). Problem-posing research in mathematics education: Some answered and unanswered questions. In F. M. Singer, N. F. Ellerton, & J. Cai (Eds.), *Mathematical problem solving: From research to effective practice* (pp. 3-34). Springer.
9. Christou, C., Pitta-Pantazi, D., & Chimoni, M. (2024). Teachers' mathematical problem posing: The role of processes and complexity levels in posing problems on the fraction part-whole concept. *The Journal of Mathematical Behavior*, 73, 101134.
10. Crespo, S. (2003). Learning to pose mathematical problems: Exploring changes in preservice teachers' practices. *Educational Studies in Mathematics*, 52, 243–270. doi: 10.1023/A:1024364304664
11. Crespo, S., & Sinclair, N. (2008). What makes a problem mathematically interesting? Inviting prospective teachers to pose better problems. *Journal of Mathematics Teacher Education*, 11, 395-415. doi: 10.1007/s10857-008-9081-0



12. Coşkun, M. (2013). *Matematik derslerinde ilişkilendirmeye ne ölçüde yer verilmektedir?: Sınıf içi uygulamalarından örnekler* [Yayımlanmamış yüksek lisans tezi]. Gaziantep Üniversitesi.
13. Çomarlı, S. K. & Özdemir, B. G. (2019). Ortaokul matematik öğretmenlerinin veri işleme öğrenme alanına yönelik serbest problem kurma becerilerinin incelenmesi. *Van Yüzüncü Yıl Üniversitesi Eğitim Fakültesi Dergisi*, 16(1), 1600-1637.
14. Divrik, R. & Pilten, P. (2021). İlkokul 4. sınıf öğrencilerinin çevre ve alan konularında yaptıkları hataların analizi. *Batı Anadolu Eğitim Bilimleri Dergisi*, 12(1), 333-356.
15. Doğan Coşkun, S. (2017). *Sınıf öğretmenlerinin uzunluk ölçme ve çevre uzunluğu konuları hakkındaki öğretimsel matematik bilgilerinin Dörtlü Bilgi Modeli'ne göre incelenmesi* [Doktora tezi]. Gazi Üniversitesi Eğitim Bilimleri Enstitüsü.
16. Drake, M. (2013). How Heavy Is My Rock? An Exploration of Students' Understanding of the Measurement of Weight. *Mathematics Education Research Group of Australasia*.
17. Ellerton, N. F. (2013). Engaging pre-service middle-school teacher-education students in mathematical problem posing: Development of an active learning framework. *Educational Studies in Mathematics*, 83(1), 87-101.
18. Hošpesová, A., & Tichá, M. (2015). Problem posing in primary school teacher training. In F. M. Singer, N. Ellerton, J. Cai (Eds.), *Mathematical problem posing: From research to effective practice* (pp. 433–447). New York: Springer.
19. Işık, C., Işık, A., & Kar, T. (2011). Öğretmen adaylarının sözel ve görsel temsillere yönelik kurguları problemlerin analizi. *Pamukkale Üniversitesi Eğitim Fakültesi Dergisi*, 30 (30), 39-49.
20. Işık, C. ve Kar, T. (2012). Sınıf öğretmeni adaylarının problem kurma becerileri. *Mehmet Akif Ersoy Üniversitesi Eğitim Fakültesi Dergisi*, 12(23), 190-214.
21. Jäder, J., Sidenvall, J., & Sumpter, L. (2017). Students' mathematical reasoning and beliefs in non-routine task solving. *International Journal of Science and Mathematics Education*, 15(4), 759-776. <https://doi.org/10.1007/s10763-016-9712-3>
22. Kabaal, T. U. & Baran, A. A. (2016). Matematiksel problemlerin matematik dil özelliklerinin geliştirilmesine yönelik küreselliklerinin incelenmesi. *İlköğretim Çevrimiçi*, 15(3).
23. Kamii, C. & Russell, K. A. (2012). Elapsed time: Why is it so difficult to teach? *Journal for Research in Mathematics Education*, 43(3), 296-315.

24. Kar, T. (2014). *Ortaokul matematik öğretmenlerinin öğretim için matematiksel bilgisinin problem kurma bağlamında incelenmesi: kesirlerle toplama işlemi örneği* [Yayımlanmamış doktora tezi] Atatürk Üniversitesi.
25. Karabey, M. (2020). *İlkokul matematik ders kitaplarında yer alan problem kurma çalışmalarının incelenmesi* [Yayımlanmamış yüksek lisans tezi] Kastamonu Üniversitesi.
26. Karakuzu, B. (2017). *İlkokul ve ortaokul matematik ders kitaplarındaki geometri görevlerinin tür, bağlam, temsil biçimi ve bilişsel istem düzeyleri açısından incelenmesi* [Yayımlanmamış yüksek lisans tezi]. Anadolu Üniversitesi.
27. Korkmaz, E., & Gür, H. (2006). Öğretmen adaylarının problem kurma becerilerinin belirlenmesi. *Balıkesir Üniversitesi Fen Bilimleri Enstitüsü Dergisi*, 8(1), 65-74.
28. Kılıç, Ç. (2013). Prospective primary teachers' free problem-posing performances in the context of fractions: An example from Turkey. *The Asia-Pacific Education Researcher*, 22(4), 677-686. doi: 10.1007/s40299-013-0073-1
29. Lin, P. J. (2004). Supporting teachers on designing problem-posing tasks as a tool of assessment to understand students' mathematical learning. *Proceedings of the 28th Conference of the International Group for the Psychology of Mathematics Education*, 3(1), 257- 264.
30. Lithner, J. (2008). A research framework for creative and imitative reasoning. *Educational Studies in Mathematics*, 67(3), 255–276. <https://doi.org/10.1007/s10649-007-9104-2>
31. Erdoğan, S. M., Mutluoğlu, A., & Erdoğan, A. (2023). Ortaokul matematik ders kitaplarının matematiksel iletişim becerisi açısından incelenmesi. *Dokuz Eylül Üniversitesi Buca Eğitim Fakültesi Dergisi*, (57), 1470-1487.
32. Miles, M. B. & Huberman, A. M. (1994). *Qualitative data analysis: An expanded sourcebook*. London: Sage Publication.
33. Ministry of National Education [MoNE], (2009). Primary mathematics course 6-8th grades curriculum, Ankara. [Milli Eğitim Bakanlığı [MEB], (2009). İlköğretim matematik dersi 6–8. sınıflar öğretim programı, Ankara.]
34. Ministry of National Education [MoNE], (2013). Secondary school mathematics course (Grades 5, 6, 7 and 8) curriculum. Ankara. [Milli Eğitim Bakanlığı [MEB], (2013). Ortaokul matematik dersi (5, 6, 7 ve 8. Sınıflar) öğretim programı. Ankara.]
35. Ministry of National Education [MoNE], (2015). Primary school mathematics course (Grades 1, 2, 3 and 4) curriculum. Ankara: MoNE Publications [Milli Eğitim Bakanlığı [MEB], (2015). İlkokul matematik dersi (1, 2, 3 ve 4. Sınıflar) öğretim programı. Ankara: MEB Yayınları.]

36. Ministry of National Education [MoNE], (2018). Mathematics course curriculum (Primary and Secondary School Grades 1, 2, 3, 4, 5, 6, 7, 8). Ankara: Presidency of the Board of Education and Discipline.[Milli Eğitim Bakanlığı [MEB], (2018). Matematik dersi öğretim programı(İlkokul ve Ortaokul 1, 2, 3, 4, 5, 6, 7, 8. Sınıflar). Ankara: Talim ve Terbiye Kurulu Başkanlığı.]
37. Ministry of National Education [MoNE]. (2020). *Primary school mathematics 4 textbook*. Ata Publishing. [Milli Eğitim Bakanlığı [MEB]. (2020). *İlkokul matematik 4 ders kitabı*. Ata Yayıncılık.]
38. Ministry of National Education [MoNE]. (2021). *Primary school science 4 textbook*. MoNE Publications.[Milli Eğitim Bakanlığı [MEB]. (2021). *İlkokul fen bilimleri 4 ders kitabı*. MEB Yayınları.]
39. National Council of Teachers of Mathematics [NCTM] (2000). Principles and standards for school mathematics. Reston, VA: National Council of Teachers of Mathematics.
40. Olson, J. C., & Knott, L. (2013). When a problem is more than a teacher's question. *Educational Studies in Mathematics*, 83, 27-36.
41. Öz d in er, M. (2021). *İlkokul ve ortaokul matematik ders kitaplarındaki etkinliklerin matematiksel ilişkilendirme becerisi açısından incelenmesi* [Yayımlanmamış yüksek lisans tezi] Afyon Kocatepe Üniversitesi.
42. Özer, T. & İncikabı, L. (2019). İlkokul matematik ders kitaplarındaki kesirlere ilişkin soruların bazı değişkenler açısından incelenmesi. *Medeniyet Eğitim Araştırmaları Dergisi*, 3(1), 20-37.
43. Özgeldi, M., & Osmanoğlu, A. (2017). Matematiğin gerçek hayatla ilişkilendirilmesi: Ortaokul matematik öğretmeni adaylarının nasıl ilişkilendirme kurduklarına yönelik bir inceleme. *Turkish Journal of Computer and Mathematics Education*, 8(3), 438-458.
44. Özgen, K. (2016). A theoretical study on the mathematical connection. In *International Conference on Research in Education and Science* (pp. 220-230). Bodrum: ICRES Publishing.
45. Özgen, K. (2019). The Skills of prospective teachers to design activities that connect mathematics to different disciplines, *Inonu University Journal of the Faculty of Education*, 20(1), 101-118.
46. Sayın, V., & Orbay, K. (2023). Sınıf Öğretmeni Adaylarının Serbest Problem Kurma Durumları. *Gazi Üniversitesi Gazi Eğitim Fakültesi Dergisi*, 43(2), 563-599. <https://doi.org/10.17152/gefad.1095273>
47. Sayın, V., & Orbay, K. (2024a). Examining The Problems Posed By Classroom Teacher Candidates According to Mathematical Process Skills. *Cukurova University*



59. Van De Walle, J. A., Karp, K. S. & Bay-Williams, J. M. (2012). *İlkokul ve Ortaokul Matematiği Gelişimsel Yaklaşımla Öğretim*. (Çeviri Editörü: Soner Durmuş). Nobel Akademik Yayıncılık.
60. Yavuz-Mumcu, H. (2018). Matematiksel ilişkilendirme becerisinin kuramsal boyutta incelenmesi: türev kavramı örneği. *Turkish Journal of Computer and Mathematics Education (TURCOMAT)*, 9(2), 211-248.
61. Yıldırım, A. & Şimşek, H. (2018). *Sosyal bilimlerde nitel araştırma yöntemleri* (11. Baskı). Seçkin Yayıncılık.
62. Zhang, L., Stylianides, A. J., & Stylianides, G. J. (2023). Identifying competent problem posers and exploring their characteristics. *The Journal of Mathematical Behavior*, 72, 101086



**UDK: 370.88**

## **PRIORITY OF MODERN INNOVATIVE METHODS IN TEACHING FOREIGN LANGUAGES (ENGLISH-LANGUAGE)**

**Xalikova Latofat Uktamovna**

Tashkent State transport University

Associate professor of the department “Foreign languages”

### **ABSTRACT**

*This article will talk about the priority of modern interactive methods in the study of foreign languages (English-language) and the work of the educator on himself, the feeling of responsibility, the methodology of teaching a foreign language, the history of its development as a science, the types of modern methods used in the teaching methodology of foreign languages and their use. It was written that he would innovate in the lessons, ensuring that the lesson was fun and lively.*

**Key words:** *Innovation, technology, method, methodology, information and communication, telecommunications methodology, innovation, skills, competence, didactics, listening comprehension.*

### **INTRODUCTION**

President Of The Republic Of Uzbekistan Sh. In order to ensure the quality of teaching of the growing young generation to foreign languages at all stages of the system of continuing education by Mirziyoev, to radically improve the system of training specialists who can speak foreign languages fluently, to ensure continuity and continuity of educational programs in this direction, to provide benefits to students, students and educators with a certificate of qualification based on the development writing), was put into practice by developing a mechanism for evaluation based on “speaking” (speaking) skills.

In the process of globalization, it is difficult to imagine our life without the internet. It is considered the most effective methods of making the most effective use of a foreign language in the process of learning and streaming. There will be an opportunity to communicate with speakers of a foreign language through the Internet. With correspondence by e-mail, the writing exercise can be improved. The introduction of modern - communicative technologies into the Talim process is the most important issue for their targeted and correct use, gaining interest in a foreign language in the stream through them, increasing the efficiency of its discharge. Through this, the opportunity to use the innovative technologies of training is exhausted and demand increases.

Today, there are several different methods of innovative training technologies. If they are used in the lessons in a wide and varied way of covering the topic, the effectiveness of the lesson will be high, and an increase in the interest of the student in the lesson will also be ensured. It is intended to increase the effectiveness of training by bringing innovations into the training process and implementing them. The use of various role-playing, action games in the streaming of foreign language lessons will be the reason for the increased interest in both the lesson and the language learning.

**Analysis of the literature on the subject.** By working in pairs or small groups of students, on the other hand, it helps streamers to communicate communicatively with others. The use of graphic organizers in the training process is considered one of the most important visitations in the coverage of the topic, its delivery to the streamers. It is also possible to use several different graphic organizers in the coverage of one topic. When streaming a foreign language, it is advisable to use graphic organizers to explain new words on the topic, grammatical rules. It will also be easy to keep in mind if these are given through graphic organizers. Bibliograficheskoe opisaniye: Otaboeva, M. R. The use of modern innovative technologies in teaching a foreign language and its effectiveness in today's rapidly developing time, science and technology are also rapidly hanging. Progress in each area is stepping forward. In particular, in science there are also major changes, significant progress is being made. The delivery of each subject to students using new innovative pedagogical Technologies is one of the main requirements of today's Talim.

In the process of teaching foreign language lessons, the use of advanced pedagogical technologies, interactive, innovative methods, communicative-information tools is required. In our republic, new methods and requirements have been developed in accordance with the pan-European framework recommendations (CEFR) for assessing the fluency of a foreign language, knowledge and conics of foreign language fluency. It was provided with textbooks for the streamers of kora secondary schools and vocational colleges. In accordance with these requirements, the flow rooms were equipped with stands and new information communicative techniques. The demand for a foreign language organ is also increasing day by day. Foreign language science is divided into tort aspect (ICO, yoish, listen, understand and speak), each of which is given separate concepts and connications.

Training technologies, this is the most effective use of modern information technologies in the training process. It also provides for improving the quality and effectiveness of training by bringing modern innovative technologies into the training

process. In particular, there are several advantages to using such information and communication technologies when learning a foreign language. The role of modern taxonomy in language learning and flow is incomparable. The use of technological means remains in every aspect of a foreign language organ (ICO, yoish, listen, understand and speak). For example, to understand by listening, of course, this process cannot be carried out without a computer, player, CD discs. Listening and understanding is one of the most important parts of language learning. In this case, the streamer is required at some point to rely on the pronunciation of the adjuster, the observance of grammatical rules, the richness of the word and its meanings.

An important factor in the use of modern technologies in the process of training is that streamers are also able to know and use information and communication technologies well. Organizing and organizing a foreign language using modern technologies is one of the most samador methods. In this process, including: — when using computers, the streamer can also hear video rollers, demonstrations, dialogues in a foreign language, see movies or cartoons; — it is possible to hear and watch radio broadcasts and programs on television in a foreign language; — the use of tape recorders and cassettes, which are considered a much more traditional method; — CD players can be used. The use of these technical means ensures that the process of foreign language organs of the streamers becomes hotter and more efficient.

Nowadays, the importance of learning English is becoming much higher in Uzbekistan than before. A number of English experts are bringing to life new methods and ways to learn English. This will certainly further increase the effectiveness of teaching foreign languages. There are several specific advantages to teaching using technology. In addition, it greatly increases the effectiveness of the teaching system and, in turn, promotes the advancement of a language learner by keeping pace with the Times. Technology is slowly taking the place of traditional teaching.

Today, television programs regularly broadcast new programs and shows that help teach a number of English. It should also be noted that to improve the effectiveness of teaching today, new methods of using new modern innovative technologies have been introduced in Uzbekistan. For example, a student who is taught a foreign language on a multimedia basis has the opportunity to develop four skills, learn both by sight and by ear through interesting materials. In addition the reader is able to guess the meaning of some words by seeing live action and try to get it down.

Of course, in any foreign language lessons, modern technologies such as computer, radio, internet application further advance the educational process,

allowing the growing younger generation to learn foreign languages faster. The fact that some teachers do not know and do not use technology during English classes leads to some boredom of students. It is for this reason that, that is, the use of technologies and at least a computer during the course of the lesson so as not to quench the student's passion, which further ensures that the student's interest increases. After all, training materials prepared depending on the age, interest, ability, mastery of classes of the learner will definitely pay off.

On the contrary, if we teachers do not choose teaching materials based on these requirements, broadcast video films, songs or texts to elementary students that consist of complex words, or show them through mul-timedia, computers, when we show learning materials to middle and upper-class or group learners that consist of much simpler texts, the learners ' interests in learning the language begin to gradually fade and This in turn can lead to a drop in grades, causing the teacher to lose his respect in front of the students. Hence, it follows that it is the main task during the lesson not to simply use technologies, but to be able to apply them in their place and ensure that the use of technologies serves to increase the student's knowledge.

The current CEFR i.e. the efficient and appropriate use of technology during classes conducted on the competencies of learning by writing, reading, listening, speaking in English is relevant, as required by the international European standards of Education four: (writing, reading, listening, speaking). For example, listening and understanding classes also have proper rules for audio text release. In it, it is important that the main goal is for the learner to understand the audio material he is hearing and be able to analyze it without difficulty. To do this, first of all, it is necessary to prepare the environment for broadcasting by releasing the audio material, in which the audience will provide a calm atmosphere, and the teacher will focus on the quality of the audio being put and the sound amplifiers are working well, and that the exercises performed before and after the Audio Broadcast are ready, and.

### **Conclusions and suggestions.**

Once all the requirements imposed are met, the teacher can start broadcasting the audio material by placing it on the learners. The broadcast is done at least twice-otherwise language learners may not understand the subject and be unable to properly perform the exercises performed once the audio ma-thermal is heard. It is also a very effective way to show Video Films, rollers to students and discuss it, using multimedia in the course of classes using technology, both in spoken and written learning. It is possible to use a dictionary familiar to learners, to comment on words if new and complex words are involved, to demonstrate video material if exercises related to new words are performed It is also important to carry out this process, of

course, a calm, non-noise environment, a comfortable and clean classroom, the availability of the possibility of tamosha for everyone, to check whether the loudspeakers are working. Before releasing a video, the learner must talk about the subject of the video to be displayed, conduct Q & A, and indeed release the video material when the learner is convinced that they are interested in the subject. When the Video is over, the teacher will have to be interested in the students' thoughts about the video-film, perform exercises. Once this round of skirts is implemented, these lessons will definitely contribute a lot to the increase in the interests and knowledge of the learners. It follows from this that the role of modern technologies in the further enrichment of our lessons, the ability to interest learners, the enrichment of their knowledge is incomparable. And being able to apply them correctly and appropriately is the main guarantee of our achievements.

## REFERENCES

1. Мирзакаримова М. М. Замонавий шароитларда умумтаълим фанларини тадбиркорликка йўналтириб ўқитиш тизими //Science and Education. – 2020. – Т. 1. – №. 4. – С. 216-222.
2. Madaminjonovna M. M. Innovative Methods and Tools for Developing Students' Entrepreneurial Skills Using CLIL Technologies //International Journal of Human Computing Studies. – 2023. – Т. 5. – №. 3. – С. 15-17.
3. Муҳаммаджон Ходжаев, Мавлуда Қаҳҳорова. Чет тили ўқитиш методикаси. –Т.: «Fan va texnologiya», 2012, 148 бет
4. Komilova, V. (2022). O'QITUVCHINING KOMMUNIKATIV QOBILIYATI. Scientific progress, 3(4), 1150-1155
5. Rahmonova, S. (2023). YANGI O 'ZBEKISTONDA MA'NAVIY-MADANIY ISLOHOTLAR. Current approaches and new research in modern sciences, 2(10), 40-43.
6. Rahmonova, S. (2023). YUKSAK MA'NAVIYATLI AVLOD-UCHINCHI RENESSANS BUNYODKORLARI. Наука и технология в современном мире, 2(3), 76-79.
7. Rahmonova, S. (2024). THE REFORMS IMPLEMENTED IN NEW UZBEKISTAN ARE THE FOUNDATION OF THE THIRD RENAISSANCE. Modern Science and Research, 3(2), 394-399.
8. Qizi, R. S. S., Shukhratovna, T. S., & Karamatovna, M. A. (2024). Implementation of Education and Protection of Children's Rights in the age of Technology. SPAST Reports, 1(7).



9. Ramatov, J., Hasanov, M., & Rahmonova, S. (2024). TA'LIM TIZIMI MODERNIZATSIYALASHUVINING IJTIMOY-FALSAFIY ASOSLARI. *Oriental renaissance: Innovative, educational, natural and social sciences*, 4(8), 160-172.
10. Xolmirzaev, X. N. (2024). YANGI O 'ZBEKISTON TARAQQIYOTIDA INSONNING INTELLEKTUAL VA MA'NAVIY SALOHIYATI OMILLARI. *Oriental renaissance: Innovative, educational, natural and social sciences*, 4(1), 583-589.
11. Xolmirzayev, X. (2023). JAMIYAT TARAQQIYOTIDA INSON SALOHIYATINI NAMOYON BO 'LISH OMILLARI. *Farg'ona davlat universiteti*, (1), 197-197.

## НЕТРАДИЦИОННОЕ ПРИМЕНЕНИЕ ТРАДИЦИОННЫХ ЭТНИЧЕСКИХ ЭЛЕМЕНТОВ КАК ФЕНОМЕН В ДИЗАЙНЕ ОДЕЖДЫ



<https://doi.org/10.5281/zenodo.14292577>

**Гайсина Регина Шамилевна,**  
старший преподаватель кафедры "Дизайн одежды",  
Национальный институт художеств и дизайна имени Камолиддина  
Бехзода,  
Ташкент, Узбекистан.

### АННОТАЦИЯ

*Актуальность заключается в изучении феномена в дизайне одежды – нетрадиционного применения традиционных этнических элементов. В настоящее время в современном мире моды наблюдается актуальность этнонаправления. Дизайнеры одежды находятся в постоянном поиске чего-то нового и неординарного. Вариант использования традиционных элементов хорошо этому способствует, дает много информации для источника вдохновения в творческой деятельности, тем самым позволяет создавать коллекции одежды более выразительными, образными. Наряду с тем, что дизайнеры пользуются формой, кроем, декоративным оформлением этно костюма, что дает обоснование его рациональности и функциональности, вариативности форм внешнего вида, в последнее время наблюдается использование традиционных элементов нетрадиционным способом. Здесь имеется в виду элементы текстиля (орнаменты и композиции: сюзане, палаков, архитектурных орнаментов (гирих, настенных росписей), готовых изделий, в частности головных уборов (тюбетеек), туморов. Большинство дизайнеров используя элементы такого плана в своих работах не задумываются об их первоначальном сакральном значении, о значении их месторасположения в изделии, и в конце концов уместности их использования в одежде. Можно предположить, что они пользуются ими только в качестве декора для достижения определенной этнической эстетики модели. Существует мнение, что так делать нельзя. Насколько это правильный или неправильный подход пока невозможно однозначно ответить. В вышесказанном проявляется некий феномен нетрадиционного применения традиционных этнических элементов в дизайне одежды. Так как этническая тема в дизайне одежды сегодня популярна как никогда и каждый из дизайнеров на определенном витке своей деятельности обращается и черпает вдохновение в народном прикладном творчестве, то рассматриваемая тема*

*подтверждает свою актуальность.*

**Ключевые слова:** *традиционные элементы, нетрадиционное использование орнаментов, дизайн одежды, феномен в дизайне одежды, орнаменты, сюзане.*

## **UNCONVENTIONAL USE OF TRADITIONAL ETHNIC ELEMENTS AS A PHENOMENON IN CLOTHING DESIGN**

**Regina Gaisina,**

Senior Lecturer of the Department of Fashion Design,  
The National Institute of Fine Arts and Design named after Kamoliddin Behzod.

### **ABSTRACT**

*The relevance lies in the study of the phenomenon in clothing design - the unconventional use of traditional ethnic elements. Currently, in the modern world of fashion, the relevance of the ethno-direction is observed. Clothing designers are constantly searching for something new and extraordinary. The option of using traditional elements contributes well to this, provides a lot of information for the source of inspiration in creative activity, thereby allowing you to create clothing collections that are more expressive and imaginative. Along with the fact that designers use the shape, cut, and decorative design of an ethno-costume, which provides justification for its rationality and functionality, and the variability of appearance forms, recently we have seen the use of traditional elements in an unconventional way. Here we mean textile elements (ornaments and compositions: suzani, palaks, architectural ornaments (girikh, wall paintings), finished products, in particular headdresses (skull caps), tumors. Most designers using elements of this kind in their works do not think about their original sacred meaning, the significance of their location in the product, and, ultimately, the appropriateness of their use in clothing. It can be assumed that they use them only as decoration to achieve a certain ethnic aesthetics of the model. There is an opinion that this is not correct. the wrong approach is still impossible to answer unequivocally. The above reveals a certain phenomenon of the non-traditional use of traditional ethnic elements in clothing design, since the ethnic theme in clothing design today is more popular than ever and each of the designers, at a certain stage of their activity, turns to and draws inspiration from folk applied art. then the topic under consideration confirms its relevance.*

**Keywords:** *traditional elements, non-traditional use of ornaments, clothing*

*design, and phenomenon in clothing design, ornaments, suzani.*

## **ВВЕДЕНИЕ**

В современном мире быть индивидуальным, иметь неповторимый образ становится актуально. Уклад жизни сказывается на модных тенденциях и их развитии. В сфере дизайна наблюдаются изменения. Когда все изучено и многое уже придумано, дизайнеры ищут новое видение, креативное решение. В настоящее время, изучая работы как отечественных так и зарубежных дизайнеров одежды, прослеживаем тенденцию использования традиционных элементов, таких как растительные и геометрические мотивы полотен сюзане, палаковок; элементы декоративного архитектурного искусства - гириха, использование формы готовых изделий – тюбетеек, тумуров, точно повторяющиеся формы и композиционное расположение в них элементов первоисточника. Модели одежды, выполненные в таком решении можно выделить в отдельную группу для изучения, как современного актуального течения в мире моды. Хорошее чувство цвета, формы, пластики, четкое понимание композиционного решения формируют креативное решение образов моделей, к которым в настоящее время проявляется большой интерес.

Основанием для разработки востребованных современных моделей должна служить база изученности используемого декоративно-прикладного материала (народные традиции, обряды, орнаменты и их семантика).

Материал по изучению национальной одежды, культуры, традиционному декоративно-прикладному искусству Средней Азии можно найти в трудах Сухаревой О.А., Богословской И.В., Гюль Э., Кожабаева Э., Оспанулы Е., Акатай С. и многих других авторов. Так Деменшина А.Ю. в статье «Этнотенденции в пространстве современной моды» исследует понятие «Этническое направление» в одежде [4]. Автор ссылается на высказывание А. Гофмана, в котором упоминается, что такой способ инновации в моде, как обновление через актуализацию традиций - не изобретение современности. Инновация через традицию дает возможность возвращения, трансформации модных и культурных образов прошлого, их реабилитации в новом контексте. Попадая в дискурс моды, благодаря ее игровому характеру, культурные коды могут обрести новую контекстуализацию, их означающие могут временно потерять связь с культурным слоем, их породившим. Но мода – часть культуры, поэтому старые следы «официальной культурной прописки» феноменов не стираемы и остаются в сохранности, в том числе и для последующих прочтений-трансформаций. Напоминая о традициях, мода позволяет ей не

только оставаться в глубинных слоях культурного ядра, но и обновляться, приобретая новые функции. В таком контексте этнотенденции становятся интересны социуму не только как часть традиционной культуры, но и как инструмент выживания в мире современном, как особенная конфигурация отношений человека и природы [4]. Езиева З.М. в своей статье «Концептуальный подход при решении дизайнерских задач с использованием аспектов этно ценностей - элементов национального костюма, как творческого источника для студентов направления «Дизайн костюма»» дает определение понятию «ценность», «этнические ценности», отмечает важность изучения и творческой переработки национальной культуры, которая способствует обогащению и обновлению современного костюма, созданию в нем особого национального колорита. Автор выдвигает гипотезу, что без глубокого изучения декоративно-прикладного искусства, народных традиций, обрядов, обычаев невозможно создание прогрессивного современного костюма [6]. Эльмира Гюль в своей монографии «Сады небесные и сады земные» исследует традиционные вышивки Узбекистана во всем разнообразии их видов и локальных особенностей орнаментального стиля. Особое внимание уделяется раскрытию смысла композиций и узоров, выявлению семантики декора [3]. Ирина Богословская в книге «Каракалпакский орнамент: образ и смысл» рассматривает традиционные виды каракалпакского искусства и приемы художественного оформления, в частности ею представлено исследование и анализ вышивки и ее видов; орнаментальные мотивы: генезис и семантика; каракалпакский орнамент в контексте межэтнических взаимодействий [1]. Шоназаров К.Р. в статье «Узбекский народный орнамент: этнографический источник» приводит анализ научных трудов по изучению орнаментов [14].

## **МАТЕРИАЛЫ И МЕТОДЫ ИССЛЕДОВАНИЯ.**

Объектом исследования является факт нетрадиционного применения традиционных этнических элементов как феномен в дизайне одежде. Исследование произведено по работам местных дизайнеров одежды Алексея Маньшаева бренд «Kanishka», Лали Фазыловой - основателя бренда LALI, бренда Fratelli Casa. В работе использован метод наблюдения, сравнения и описания.

Одним из традиционных этнических элементов является вышивка, которая выступает в роли идентификатора народа, привлекая взор яркостью, неповторимостью, сложностью исполнения. Вышивка как техника исполнения в декоративно-прикладном искусстве выполняется не только на одежде, но и на



предметах интерьера из текстиля (сюзане, кирпеч, тахмонпеч, дорпеч, длинные узкие зардиворы, палаки), на аксессуарах. Композиция вышитых работ неповторима. Сложные сочетания отдельных элементов, собранные в различные композиции, отличаются по технике исполнения и имеют различия по регионам. Узоры и орнаменты, а также сами изделия своим появлением уходят глубоко в древность. Само изделие, а также каждый элемент, композиция обладали своим сакральным смыслом. «То, что мы толкуем бессодержательный декор, было полно глубочайшей духовной сути. Никакого декоративно-прикладного, развлекающего искусства тогда не существовало вообще. Знакам и символам отводилось строго определенное место и им приписывался связанный набор значений. К примеру, простенькое переплетение двух растительных мотивов, плода и цветка, скрывало за собой понятия единства, причинно-следственной обусловленности и вечности бытия» [9]. Гуль Э. указывает на то что, не только сами вышитые предметы, но и узоры были связаны с различными культурами, наделялись магическими свойствами [3].

Изучая узоры и орнаменты, стоит рассматривать их по группам - геометрические, растительные, космологические, зооморфные. Перечислим некоторые из них: круги – астральные знаки (солнце, звезды, луна) – символ плодородия, линии каймы - вода, треугольник-тумор – оберег, амулет от сглаза; калампир (перец), бодом (миндаль) – сильные обереги; птицы – в большинстве астральные символы, рыбы - чистые существа, символы водной стихии – символ плодородия, змеи – символ воды и пожелание плодовитости, скорпионы – сильный оберег, бараньи рога (кучкорак, куй муиз) – знак покровительства тотемного животного, отпечаток копыта (от туяги) – тотемный знак.

Традиционные узоры выполнялись на различных предметах быта: покрывалах, молитвенных ковриках, занавесях для ниш в комнате, чайных мешочках и т.д. Так сюзане – главный вид свадебной вышивки, имело назначение покрывала для новобрачных (ею накрывали постель). В настоящее время сюзане утрачивает свое истинное назначение и его часто используют как настенное декоративное панно. Палак - двуспальное покрывало на постель новобрачных, позже этот вид вышивки стали использовать для декора стен во время праздничных церемоний, вывешивая его на самом видном месте. Также его несли над головой невесты когда вводили ее в дом жениха, считается что тем самым палак охраняет невесту от злых духов и сглаза.

Вышивка на предметах быта несла охранительную функцию. Э. Гуль пишет об этом: «Не только узоры, но и композиция в целом имела символическое значение. Она мыслилась в представлении мастериц как своего

рода картина мира, образ мироздания... «Вселенная» на вышивке населялась самыми разнообразными мотивами, при этом сохранялась ее информационно - смысловая целостность» [3]. Вышивка на одежде имела отличия от вышивки исполненной на предметах быта и имела функцию не только декоративности но и оберега. Также несла информативную функцию (по вышивке можно было узнать из какого рода представитель народа, социальный статус, возраст и т.д.).

К традиционным этническим элементам, рассматриваемым в данной статье относится и тюбетейка. Тюбетейка – традиционный головной убор как мужчин так и женщин, распространен на всей территории Средней Азии.

Вышивка тюбетеек насыщена народной символикой. Орнамент вышитых изделий складывался постепенно – от ритуальных магических узоров до художественных образов, он отличается многообразием форм и высоким уровнем стилизации. Узоры имеют растительный орнамент, зооморфные формы, космологический орнамент. Значение орнаментов на тюбетейке трактуют по разному. Рассмотрим некоторые из них.

Так в первой версии четыре части тюбетейки представляют четыре периода жизни человека: детство, юношество, молодость и старость. В другой версии четыре плоскости тюбетейки означают четыре стороны света. Пояснение будет в том, что с четырех сторон человек имеет защиту от злых сил, так как на каждой стороне имеются орнаменты оберега. На ферганских тюбетейках узор “бодом”(миндаль), “таримдор, “каламбир” (перец) трактуют по разному. Одни трактуют как образ эмбриона человека – символика рождения, другие как косточку миндаля или стручковый перец – символ от сглаза - оберег, третьи как семя. Орнамент состоящий из арок является суммарным (одна арка – маленькая, означает бешик (детскую колыбельку)). Точки над аркой означают свечение – рождение новой жизни. Вторая арка – большая, означает тобут (насилки на которых выносят тело умершего). Точки внутри под аркой – угасание, смерть. Повторение арок несет значение цикла жизни - жизнь и смерть, или вечности.

Рассмотренные выше традиционные элементы в настоящее время часто используются в сфере дизайна одежды. Это явление становится актуальным. Работы современных отечественных дизайнеров есть тому подтверждение.

В данной части исследования будет изучаться наличие факта использования традиционных элементов в одежде.

Бренд LALI создает одежду в направлении устойчивая эко-мода, сделанная в Центральной Азии. Одна из последних коллекций узбекского кутюрье Лали ориентированы на Couture и RTW (одежда готовая к носке). В своих работах

автор использует полотна сюзане. Это видно по узорам, орнаментам и технике вышивки на вышитых деталях (Ил.1).

Бренд KANISHKA изготавливает одежду, аксессуары и предметы интерьера из натуральных материалов: кожи, меха, текстиля (Ил.2). В приведенных работах автор использует технику печати на ткани с изображением: в первом варианте - арки архитектурного декора на стене, выполненного в среднеазиатском стиле, и во втором – с видом на сооружение с архитектурным орнаментом в виде композиционно стилизованной надписи и арочным строением.

Бренд Fratelli Casa на своих изделиях использует орнаменты в виде туморов, растительных розеток, архитектурного орнамента гирих, мотивов сюзане (Ил.3).

Как видно из анализа в работах современных дизайнеров одежды имеет место использование традиционных этнических элементов нетрадиционным способом. Это подтверждает факт феномена.

Существует мнение, что такое применение недопустимо. Возникает вопрос «Почему?». В литературных источниках конкретного ответа на этот вопрос не имеется. Но есть информация о развитии этнических элементов, орнаментов, частично, о их происхождении. При изучении применения этнических элементов и уместности использования их в традиционном костюме стоит рассматривать не только сам костюм, но и культуру, верования, обряды того времени когда они формировались.

В собственной версии объяснение будет следующим. В те далекие времена было принято считать, что мир имел трехступенчатое строение: верхний, нижний и средний. Время также состоит из трех взаимонепереходящих частей: настоящее, прошлое, будущее. Соотношение трехступенчатого пространства, времени и трех миров рассматривалось как состояние извечной гармонии. Верхний мир – обитель духов; средний – обитель человека и его окружающей среды; нижний, хтонический – царства мрака, хаоса, холода. Акатай С. в своей книги «Древние культы и традиционная культура казахского народа» пишет «Пространство состоит из трех частей: верхней, жители которой опоясывают голову, средней, где живут нормальные люди, нижней, у жителей которой опутаны ноги...Предметы мира гилозоистичны, т.е они живы, одушевлены. Любой предмет есть тень, символ, знак чего - то другого, недоступного обычному сознанию» [11]. По мнению Троицкого С.А. «В архаике происходит осознание причины существования мира ... На смену недифференцированному восприятию окружающего мира в ранней архаике приходит новое видение

космоса. Существовавшая оппозиция «реальное–нереальное» заменяется на новые. Постепенная каузализация жизни сообщества приводит к разделению и в реальном и в нереальном пространствах на доброе и злое, хорошее и плохое, положительное и отрицательное и т.д. В этих оппозициях хорошее, доброе и т.п., наполненное положительным с этической точки зрения содержанием, определяется через идеал, социальный образец, а противоположное идеалу – через отрицание, в данном случае – это нехорошее, недоброе, неположительное» [12]. Таким образом хорошее имеет отношение к верхнему миру, плохое к нижнему.

Немаловажную роль играли обряды. Обряды служили средством «обмана», «устрашения» или «умилостивления». Можно предположить, что сами предметы имели отношения к тому или иному миру. К примеру: ковры, покрывала, занавеси относились к нижнему миру, а орнаменты исполненные на них служили как обереги – заговоры, молитвы, тем самым умилостивляя хтонические силы.

Стоит отметить, что у многих народов традиционный костюм имеет трехступенчатое строение: верхняя часть – до пояса; средняя часть – пояс; нижняя часть – ниже пояса. В каждой части принято использовать определенные «свои» элементы, орнаменты. Перемещение орнаментов или узоров из одной части в другую недопустимо. К примеру, головные уборы и исполненные на них узоры относятся к верхней части, служат сильным оберегом, и использование их не по назначению неуместно. Прослеживается однозначное соотношение трехступенчатого строения мира и трехступенчатого строения традиционного костюма.

Из вышесказанного следует, что использование этнических традиционных элементов не по назначению влечет разрушение гармонии всего мира, так как нарушается трехступенчатое строение.

Вследствие изменения жизненного строя, культуры, воззрений семантика предметного архаичного мира стала забываться и изменяться. В настоящее время значение узоров, орнаментов, назначение предметов возможно уже изменили свое истинное значение. Отношение к традиционным этническим вещам тоже изменилось. К ним стали относиться как к предметам старины, этнокультуре и не более. Возможно, поэтому современные дизайнеры используют их в своих работах, как этнический материал, не учитывая семантику, придавая им новую жизнь. Данное высказывание является только предположением. Изучение данной темы остается открытым и требует большего исследования.



**Рис.1. Устойчивая эко-мода, сделанная в Центральной Азии.**

**Коллекции Couture и RTW (готовая к носке) узбекского кутюрье Lali.**

**Заключение.** Изученный материал подтверждает факт феномена - нетрадиционного применения традиционных этнических элементов в дизайне одежде. В словах великого поэта Омара Хайяма сказана вся мудрость:

Наш мир - поток метафор и символов узор.

Зачем же брать всерьез нам их мнимосущий вздор?

Миришь и с болью, сердце! Ее не устранить,

Ведь текст пером небесным записан с давних пор (Омар Хайям).

Факт использования дизайнерами одежды традиционных этнических элементов показывает создание и развитие нового направления в этно-моде, которое тоже стоит изучать и анализировать.





**Рис.2. Одежда, аксессуары и предметы интерьера из натуральных материалов: кожа, мех, текстиль, ручная работа, мелкосерийное производство. Бренд KANISHKA**

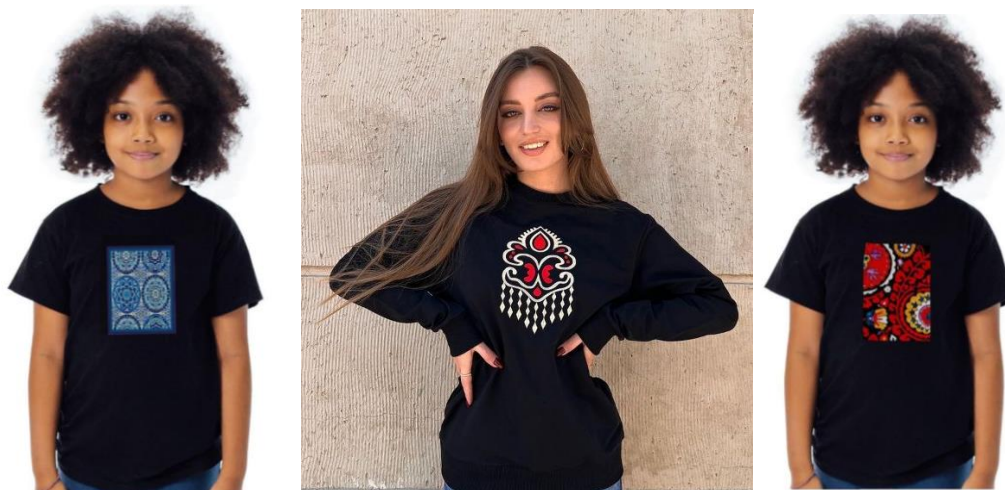



**Рис. 3. Бренд Fratelli Casa**

### **СНОСКИ / REFERENCES:**

1. Богославская И.В. Каракалпакский орнамент: образ и смысл. – Алматы: МИЦАИ, 2019 – 220с.
2. Гофман А. Мода и люди. Новая теория моды и модного поведения. М.: Наука, 1994- 160с.
3. Гюль Э. Сады небесные и сады земные: вышивка Узбекистана: скрытый смысл сакральных текстов: [монография] . М.: Mardjani Foundation, 2013 – 208с.
4. Демшина, А. Ю. (2011). Этнотенденции в пространстве современной моды. Вестник Санкт-Петербургского государственного института культуры, (1), 161-164.<https://bulprengre.enu.kz/index.php/main/article/view/141/138>
5. Джанабаева Г.Д. Искусство народов Центральной Азии/ монография. Вашингтон
6. Езиева, З. М. (2020). Концептуальный подход при решении дизайнерских задач с использованием аспектов этноценностей-элементов национального костюма, как творческого источника для студентов направления «Дизайн костюма». Проблемы инженерной графики и профессионального образования, 56(1), 5-5.
7. Захарова И.В., Лобачева Н.П., Люшкевич Ф.Д. и др. Традиционная одежда народов Средней Азии и Казахстана. М.: «Наука» 1989 – 253с.
8. Карлыбаев М., Курбанова З. Каракалпакский костюм. Научно – художественное издание – фотоальбом. На каракалп.и русс. языке. Нукус: «Илим» 2013 – 64с. Илл.
9. Лесков Л.А. Искусство Древней Руси и Восток. М.: «Сов. Художник»1978. 160с. –с.39
10. Макаеева Н.С. Основы художественного проектирования костюма. - М.: Издательский центр «Академия», 2008. -240 с.
11. Сабетказы Акатай. Древние культы и традиционная культура

казахского народа. Алматы, 2011 - 411с.

12. Троицкий С.А. Образы хтонических существ в алтайской мифологии // Культура и традиции коренных народов Северного Алтая. – СПб., 2008. – С. 293-297.

13. Sukhareva O.A.Suzani/ Central Asian decorative embroidery. Tashkent:ICAS,SMI – ASIA, 2011.

14. SHonazarov, K. (2022). Узбекский народный орнамент этнографический источник. SCIENCE AND INNOVATION, 1(C8), 78-88.

## **ФОРМИРОВАНИЕ КОМПЕТЕНЦИЙ В ОБРАЗОВАТЕЛЬНОЙ СФЕРЕ ПО НАПРАВЛЕНИЮ «ДИЗАЙН ОДЕЖДЫ»**



<https://doi.org/10.5281/zenodo.14292586>

**Гайсина Р.Ш.**

преподаватель Национального института художеств и дизайна имени  
Камолиддина Бехзода

### **АННОТАЦИЯ**

*В статье рассматриваются некоторые аспекты подготовки будущих специалистов в сфере дизайна одежды на основе компетентностного подхода. Рассмотрена профессиональная подготовка студентов на основе определения ключевых компетенций, необходимых в создании дизайна одежды. Также затронуты проблемы обучения в образовательном процессе.*

**Ключевые слова:** дизайн одежды, компетентностный подход, компетентность, компетенции.

### **ABSTRACT**

*The article examines some aspects of training future specialists in the field of fashion design based on a competency-based approach. The professional training of students is considered based on the definition of key competencies necessary in creating fashion design. The problems of training in the educational process are also touched upon.*

**Keywords:** fashion design, competency-based approach, competence, competencies.

**Актуальность** данной темы заключается в рассмотрении и анализе компетенций которые студент должен приобрести в процессе учебы по специальным предметам в ВУЗе, так как это напрямую имеет связь с профессионализмом будущего специалиста.

**Введение.** Современному рынку труда требуются специалисты, основу действий которых составляют профессиональное мастерство, целеустремленность, инициатива и творчество. Поэтому все более актуальным становится вопрос о способах формирования профессиональной компетентности у будущих специалистов, которые в мировой образовательной практике выступают центральным понятием, поскольку обладают интегративной природой, объединяя знания, владения, творческий потенциал личности [8]. Поэтому важно, чтобы основа образования в творческом ВУЗе

основывалось на компетентностном подходе, главная идея которого заключается в формировании у студентов способностей и готовности к эффективной и продуктивной профессиональной деятельности [2].

Целью компетентностного образования является развитие личности, способной грамотно решать разнообразные профессиональные задачи. Компетентностный подход соотносится с личностно-ориентированным подходам и способствует реализации последнего, а потому предполагает усиление практической направленности образования (Л. Н. Боголюбов), нацелен на воспитание личностных качеств обучающихся в соответствии с гуманистическими ценностями образования.

**Литературный обзор.** Изучение данной темы несомненно представляет интерес у многих педагогов. Тому подтверждение научные публикации Буранок Д.Д., [4], Афанасьевой Н.В [1]. Основные направления перестройки образования на основе компетентностного подхода рассмотрены в работе Лебедева О.Е., где он последовательно прослеживает переход от традиционного обучения к компетентностному [7]. Болотов В.А. и Сериков В.В. раскрывая сущность компетентностного подхода, указывают на то, что в нем отражено содержание образования, которое предполагает целостный опыт решения жизненных проблем, выполнения ключевых (т. е. относящихся ко многим социальным сферам) функций, социальных ролей, компетенций [3].

Реализация компетентностного подхода в образовании по направлению дизайн одежды у студентов предполагает развитие способностей ориентироваться в разнообразии сложных и непредсказуемых проектных ситуаций, иметь представления о последствиях своей деятельности, а также нести за них ответственность.

В литературе понятие «компетенции» трактуются по-разному. Поэтому следует дать определение которое будет подразумеваться в дальнейшем. Компетенции - совокупность взаимосвязанных качеств личности, задаваемых по отношению к определенному кругу предметов и процессов и необходимых для качественной продуктивной деятельности по отношению к ним [9], обобщенные действия, обеспечивающие продуктивное выполнение профессиональной деятельности, способность человека реализовать на практике свою компетентность [6]. Болдырева Н.В. в статье «Ключевые компетенции в современных условиях» указывает виды компетенции, выделяемые в профессиональной среде. К ним относятся:

- корпоративные- одинаковые компетенции для работников компании, которые были приняты и одобрены в процессе ее создания;



- управленческие- необходимые для решения сложных задач, с которыми часто сталкиваются руководители и ведущие специалисты;
- профессиональные – используются для отдельной группы специалистов, имеют узкий спектр решаемых возможных вопросов;
- личностные – коммуникационные аспекты, характерные для личности, включая достижения результатов, ценностные понятия и прочие [5].

Одним из путей решения поставленной задачи является активизация технологии обучения. Приоритетными технологиями являются современные интерактивные: информационно – коммуникационная, критического мышления, технология проблемного обучения, групповые технологии. Для повышения уровня компетентности будущих специалистов, в частности, в сфере дизайна одежды является важным реализация знаний, навыков и умений на практике, в процессе обучения и предлагается использовать проектно - деятельностный подход, целью которого является построение учебного процесса через активную проектную технологию обучения [5], а также прямую связь теории и практики, реализацию практики на производстве. Дизайн одежды по определению - проектная деятельность направленная на разработку моделей одежды, а значит процесс обучения должен основываться на проектной технологии ориентированной на приобретение профессиональных компетенций студентами.

В настоящее время центральной проблемой становится формирование единой концепции развития творческой одаренности и культуры студента, и поиск новых технологий в образовании художественных вузов. Вопрос разработки и моделирования такого развития, относится к направлению, реализующему специальную образовательную технологию творчества со специфически направленными задачами, стимулирующими творческую активность студента. Представление о такой модели формируется у студентов при изучении специальных дисциплин, в частности обучение по дисциплине «Дизайн-проектирование одежды», в процессе которой определяется профессиональное самоопределение. Главная задача системы высшего образования в художественном направлении научить студента мыслить нестандартно, через проблемное обучение, используя метод индивидуализации, в котором вопросы образовательной и воспитательной функций дизайна, рассматриваются как главные. В первую очередь, здесь должны преобладать те продуктивные технологии, которые при минимальных затратах, максимально могут обогатить студента в процессе обучения по направлению дизайн одежды. Преимуществом продуктивного обучения является развитие индивидуальных

способностей и личностных качеств, создающих условия для эмоционального, социального, интеллектуального и духовного роста студента, способствуя превращению его в соучастника, единомышленника формирования особой профессиональной атмосферы, с наполненным реальным содержанием. Знакомство со спецификой и принципом работы дисциплины «Дизайн-проектирование», предусматривает в дизайн - процессе практическое применение полученных знаний.

При изучении обозначенной темы была рассмотрена система обучения в национальном институте художеств и дизайна имени Камолиддина Бехзода у студентов по направлению «Дизайн одежды и тканей». Главной деятельностью по данному направлению является работа по дизайн проектам по разработке коллекций моделей одежды. Процесс обучения разработан на основе междисциплинарных связей по специальным предметам. Педагогическая деятельность имеет направленность на внедрение образовательных технологий, способствующих формированию и развитию мотивации к учебно-познавательной деятельности, развитию самостоятельности, проявлению творческой самореализации, креативного мышления. Компетентностный подход и проектно – деятельностный подход составляет основу творческого образования, способствующего развитию профессиональных способностей у будущих специалистов. Многомерность и эффективность приобретаемых компетентностей подтверждается применением студентами в проектной деятельности межпредметных интеллектуальных знаний. Данные компетентности мобильны, подвижны, вариативны. В процессе обучения студенты приобретают профессиональные компетенции: креативное проектное мышление, исполнительность, коммуникабельность, уверенность в себе, художественный вкус; навыки по проработке: концепции; анализу источника вдохновения; анализу направления современной моды; композиционного; колористического решению; эскизной проработке; выбора и обоснованию материала; выбора технологии и метода конструирования; пошиву изделий; презентации своего проекта. А также личностные компетенции - коммуникативные (навыки общения). Как отмечает Федорова М.А. в статье «Учебная самостоятельная деятельность студентов»: «Творческая познавательная деятельность студентов проявляется в процессе усвоения теоретического материала и решения профессионально значимых задач по применению знаний на основе элементов самостоятельного поиска, предвидения и прогнозирования результатов решений и способов деятельности на практике» [11]. Все это развивает у студентов критическое мышление,

решительность, аналитические способности, лидерство, коммуникабельность, креативность, умение работать в команде, многозадачность. По окончании обучения, выпускник должен овладеть определенными компетенциями, профессионально релевантными качествами, являющимися потенциалом, который будет актуализирован в профессиональной деятельности. Оценить профессиональные компетентности возможно только через уровень результативности деятельности при решении профессиональных задач, в процессе выполнения текущих проектов, выпускной квалификационной работы, качество которых зависят от уровня сформированности профессиональных компетенций на этапах профессиональной подготовки. Приобретение данных компетенций и навыков в дальнейшем будут характеризовать профессионализм личности.

Надо отметить что результативность учебного процесса зависит не только от уровня педагогической профессиональности, но и от уровня подготовки студентов до поступления в ВУЗ. Так как среди поступающих есть те, кто уже имеет начальные знания и умения, имеющие опыт обучения в художественном образовании и те, кто поступает сразу после школы, не имеющие навыки и знания, а также не имеющие творческого потенциала. Также в настоящее время имеется проблема с обучением студентов с ограниченными возможностями, в частности по слуху и речи. Для таких студентов следует организовывать отдельные факультативы и внедрять инклюзивное образование в учебный процесс.

Рассмотренные проблемы следует учитывать при постановке учебного процесса и вносить корректировки, так как в противном случае процесс обучения теряет результативность относительно уровня высшего учебного заведения.

**Заключение.** Важно реализовать обучение, нацеленное на конечный результат – подготовить специалиста, обладающего профессиональными компетенциями. Этому способствует компетентностный и проектно-деятельностный подход, которые приближают студента к реальной профессиональной деятельности, делают активными знания и умения, учат использовать имеющиеся знания и искать необходимые решения поставленных задач. Для достижения поставленных целей в образовании следует учитывать все аспекты, участвующие в учебном процессе, а также своевременно вносить корректировки для достижения поставленной цели.

## СПИСОК ИСПОЛЬЗУЕМОЙ ЛИТЕРАТУРЫ:

1. Афанасьева, Н. В., & Буранок, Д. Д. (2010). Инновационные методы проведения практических занятий для студентов по специальности «Дизайн костюма». In Естественнаучное образование в вузе: проблемы и перспективы: сборник статей III международной научно-методической конференции 25-26 ноября (p. 16).
2. Бережнова Е. В. Профессиональная компетентность как критерий качества подготовки будущих учителей/Компетенции в образовании: опыт проектирования: сб. научн. тр./под ред. А. В. Хуторского. — М.: Научно-внедренческое предприятие «ИНЭК», 2007. — 327 с.
3. Болотов В. А. Компетентностная модель: от идеи к образовательной программе/В. А. Болотов, В. В. Сериков//Педагогика. 2003.- № 10. — С. 8–14
4. Буранок, Д. Д. (2012). Компетентностный подход в подготовке будущих дизайнеров. *Известия Самарского научного центра Российской академии наук*, 14(2-4), 1058-1062.
5. Дьяконов, С. Корпоративные университеты на основе проектно - деятельностного образования, как инструмент инновационного развития/С. Дьяконов, А. Тузиков, Р. Зинурова и др.//Высшее образование в России. - 2006. — № 11.
6. Захарова И. Г. Модель поэтапного формирования социальной компетенции будущих инженеров//«Инновации в образовании» - № 12. — 2008, С. 25–32.
7. Лебедев О. Е. Компетентностный подход в образовании//Школьные технологии. — 2004. — № 5.
8. Ростовцева В. М. Компетентность и компетенции: герменевтический аспект в контексте диверсификации современного образования. Томск, Изд-во ТПУ совместно с изд-вом ИЧА «КИТ», 2009. — 261 с., С. 7.
9. Хуторской А. В. Ключевые компетенции и образовательные стандарты: Доклад на Отделении философии образования и теоретической педагогики РАО 23 апреля 2002 г. /Компетенции в образовании: опыт проектирования: сб. научн. тр./под ред. А. В. Хуторского. — М.: Научно-внедренческое предприятие «ИНЭК», 2007. — 327 с.
10. <https://cyberleninka.ru/article/n/klyuchevye-kompetentsii-v-sovremennyh-usloviyah/viewer> Болдырева Н.В. «Ключевые компетенции в современных условиях».
11. <https://cyberleninka.ru/article/n/uchebnaya-samostoyatel'naya-deyatelnost-studentov>. Федорова М.А. Учебная самостоятельная деятельность студентов. Ж. Анатомия личности №2(4) /2011. С 20.

## **ИСТОЧНИКИ ПО ЭТНОГРАФИЧЕСКОМУ ИЗУЧЕНИЮ ГОЛОВНЫХ УБОРОВ УЗБЕКОВ**

**Мирзохид Махамаджон ўғли Аскарлов**

Ташкентский государственный университет востоковедения

PhD, доцент

[mirzokhid.askarov90@gmail.com](mailto:mirzokhid.askarov90@gmail.com)

**Рустамжон Ўктамжон ўғли Исаков**

Ташкентского государственного университета востоковедения

базовый докторант

[kvazarlar1998@gmail.com](mailto:kvazarlar1998@gmail.com)

### **АННОТАЦИЯ**

*Статья посвящена исследованию традиционных головных уборов как важного элемента этнической культуры узбеков. В работе рассматриваются различные источники информации, включая археологические находки, этнографические описания, художественные изображения и письменные источники, которые позволяют реконструировать особенности и эволюцию головных уборов. Автор анализирует функции и символику головных уборов, их социальное значение, а также региональные различия. Особое внимание уделяется тому, как головные уборы отражают культурные взаимодействия, исторические процессы и этническую идентичность узбекского народа.*

**Ключевые слова:** *головные уборы узбеков, этнография, традиционная культура, археология, символика, социальное значение, этническая идентичность, региональные различия, культурные взаимодействия, исторические процессы.*

### **ABSTRACT**

*The article is devoted to the study of traditional headdresses as an important element of the ethnic culture of the Uzbeks. The work examines various sources of information, including archaeological finds, ethnographic descriptions, artistic images and written sources, which allow us to reconstruct the features and evolution of headdresses. The author analyzes the functions and symbolism of headdresses, their social significance, as well as regional differences. Particular attention is paid to how headdresses reflect cultural interactions, historical processes and the ethnic identity of the Uzbek people.*



**Keywords:** *Uzbek headdresses, ethnography, traditional culture, archeology, symbolism, social significance, ethnic identity, regional differences, cultural interactions, historical processes.*

## **ВВЕДЕНИЕ**

О самых древних предков народов Центральной Азии очень мало информации. Из первоначальных письменных источников в произведениях древней Греции и Рима упоминаются племена и народы, проживавшие на берегах Окса и Яксарта. Например, из античных авторов Гекатей, Страбон, Геродот, Арриан, Птолемей и Ктесий, из Сицилии Диодор, Помпей Трог, Тацит в своих произведениях приводят некоторые сведения о племенах саков-массагетах, хоразмийцев, бактрийцев, сагдийцев.[1]

Редкие данные о местах проживания, обычаях и традициях древних предков народов Центральной Азии можно найти в священной книге зороастрийцев в «Авесте».[2] Сведения о народах Центральной Азии до периода Арабского нашествия, то есть до VI – I вв. до н.э. встречаются на каменных надписях древних правителей Ирана, в согдийских, хорезмийских, бактрийских письменных памятниках, в китайских летописях, в путевых записках Чжан Цзяна, Сюан Цзана, Хой Чао отправленные на западные страны Китая, в произведениях греческих, римских путешественников и географов, на памятниках средне персидско-пехлевийского языка Сасанидского Ирана, в армянских источниках, в письменных памятниках древнетюркского языка.

После установления господства арабов (IX-XII века) известный историк, ученый географ Абу Жаъфар ибн Мухаммад ибн Жарир ат-Табари и путешественники ибн Хурдодбек, аль-Балхий, ал-Истахрий, ибн Хавкал, Маъсудий, Якут в своих произведениях оставили богатый материал о народах живших с ними в тот же период. Например, знаменитый ученый географ Абу Зайд Балхий, проживавший в Харасане, написал примерно 60 произведений. Географическая карта с его произведения хранилась в библиотеке Саманидов в Бухаре. Автор в нем привел важные данные о местном народе. Встретившись в Самарканде с географом и путешественником с Аль-Истахри, он изучил его произведения и дополнил новыми сведениями. А путешественник с Ирака Ибн Хавкаль оставил сведения, касающиеся стран Среднего моря.

## **ЛИТЕРАТУРА И МЕТОД**

И так, Балхий, Истахрий, ибн Хавкал в своих произведениях собрали богатый материал по этнографии народов Востока. Карты заселения народов,

некоторых областей и мира, приложенные к этим произведениям считаются редкими источниками. Но как стало известно, некоторые из этих карт основаны на карты, которых начертили Муса аль-Хорезми и Жайхуний из Мавераннахра. В X веке Балхий и его приверженцы, собрав результаты картографии всего Востока, привели в форму единого произведения. В их работах поверхность земли делилось на 20 «поясов». Области условно названные «поясами» описывались, начиная от востока к западу, в каждом приводятся описания городов, дорог, фруктов, продуктов и других чудес.[3]

Известный ученый Якут в своем географическом словаре, основываясь на описания Балхия, пишет о Ташкенте следующее: Шаш летом как рай, оберегает человека от жары словно щит. А Бухару тот описывает следующим образом: «За исключением Кургана, не видел города живописнее, чем Бухара. Дворцы, которых видно посреди луг и небесных куполов, похожи на небесных звезд, поверхность засеянных полей ровное. Засеянные поля бухарцев бесконечны, подобно нему городов не найти ни в Харасане, не в Мавераннахре».

В произведениях великих мыслителей Мавераннахра знаменитого ученого-математика Мухаммада аль-Харезми, философа и музыковеда Абу Насар Фараби, великого ученого энциклопедиста Абу Райхана Беруний и великого лекаря Абу Али ибн Сина, географ и астронома Аль-Фергани, а также, арабского историка Абу Саьда Абдулкарима ибн Мухаммад ас-Самъани описаны узбеки и предки других народов Центральной Азии, некоторые аспекты их бытовой жизни и культуры.

Относительно истории и этнографии в ряду очень важных источников роль эпосов «Дада-Кўрқут», Алпамиш, Манас, Гўрўғли и других примеров устного народного творчества заслуживает внимания.

## **ОБСУЖДЕНИЕ**

В период Восточного Ренессанса в IX–XII вв. в Центральной Азии наука и культура поднялись на высокий уровень, развивались все сферы науки. Первые научные этнографические сведения также стали появляться именно в период Ренессанса. Судя по словам знаменитого ученого С. П. Толстова, после вхождения Хорезма в Арабский халифат в период “Последних Афригийцев”, хорезмские ученые завоевали славу и занимали самое высокое место среди основоположников науки, называемой “арабской наукой”. Несомненно, среди них самым знаменитым ученым является Мухаммед аль-Хорезмий.[4]

С его именем связаны алгоритм математики и многие другие научные сферы, составляющие основу нынешнего научно-технического прогресса. Его

арифметика и алгебра переведены на многие другие языки, и слово алгебра произошло от названия его произведения “Алжабр вал муқобала”. Также чрезмерно велики заслуги аль-Хорезмий в области географии, истории и этнографии. Существуют сведения о том, что Он как географ входил состав послов Багдадского халифа Хазария. Как писал С. П. Толстов, именно сам аль-Хорезмий положил основу первым сведениям, относящимся к “Географии и этнографии Восточной Европы». Впоследствии эти сведения переходили из одного географического произведения в другое и стали самыми точными и неизменными сведениями”.

Предварительные научно-этнографические сведения нашли свое отражение, особенно, в произведениях удивительного мыслителя, ученого энциклопедиста Абу Райхон Беруний.[5] По мнению некоторых исследователей, историю географии Центральной Азии и Хорасана в действительности можно назвать “Географической школой Беруний”.[6]

При изучении этнографии и этнической истории тюркских народов, в том числе и узбеков, особое место занимает произведение одного из авторов средневековья Махмуда Кошгарий, называемое “Девону луғотит турк”.[7] В этом произведении приведены ценные (редкие) сведения о лингвистическом и этническом составе, кратком описании социальной структуры, этнотопонимике населения некоторых городов и деревень, расположение некоторых племен и родов. Самое важное, в книге имеются комментарии, помогающие выявить некоторые этнографические особенности, такие как социальная и семейная жизнь, различные обычаи и церемонии, религиозные убеждения и представления племен чигил, ягмо, карлук, кипчак, тухси и др., являвшихся древними предками узбеков. Махмуд Кошгарий показал то, что неправильно называть все племена, проживавшие от Жайхуна до нижнего Чина (Китая) «чигилами», так как здесь проживало множество племен.

## **РЕЗУЛЬТАТЫ**

Ценные этнографические материалы, относящиеся к социально-политической жизни, этнотопонимии, религиозным убеждениям и этническому облику местного населения, некоторым этносам и племенам, имеются также и в произведении Наршахий “История Бухары”. Как известно, в начале XIII века Чингизхан, а затем и его наследники создали империю, простиравшуюся на чрезмерно широкой территории. Познание причины возникновения такого мощного государства за короткий срок и его мощности было проблемным для Европейских колонизаторов и папы Римского. Поэтому они отправляли своих

послов, стремясь установить с этим государством политические, торговые и дипломатические отношения. Впервые активно продвигавшийся в этом направлении Римский папа Иннокентий IV в 1245 году отправил в Монголию послов под руководством монаха Платона Карпини. После этого с этой целью совершил путешествие и оставил свои письменные впечатления фламандский монах В. Рубрук. Также знаменитый путешественник Марко Поло по заданию папы Римского совершил путешествие в Китай и соседние страны, где он пробыл несколько лет, и создал свое произведение “Книга путешествия”, имеющее важное этнографическое значение. Один из авторов того времени историк Фазлуллох Рашидиддин (1247–1318 гг.) в своей удивительной хронике передал нам важные историко-этнографические сведения о некоторых тюркских и монгольских племенах, относящихся к узбекам.[8] В связи с тем, что его книга “Жоме ут-таворих”, посвященная истории и этнографии Центральной Азии, Ирана и соседних стран, была очень ценным источником, она была прокомментирована, отредактирована, дополнена и избавлена от лишних подробностей многими учеными. Одним из таких ученых, переработавших произведение, был историк и географ Фахриддин Абу Сулаймон Банокатий родом из города Банокат, находившегося вдоль Ахангарана.

В период правления Амира Темура и его наследников, создавших мощную империю, Центральная Азия, в том числе и территория Узбекистана, превратилась в крупный культурный центр и всесторонне усилила свои связи с другими странами. Созданное Сахибкираном произведение “Уложения Темура” также считается ценным источником. Хафизиддин Абро, живший в тот период и состоявший на службе у темуридов в качестве придворного историка, написал крупное историко-географическое произведение под названием “Зубдат ут-таворих” (“Сливки Истории”). В нем приведены некоторые этнографические сведения относительно Мавераннахр. Автор, излагая географическое описание края, рассказывает о некоторых городах и районах. Например, в произведении после краткой истории Самарканда, приведено описание города и его окружения, а также крепостей, дворцов, мечетей, садов и деревень, находившихся в городе.

Некоторые интересные этнографические сведения, относящиеся к этому периоду, можно встретить и в дневнике путешествия испанского посла Руи Гонсалес де Клавихо, русских хрониках, произведениях местных авторов таких как Низамий Шамий, Абдураззак Самаркандий, Хусайн Кубравий, Али Кушчи и других. Произведение Захириддина Мухаммада Бабурра “Бабурнама” –

заслуживает отдельного внимания тем, что в нем всесторонне описаны края государства Темуридов, политическая, экономическая и культурная жизнь Маверанахра и соседних стран. Современник великого узбекского поэта Алишера Навоий, крупный государственный деятель Бабур завоевал многие края и оставил в письменном виде приключения, которые ему самому пришлось пережить.[9] В его произведении “Бабурнама” приведены важные историко-этнографические сведения, относящиеся к Центральной Азии. Автор информирует об этническом составе и истории, обычаях и обрядах, церемониях и культуре этносов, проживавших в Маверанахре и соседних странах. Достоверность сведений Бабура подтверждают и такие известные историки, и поэты как Хандамир, Мирзо Мухаммад Хайдар, Мухаммад Солих и Биноий. Его описания о многих городах таких как Андижан, Фергана, Самарканд, Бухара, Карши, Касан, Маргилан имеют важное этнографическое значение. Произведение Мирзы Мухаммада Хайдара «Тарихи Рашидий» также непосредственно дополняло «Бабурнама».

В знаменитом произведении “Абдуллонама” (“Шарафномаи шохий”), написанном знаменитым поэтом, историком и краеведом Хафизом Танишом Бухарий, который жил и творил в конце XVI века, приведены различные историко-этнографические материалы, не встречающиеся в других произведениях. Автор при написании произведения основывается на произведениях таких ученых Маверанахра как Наршахий, Хафизии Абро и Мирзо Мухаммад Хайдар. Как пишет автор: “ ни одна страна, ни сравнится с Маверанахром по благоустройству, как города, так и деревни, как равнин, так и лугов”.

Ценные сведения об этническом составе, территориях проживания, жизни, обычаях и обрядах узбекских родов (племен) Дашти Кипчака, пришедших во главе с Шайбанийханом в Маверанахр в начале XVI века, приведены в таких произведениях как “Тарихи Абулхайрханий” Масъуда ибн Кохистоний, “Шайбанийнама” Мухаммада Салиха и “Мехмонномаи Бухоро” Абулхайра Файзуллаха Розбехана. Несомненно, такие великие мудрецы как Хаджа Исмаил аль-Бухарий, Хаким ат-Термизий, Ахмад Яссавий, владыка тюркской литературы Алишер Навоий, стоящие после Омара Хаяма, Насыра Хисрава, занимавших огромное место в исламской культуре, науке, литературе и поэзии, также создали произведения, содержащие этнографические сюжеты. Также при изучении этнической истории народов Центральной Азии особое место занимают и произведения Муниса, Агахий и Баёний. Произведение “Шажарайи турк”, созданное Хивинским ханом и ученым Абулгазий Бахадирханом и



являющееся чрезмерно важным в этнографическом аспекте произведением того времени, не утратило до настоящего времени своего научного значения.[10]

Как известно из истории, после возникновения Бухарского, Хивинского и Кокандского ханств на территории Центральной Азии в XVI – XVII вв., они постепенно стали устанавливать торговые и дипломатические отношения с Российским государством. Если во второй половине XVI века из Центральной Азии в Россию отправляли послов 8 раз, то в XVII веке из Хивинского ханства отправляли послов 12 раз, а из Бухары - 13. В ответ на это и Российское государство отправляет своих послов в узбекские ханства и поручает им, помимо дипломатических заданий, собрать сведения об этих краях. Следует отметить, что сведения русских послов не утратили своего научного значения до настоящего времени.

Инициативу в этой сфере впервые проявил Антоний Женкинсон – представитель Английской торговой компании, приехавший в Москву в 1558 году с целью изучения торгового пути, берущего начало в Китае и проходящего через Центральную Азию. Он с помощью Московского правительства через Астрахань и Каспийское море выходит к полуострову Мангишлак, а оттуда с торговым караваном приезжает в Хиву и Бухару. Перезимовав там, в 1558 году он вместе послами, отправленными из Бухары и Хивы, возвращается в Москву. Женкинсон хоть и не добился своей цели, но стал инициатором установления регулярных отношений между Россией и узбекскими ханствами и собрал некоторые сведения об этих краях.

Данные отношения особенно укрепились в XVIII веке. Начиная с периода императорства Пётра I, Россия, развиваясь экономически, начинает нуждаться в источнике сырья и новых рынках для сбыта промышленных продуктов. В результате в соседние страны, в том числе и Центральную Азию, Россия начинает отправлять дипломатических торговых представителей и организовывает специальные экспедиции. С целью усиления своего влияния на Центральную Азию и торговых отношений с этим богатым краем Пётр I организует 2 экспедиции. Руководителем одной экспедиции Он назначает князя Александра Бековича-Черкасского, другой - Ивана Бухгольца. Хоть эти экспедиции и потерпели крах (фиаско), но Пётр I до конца своей жизни не отказался от своей цели – полностью иметь сведения о жизни ханств и возможности для открытия путей к этому краю. По его указу (приказу) в 1718 году была организована новая экспедиция для исследования Каспийского моря. На основе материалов, накопленных в этой и предыдущих экспедициях, была составлена в 1720 году первая карта Каспийского моря. В следующем году

Флорио Беневе, приехавший послом в Бухару, побывал и в Хиве, и в 1725 году вернулся в Россию и привез об этих странах ценные географические, исторические и этнографические сведения.

Период накопления материалов, имеющих научное значение и относящихся к этнографии узбекского народа, начался, в широком смысле, с XIX века. При этом большую роль сыграл город Оренбург, являвшийся основной базой многих экспедиций того времени. Инициатором превращения Оренбурга в научный центр стал его первый губернатор географ Н.К. Кирилов.

Исследования, проведенные Н.Н. Муравьевым, А.Ф. Негри, Н.В. Ханиковым, Г.И. Данилевским и другими в первой половине XIX века, стали важными научными шагами при изучении этнографии народов Центральной Азии, в том числе и узбеков. Среди них следует упомянуть о Н. Н. Муравьеве, совершившем путешествие в 1819–1870 гг. в Хивинское ханство. Он написал свои впечатления и опубликовал их. В некоторых главах этого произведения приведены чисто этнографические сведения, относящиеся к природе, религиозным убеждениям, обычаям и обрядам, просвещению, одежде, быту и клану узбеков. Многовековые торговые и дипломатические отношения между Россией и Центральной Азией, появление Сибирской линии и Оренбургской губернии, сближая эти два края, друг к другу в экономическом отношении, создали условия для осуществления грабительских намерений царского правительства, перешедшего к колониальной политике. В результате в 60 – 80 гг. XIX века царская Россия завоевывает значительную часть Бухарского и Хивинского ханств, Кокандское ханство целиком, и присоединяет к Российской империи.

## **ЗАКЛЮЧЕНИЕ**

В заключение можно отметить, что головные уборы узбеков являются неотъемлемой частью их культурного наследия и материальной культуры. Эти предметы традиционной одежды не только выполняют практическую функцию, но и служат отражением этнической идентичности, социального статуса и эстетических предпочтений. Изучение головных уборов позволяет глубже понять мировоззрение и традиции узбекского народа, а также проследить их историческое развитие. Собранные этнографические данные демонстрируют разнообразие форм, материалов и украшений, что указывает на богатство и уникальность узбекской культуры.

В действительности с этого времени и началось изучение узбеков с научно-этнографической точки зрения. До этого времени мировая наука знала

узбеков только лишь по сведениям путешественников и послов (если не учесть научных лиц, посетивших эти места по случайности). А этнографические сведения, накопленные некоторыми путешественниками, были неточными, многие факты были искажены. Царская Россия с целью полного покорения края открывает служащей ему науке возможность для проведения всесторонних исследовательских работ на территории Центральной Азии.

### **ИСПОЛЬЗОВАННАЯ ЛИТЕРАТУРА (REFERENCES)**

1. Баженов Л.В. Древние авторы о Средней Азии (VI в. до н.э. - III в.н.э.). Хрестоматия. ред. – Т., 1940. – С. 34.
2. Ҳомидов Ҳ. “Авесто” файзлари. – Т.: Халқ мероси, 2001. – бет. 57.
3. Аҳмедов Б. Ўзбекистон халқлари тарихи манбалари. – Т., 1991. – бетлар. 87-96.
4. Толстов С.П. По следам древнехорезмийской цивилизации. – М. – Л.: изд-во Академии наук СССР, 1948. – С. 105.
5. Абу Райҳон Беруний. Ал-осорул-боқия ан-ал қарунул-ҳолия. – Т., 1969. – бет 342.
6. Абу Райҳон Беруний. Қадимги халқлардан қолган ёдгорликлар. - Асарлар. 1 жилд. – Т.: Фан, 1968. – бет 140.
7. Махмуд ал-Кашғари. Диван Лугат ат-Турк / З-А. М. Ауэзова. – Алматы: Дайк-Пресс, 2005. – С. 12-88.
8. Рашид ад-Дин. Сборник летописей / Пер. с персидского Л. А. Хетагурова, редакция и примечания проф. А. А. Семенова. – М. – Л.: Издательство Академии наук СССР, 1952. – С. 87.
9. Бобур З.М. Бобурнома. – Т.: Мехнат, 1990. – бет 122.
10. Родословное древо тюрков. Сочинение Абуль-Гази, Хивинского хана // Известия общества археологии, истории и этнографии при императорском Казанском университете. Том XXI. Вып. 5-6. – Казань, 1906. – С. 224.

## **JAMIYATNI AXBOROTLASHTIRISHNING MUHIM OMILLARI**

**Teshayeva Gulchehra Murodovna**

Buxoro davlat tibbiyot instituti assistenti

### **ANNOTATSIYA**

*Ushbu maqolada jamiyatni axborotlashtirish va kompyuterlashtirish maslalarini hal etishda olib borilayotgan vazifalar, insonlarni axborot bilan ta'minlashdagi zarur vositalar haqida bayon qilingan. Jamiyatni bosqichma-bosqich axborotlashtirishda ushbu vositalardan foydalaniladi. Kelajakda kompyuterlashtirishning rivojlanishi uchun amalga oshirilishi lozim bo'lgan vazifalar o'z aksini topgan.*

**Kalit so'zlar:** raqamlashtirish, internet, axborotlashtirish, raqamli vositalar, axborot texnologiyalari

## **ВАЖНЫЕ ФАКТОРЫ ИНФОРМАТИЗАЦИИ ОБЩЕСТВА**

### **АННОТАЦИЯ**

*В данной статье описаны задачи, которые решаются при решении проблем информатизации и компьютеризации общества, и необходимые средства информационного обеспечения людей. Эти средства используются при поэтапной информатизации общества. В нем отражены задачи, которые необходимо выполнить для развития компьютеризации в будущем.*

**Ключевые слова:** цифровизация, интернет, информатизация, цифровые медиа, информационные технологии

## **IMPORTANT FACTORS OF INFORMATIZATION OF SOCIETY**

### **ABSTRACT**

*This article describes the tasks carried out in solving the problems of informatization and computerization of society, the necessary tools in providing people with information. These tools are used in the gradual informatization of society. The tasks that must be carried out for the development of computerization in the future are reflected.*

**Keywords:** digitization, internet, informatization, digital tools, information technology

## **KIRISH**

“O‘zbekiston – 2030” strategiyasi to‘g‘risida”gi O‘zbekiston Respublikasi Prezidentining 11.09.2023-yildagi PF-158-son Farmoniga asosan yurtimizda jamiyatning turli sohalarida raqamlashtirish ishlarini olib borish samarali tarzda olib borilmoqda. Ta‘lim, tibbiyot, iqtisodiyot, ishlab chiqarish va deyarli barcha sohalarda raqamli transformatsiya jarayonlari olib borilmoqda. O‘zbekiston — 2030” strategiyasida asosiy g‘oyalar sifatida quyidagilar keltirildi: barqaror iqtisodiy o‘shish orqali daromadi o‘rtachadan yuqori bo‘lgan davlatlar qatoridan o‘rin olish; aholi talablariga va xalqaro standartlarga to‘liq javob beradigan ta‘lim, tibbiyot va ijtimoiy himoya tizimini tashkil qilish; aholi uchun qulay ekologik sharoitlarni yaratish; xalq xizmatidagi adolatli va zamonaviy davlatni barpo etish; mamlakatning suvereniteti va xavfsizligini kafolatli ta‘minlash.

**Asosiy qism.** O‘zbekistonda kompyuterlashtirishning ahvoli so‘nggi yillarda sezilarli darajada yaxshilandi. Hukumat raqamli iqtisodiyotni rivojlantirishga va axborot-kommunikatsiya texnologiyalarini keng qo‘llashga yo‘naltirilgan siyosatni qadamba-qadam amalga oshirib borayapti.

Axborotlashtirish va kompyuterlashtirishda bir qator samarali ishlar amalga oshirildi, jumladan:

➤ Internetga kirishning kengayishi: O‘zbekistonda internetga kirish imkoniyati sezilarli darajada oshdi. Hozirgi kunda aholi sonining 70% dan ortig‘i internetga ulangan.

➤ Mobil aloqa infratuzilmasining rivojlanishi: O‘zbekistonda 4G va 5G tarmoqlari kengaymoqda, bu mobil internet tezligini oshirdi.

➤ Raqamli davlat xizmatlarining rivojlanishi: Hukumat bir qator davlat xizmatlarini onlayn rejimga o‘tkazishni amalga oshiryapti, masalan, pasport olish, soliq to‘lash, davlat ro‘yxatidan o‘tish va boshqalar.

➤ Elektron tijoratning rivojlanishi: Internet orqali savdo-sotiq sezilarli darajada o‘tdi. O‘zbekistonliklar turli xil mahsulotlar va xizmatlarni onlayn tarzda sotib olish imkoniyatiga ega bo‘lishdi.

➤ Ta‘limda texnologiyalarni qo‘llash: Ta‘lim muassasalari kompyuterlar, internet va boshqa texnologiyalardan foydalanishni kengaytirmoqdalar. Bu o‘quv jarayonini takomillashtirish va yangi imkoniyatlar yaratishga yordam beradi.

Shu bilan birga, hali ham bir qator muammolar o‘z yechimini kutib turibdi.:

➤ Internet tezligi va sifat: Internet tezligi va sifati ba‘zi hududlarda hali ham past.

➤ Raqamli savodxonlik: Aholining raqamli savodxonlik darajasi yetarli darajada emas.



➤ Texnologiyalarni qo'llashda tengsizlik: Shaharlar va qishloqlar o'rtasida, boy va kambag'al aholi o'rtasida texnologiyalarni qo'llashda tengsizlik mavjud.

➤ Kiberxavfsizlik: Kiberxavfsizlik muammolari o'sib bormoqda, ayniqsa, shaxsiy ma'lumotlar va moliyaviy tizimlarni himoya qilishda bir qator muammolarning kelib chiqishi.

➤ Raqamli iqtisodiyotni rivojlantirish uchun mutaxassislarining yetishmasligi: Raqamli iqtisodiyotni rivojlantirish uchun ko'plab mutaxassislar kerak, ammo ularning soni yetarli emas.

Shunday ekan, jamiyatni axborotlashtirishda samarali natijaga erishish uchun barcha aholi qatlamlari va rahbar xodimlar tomonidan hamjihat harakat qilish talab etiladi.

Kelajakda kompyuterlashtirishning rivojlanishi uchun quyidagilarni kamchilik va muammolarni bartaraf etish talab etiladi:

Internet infrastrukturasi doimiy ravishda yaxshilash lozim. Internet tezligini oshirish va barcha hududlarga internetga kirish imkoniyatini ta'minlab beradi. Raqamli savodxonlikni oshirib borish orqali aholini kompyuterlar, internet va boshqa texnologiyalar bilan ishlash ko'nikmalari shakllantiriladi. Texnologiyalarni qo'llashda tengsizlikni yo'qotish kerak. Shaharlar va qishloqlar o'rtasida, boy va kambag'al aholi o'rtasida texnologiyalarni qo'llashda tengsizlikni bartaraf etish har bir qatlamda kompyuterlashtirish sohasida juda yaxshi samara beradi. Kiberxavfsizlikni kuchaytirish orqali insonlarning shaxsiy ma'lumotlari va moliyaviy tizimlarini himoya qilishni ta'minlashga erishiladi. Asosiy vazifalardan yana biri raqamli iqtisodiyotni rivojlantirish uchun mutaxassislar tayyorlash tizimini takomillashtirish kerak. Shundagina jamiyatni to'liq kompyuterlashtirishga erishiladi.

O'zbekistonda kompyuterlashtirishning rivojlanishi mamlakatning iqtisodiy va ijtimoiy taraqqiyotiga katta hissa qo'shadi. Hukumat va jamiyat birgalikda ushbu jarayonni samarali amalga oshirish uchun harakat qilishlari kerak.

Jamiyatni axborotlashtirish - bu zamonaviy dunyo uchun juda muhim masalalardan biri. Axborotlashtirish jarayoni turli sohalarda yangi imkoniyatlar yaratadi va jamiyatning rivojlanishiga katta hissa qo'shadi.

Jamiyatni axborotlashtirishning asosiy jihatlari turli imkoniyatlar yaratilishi va inson yashash omilining yaxshilanishiga olib keladi.

Axborotga kirish imkoniyatining kengayishi insonlar tomonidan dunyoda yangiliklardan doimiy ravishda xabardor bo'lishini ta'minlab beradi. Internet, mobil aloqa va boshqa texnologiyalar orqali axborotga kirish imkoniyati keskin oshdi. Bu odamlarga dunyodagi har qanday voqea-hodisalar haqida xabardor bo'lish imkonini beradi.

Ta'lim va o'qitishning zamonaviylashuvi yurtimizning barcha ta'lim muassasalarida o'z aksini topib bormoqda. Turli ko'rinishdagi texnologiyalarning kirishimaktablarda, oliy ta'lim muassasalarida va har qanday ta'lim dargohlarida o'qitish tizimini yaxshilashga xizmat qilmoqda. Axborot texnologiyalari ta'limni takomillashtirish, yangi o'quv materiallarini yaratish va o'qitish jarayonini yanada samarali qilish imkonini beradi.

Ishlab chiqarish va xizmat ko'rsatish sohalarining rivojlanishi axborot texnologiyalarining kirib kelishi bilan uzvir bog'liq. Axborot texnologiyalari ishlab chiqarishni avtomatlashtirishga, yangi mahsulotlar va xizmatlar yaratishga yordam beradi.

Ijtimoiy hayotning rivojlanishi insonlar orasida ma'lumot almashish imkoniyatini ta'minlab berdi. Internet va ijtimoiy tarmoqlar odamlar o'rtasidagi aloqani mustahkamlash, bir-birlarini xabardor qilish va ijtimoiy faollikni oshirish imkonini beradi.

Insonlarni axborot bilan ta'minlash vositalari juda ko'p va ularning har biri o'ziga xos xususiyatlarga ega. Bu vositalarni quyidagi toifalarga bo'lish mumkin:

*1. An'anaviy vositalar:*

Kitoblar: Eng qadimgi va eng samarali axborot manbalaridan biri. Kitoblar chuqur ma'lumotlarni o'z ichiga oladi va turli xil mavzularni qamrab oladi.

Gazetalar va jurnallar: Kundalik voqealar, siyosat, iqtisod, madaniyat va boshqa mavzular haqida axborot beradi.

Radio: Yangiliklar, musiqa, dasturlar va boshqa axborotlarni efirga uzatadi.

Televizor: Vizual axborot, filmlar, dasturlar, reklama va boshqa ma'lumotlarni taqdim etadi.

*2. Raqamli vositalar:*

Internet: Eng keng tarqalgan axborot manbai. Internetda turli xil ma'lumotlarga, shu jumladan yangiliklar, maqolalar, kitoblar, filmlar, musiqa, dasturlar va boshqalarga kirish mumkin.

Mobil telefonlar: Internetga kirish, SMS, chat, multimedia va boshqa funktsiyalar orqali axborotga kirish imkonini beradi.

Ijtimoiy tarmoqlar: Odamlarni birlashtiradi, yangiliklarni tarqatadi, turli fikrlarni almashadi va boshqa funktsiyalarni bajaradi.

Elektron pochta: Xabarlarini jo'natish va qabul qilish imkonini beradi.

Blogerlar: Shaxsiy fikrlar, tajribalar, yangiliklar va boshqa ma'lumotlarni joylashtirish uchun ishlatiladi.

Podkastlar: Audio formatidagi dasturlar va ma'lumotlarni taqdim etadi.

Video platformalar: Filmlar, videoroliklar, dasturlar va boshqa multimedia tarkiblarini taqdim etadi.

### *3. Axborot texnologiyalari:*

Axborot tizimlari: Ma'lumotlarni to'plash, saqlash, qayta ishlash va taqdim etish uchun ishlatiladi.

Ma'lumotlar bazalari: Katta miqdordagi ma'lumotlarni tashkil etish va izlashni osonlashtiradi.

Axborot tizimlari dasturlari: Ma'lumotlarni qayta ishlash, tahlil qilish va taqdim etish uchun ishlatiladi.

Sun'iy intellekt: Axborotni to'plash, tahlil qilish va qayta ishlashda yangi imkoniyatlar yaratadi.

### *4. Boshqa vositalar:*

Konferensiyalar va seminarlar: Muayyan mavzularda ma'lumotlarni taqdim etish va muhokama qilish uchun ishlatiladi.

Kutubxonalar va arxivlar: Kitoblar, jurnallar, hujjatlar va boshqa ma'lumotlarni saqlash va foydalanuvchilarga taqdim etish uchun ishlatiladi.

Muzeylar: Madaniyat, tarix va san'at haqida axborot beradi.

Yuqorida keltirilgan vositalar insonlarni axborot bilan ta'minlashda muhim rol o'ynaydi. Zamonaviy dunyoda axborotga kirish imkoniyati juda keng, ammo bu imkoniyatni to'g'ri va samarali ishlatish muhimdir.

Insonlarni doimiy axborot bilan ta'minlashda jamiyatni raqamlashtirish masalalariga ko'proq e'tibor berishni talab etadi. Jamiyatni raqamlashtirishning esa o'ziga yarasha ijobiy va salbiy tomonlari ham mavjud.

Raqamlashtirish masalasida insonlarning fikri juda xilma-xil va murakkab. Bu jarayon o'ziga xos afzalliklar va kamchiliklarni o'z ichiga oladi, shuning uchun odamlarning fikri ham ikki qutbli bo'lishi tabiiydir.

Raqamlashtirishni qo'llab-quvvatlovchilar quyidagilarni ta'kidlaydilar:

Samaradorlik va tezlik – raqamlashtirish ko'pgina jarayonlarni avtomatlashtirishga va ularni tezlashtirishga imkon beradi. Bu ish samaradorligini oshiradi va xarajatlarni kamaytiradi.

Aniqlik va xatolarni kamaytirish – rompyuterlar odamlarga qaraganda ma'lumotlarni aniqroq qayta ishlaydi va xatolarni kamaytiradi. Bu, masalan, moliyaviy hisobotlar, tibbiy ma'lumotlar va boshqa muhim ma'lumotlarni qayta ishlashda juda muhimdir.

Kirish imkoniyatini kengaytirish – raqamlashtirish orqali ma'lumotlarga kirish imkoniyati kengayadi, bu esa odamlarga yangi imkoniyatlar ochib beradi. Masalan, online ta'lim, masofaviy ish va boshqalar.

Yangiliklar va innovatsiyalar – raqamlashtirish yangi texnologiyalar va innovatsiyalarni yaratish imkonini beradi, bu esa turli sohalarda rivojlanishga olib keladi.

Raqamlashtirishga qarshi bo'lganlar esa quyidagilarni ta'kidlaydilar:

Ish o'rinlarini yo'qotish – avtomatlashtirish ko'pincha odamlarning ish o'rinlarini yo'qotishiga olib keladi. Bu ijtimoiy muammolarni keltirib chiqarishi mumkin.

Shaxsiy ma'lumotlarning xavfsizligi – raqamlashtirish shaxsiy ma'lumotlarning xavfsizligi haqida tashvish uyg'otadi. Bu ma'lumotlarni o'g'irlash va suiiste'mol qilish xavfini oshiradi.

Ijtimoiy tengsizlik – raqamlashtirish ijtimoiy tengsizlikni kuchaytirishi mumkin, chunki ba'zi odamlar texnologiyalarga kirish imkoniyatiga ega bo'lmaydi.

Inson omili – raqamlashtirish inson omilini e'tiborsiz qoldirishi mumkin, bu esa ijtimoiy aloqalarni zaiflashtirishi va ijodkorlikni cheklashi mumkin.

## **XULOSA**

Raqamlashtirish masalasi juda murakkab va uni yagona nuqtai nazardan ko'rish mumkin emas. Bu jarayonning afzalliklari va kamchiliklarini o'zaro muvozanatlashtirish muhimdir. Jamiyat sifatida, raqamlashtirishning ijobiy tomonlarini maksimal darajada oshirish va salbiy tomonlarini minimallashtirishga harakat qilishimiz kerak. Bu esa, xususan, ish o'rinlarini saqlab qolish, shaxsiy ma'lumotlarning xavfsizligini ta'minlash va texnologiyalarni hamma uchun o'zlashtirilishini ta'minlash kabi masalalarni hal qilishni talab qiladi.

## **FOYDALANILGAN ADABIYOTLAR RO'YXATI**

1. “Raqamli xizmatlar qamrovi va sifatini oshirish hamda soha, tarmoq va hududlarni raqamli transformatsiya qilish chora-tadbirlari to'g'risida”gi O'zbekiston Respublikasi Prezidentining 24.05.2023 yildagi PQ-162-son qarori
2. “O'zbekiston – 2030” strategiyasi to'g'risida”gi O'zbekiston Respublikasi Prezidentining 11.09.2023-yildagi PF-158-son Farmoni.
3. “Raqamli O'zbekiston – 2030” strategiyasini tasdiqlash va uni samarali amalga oshirish chora-tadbirlari to'g'risida”gi O'zbekiston Respublikasi Prezidentining 05.10.2020-yildagi PF-6079-son Farmoni.
4. Г.Тешаева//Формирование в новом Узбекистане цифрового общества//Oriental journal of technology and engineering 2024. <https://supportscience.uz/index.php/ojte/article/view/1021>

5. G.M.Teshaeva //Man in the digital society//European international journal of multidisciplinary research and management studies. 13. <https://eipublication.com/index.php/eijmrms/article/view/1801>
6. Макаров В.Л. Глобальное цифровое общество и трансформация ценностей. – Режим доступа: <https://docplayer.ru/43163593-V-l-makarov-globalnoe-cifrovoe-obshchestvo-i-transformaciya-cennostey-terminy-cifrovoy-mir-i-cifrovoeobshchestvo-stali-vse-chashche-upotreblyatsya>



## ЦИФРОВИЗАЦИЯ СИСТЕМЫ ВЫСШЕГО ОБРАЗОВАНИЯ РЕСПУБЛИКИ УЗБЕКИСТАН: ОСНОВНЫЕ ПРОБЛЕМЫ И ПРЕИМУЩЕСТВА

**Бекбаев Гамзатдин Алеуатдинович,**

PhD, доцент кафедры «Финансы и цифровая экономика» Ташкентского  
государственного экономического университета

### АННОТАЦИЯ

*Современный этап развития общества характеризуется активным внедрением информационно-коммуникационных технологий во все отрасли и сферы, включая государственное управление, здравоохранение, образование и сельское хозяйство. В республике предпринимаются всесторонние меры для ускоренного развития цифровой экономики, переход к которой диктуется современными реалиями. В данной статье рассматриваются процессы цифровизации системы высшего образования в Республике Узбекистан, а также актуальные проблемы, требующие скорейшего решения.*

**Ключевые слова:** *высшее образование, цифровая трансформация, информатизация, информационные технологии, цифровые технологии*

### ABSTRACT

*The current stage of development of society is characterized by the active introduction of information and communication technologies in all sectors and areas, including public administration, healthcare, education and agriculture. The republic is taking comprehensive measures to accelerate the development of the digital economy, the transition to which is dictated by modern realities. This article examines the processes of digitalization of the higher education system in the Republic of Uzbekistan, as well as current problems that require urgent solutions.*

**Key words:** *higher education, digital transformation, informatization, information technology, digital technology*

### ВВЕДЕНИЕ

В январском Послании Президента Республики Узбекистан Шавката Мирзиёева Олий Мажлису в 2020 году была подчеркнута значимость дальнейшей цифровизации экономики Узбекистана. Президент обозначил переход к цифровой экономике как один из ключевых приоритетов на предстоящие пять лет, и подчеркнул «Цифровые технологии не только повышают качество продукции и услуг, снижают расходы, но и являются

эффективным инструментом в борьбе с коррупцией - самой серьезной проблемой, которая нас очень беспокоит. Широкое внедрение цифровых технологий способствует эффективности государственного и общественного управления, развитию социальной сферы, одним словом, кардинальному улучшению жизни людей» [1].

Узбекистан стремится войти в число развитых стран, для чего требуется проведение ускоренных реформ, основанных на науке, образовании и инновациях. Прежде всего, особое внимание необходимо уделить подготовке кадров нового поколения, которые станут инициаторами преобразований, обладая стратегическим мышлением, глубокими знаниями и высокой квалификацией. В этой связи в республике началась реформа всех уровней образования – от дошкольного до высшего. На сегодняшний день цифровизация образовательных систем, особенно высшего образования, считается одной из актуальных задач развития данной отрасли.

Система высшего образования в Республике Узбекистан имеет свои особенности и развивается в соответствии с национальными потребностями и международными стандартами. Система высшего образования образовалась на базе государственных, частных и филиалов зарубежных высших учебных заведений. В настоящее время действуют 115 государственных, 65 частных и 30 филиалов зарубежных высших учебных заведений. В последние годы цифровизация образовательных процессов стремительно развивается как у нас, так и во всем мире. Некоторые сторонники считают, что она может произвести революционные изменения, повысив эффективность обучения и обеспечив равные возможности для всех студентов. В то же время критики выражают опасения, что цифровизация способна привести к утрате человеческого фактора и снижению качества образования. Можно отметить следующие преимущества цифровизации образования:

**1. Расширение доступа к образованию.** Цифровизация образования устраняет географические и социальные преграды, предоставляя учащимся возможность обучаться независимо от их местоположения. Благодаря виртуальным классам и онлайн-курсам знания становятся доступными для всех, включая тех, кто ранее был лишён возможности получить качественное образование;

**2. Индивидуализация обучения.** Благодаря цифровым технологиям можно разрабатывать персонализированные учебные программы, которые

учитывают уникальные потребности и темп освоения материала каждым учеником;

**3. Развитие новых навыков.** Цифровые технологии существенно способствуют развитию таких навыков, как ИТ-грамотность, критическое мышление, умение сотрудничать и эффективно общаться;

**4. Расширение доступа к специализированным знаниям.** Студенты получают возможность общаться с преподавателями из различных регионов, делиться опытом и взаимодействовать в глобальном образовательном сообществе. Это способствует развитию межкультурного понимания, расширяет их кругозор и помогает совершенствовать межличностные навыки;

**5. Развитие самообразования.** Переход на онлайн-обучение означает, что студентам предстоит большую часть времени учиться самостоятельно. Это, безусловно, приносит огромную пользу для развития молодого человека, который осознанно стремится к знаниям. Умение работать самостоятельно – важный навык, который в будущем поможет достигать целей и следовать своим планам.

С учетом таких возможностей цифровизации образовательных процессов, в настоящее время активно идет процесс цифровизации образовательных, административных, научных и финансовых процессов вузов. За последние 5 лет в систему высшего образования республики были внедрены следующие информационные системы и платформы [2]:

**1. HEMIS** (Higher education management information systems – информационная система управления высшим образованием) – это система управления информацией в сфере высшего образования, которая используется для оцифровки, автоматизации и оптимизации управления образовательными учреждениями. Основная цель HEMIS – создание единой базы данных для сбора, обработки и анализа информации о студентах, преподавателях, научных планах, финансовых операциях и других аспектах учебного процесса [3];

**2. MyEDU** – Единый портал образовательных услуг. Основная цель платформы предоставление интерактивных услуг в системе высшего, среднего специального и профессионального образования [4];

**3. Unilibrary** – электронная библиотечная платформа, которая обеспечивает доступ к обширной коллекции учебно-методических работ и научных материалов (статьи, монографии и диссертации). Платформа позволяет студентам, преподавателям и исследователям возможность быстро получить доступ к необходимым ресурсам в электронном формате [5];

**4. Kontrakt** – информационная система учета услуг, оказываемых студентам на договорной основе [6].

Несмотря на наличие основ для цифровизации, ни один вуз не завершил полный переход всех образовательных процессов в цифровой формат, что связано с рядом проблем, отрицательно влияющих на этот процесс:

– в некоторых вузах отсутствуют необходимые технические средства: современные компьютеры, мультимедийные устройства, доступ к высокоскоростному интернету;

– низкий уровень проникновения цифровых технологий в регионах, что создает дисбаланс между вузами в столицах и отдаленных областях;

– недостаточность цифровой грамотности преподавателей и студентов;

– низкая доступность цифровых инструментов для студентов их социально уязвимых слоев населения;

– большая часть существующих цифровых ресурсов не адаптирована под современные образовательные потребности;

– недостаток интерактивного контента, платформ с возможностью индивидуализации обучения;

– не все преподавателей (студентов) обладают достаточным уровнем цифровой компетенции;

– ограниченные ресурсы для разработки и внедрения цифровых технологий;

– высокая стоимость лицензий на качественное программное обеспечение;

– отсутствию единой стратегии или координации между образовательными учреждениями;

– медленная интеграция цифровых технологий из-за бюрократических барьеров;

– недостаточная подготовленность киберзащиты в условиях массовой цифровизации.

## **ЗАКЛЮЧЕНИЕ**

Результатом исследования являются предложения, направленные на решение проблем и ускорение процесса цифровизации систем высшего образования.

– обеспечение вузов высокоскоростным интернетом и современным оборудованием ИТ;

– разработка локальных сетей для интеграции образовательных платформ;

– обучение студентов и сотрудников вузов базовым цифровым навыкам;

- адаптация существующих материалов с учетом потребностей студентов;
- разработка государственных или частных интегрированных платформ для дистанционного обучения;
- разработка и внедрение современных стандартов защиты данных;
- создание обучающих программ по кибербезопасности для участников образовательного процесса;
- внедрение облачных решений для хранения и обмена учебными материалами;
- обеспечение доступа к научным публикациям, учебникам и другим ресурсам через электронные библиотеки;
- регулярные курсы повышения квалификации для сотрудников вузов, направленные на обучение работе с цифровыми инструментами;
- привлечение профессиональных разработчиков для создания платформ и контента.

#### **ЛИТЕРАТУРА (REFERENCES)**

1. [https://nrm.uz/contentf?doc=612860\\_poslanie\\_prezidenta\\_respubliki\\_uzbekistan\\_shavkata\\_mirzиеeva\\_oliy\\_majlisu\\_\(24\\_yanvarya\\_2020\\_goda\)&products=1\\_vse\\_zakonodatelstvo\\_uzbekistana](https://nrm.uz/contentf?doc=612860_poslanie_prezidenta_respubliki_uzbekistan_shavkata_mirzиеeva_oliy_majlisu_(24_yanvarya_2020_goda)&products=1_vse_zakonodatelstvo_uzbekistana) – Послание Президента Республики Узбекистан Ш. Мирзиёева Олий Мажлису 24.01.2020 г.
2. <https://edu.uz> – официальный сайт Министерства Высшего образования, науки и инноваций Республики Узбекистан
3. <https://hemis.uz> – платформа HEMIS
4. <https://my.edu.uz> – платформа MyEDU
5. <https://unilibrary.uz> – платформа Unilibrary
6. <https://kontrakt.edu.uz/> – платформа Kontrakt



## **PROPERTIES AND ORIGIN OF ARTISTIC MATERIALS - COAL, CHALK, SANGUINE AND SAUCE. THEIR BENEFITS IN WORKING WITH CHILDREN WITH DISABILITIES**

**Umida Madrimovna Khamraeva**

Teacher of the Kamoliddin Bekhzod MRDI

### **ANNOTATSIYA**

*Ushbu maqolada tabiiy materiallar - ko'mir, bo'r, sanguine, sousning xususiyatlari ko'rsatilgan. Materiallarning ko'pgina xususiyatlari insoniyatga qadimdan ma'lum. Qadim zamonlardan beri barcha mamlakatlarning rassomlari ulardan o'z ishlarida foydalanganlar. Biroq, imkoniyati cheklangan iqtidorli bolalar har doim ham ularni chizmalarida ishlatmaydilar.*

**Kalit so'zlar:** ko'mir, bo'r, sanguine, sous, nogironlik, materiallar, rasm.

### **АННОТАЦИЯ**

*В данной статье описываются свойства природных материалов – уголь, мел, сангина, соус. Многие свойства материалов давно известны человечеству. И художники всех стран с древних времён используют их в своей работе. Однако талантливые дети с инвалидностью не всегда используют их в рисунках.*

**Ключевые слова:** уголь, мел, сангина, соус, инвалидность, материалы, рисование.

### **ABSTRACT**

*This article describes the properties of natural materials - coal, chalk, sanguine, sauce. Many properties of materials have long been known to mankind. And artists from all countries have used them in their work since ancient times. However, talented children with disabilities do not always use them in their drawings.*

**Keywords:** coal, chalk, sanguine, sauce, disability, materials, drawing.

### **INTRODUCTION**

Children with disabilities and studying in boarding schools for children with musculoskeletal disorders do not have the opportunity to closely study the natural nature of things, since many children move in a wheelchair and do not go beyond the walls of the boarding school. Children who are interested in drawing will benefit from familiarizing themselves with a variety of drawing materials. Study the properties and characteristics of natural resources, such as coal, chalk, sanguine.

Although the materials leave marks on your hands and clothes, they are very pleasant to work with. They are called "soft materials".

### **METHODS**

Coal is the oldest drawing material. There are two types of coal: 1) Grape and willow coal. 2) Pressed coal. Grape and willow charcoal is made by burning or carbonizing wood sticks. The most common option is willow and grapes. Some producers use the name "wine" (or "Vine"), others use the name "willow". It's the same material. Charcoal comes in different thicknesses - thin sticks, medium sticks, thick sticks and very thick sticks.



A. Willow coal      B. Pressed coal

. Image 1. Types of coal

Compressed charcoal is made by mixing powdered charcoal with a binder and pressing the mixture. Pressed charcoal produces heavier dark lines; it is more difficult to erase than natural charcoal. Pressed coal also has different degrees of hardness: super soft, soft, medium, hard. Compressed charcoal is also used to make wooden charcoal pencils, which are great for drawing fine details. To correct mistakes, the coal is wiped off with a rag. You can't wash it straight away with an eraser. When erased, it is not completely removed, but rubbed into the surface of the paper, creating a certain tone. The rubber immediately gets dirty and leaves stains. It is very difficult to remove them.

The use of chalk for artistic purposes has been known since ancient times. In the ancient period it was used as whitewash. Chalk is very versatile. Professional artists often use it in their work to depict still lifes, landscapes, portraits and genre scenes.



Image 2. Chalk for drawing: block and pencil

Sanguine, (French Sanguine; from Latin sanguis - blood) is a drawing material, produced mainly in the form of reddish-brown sticks. Since the Renaissance, red sanguine has been known in art for many centuries. Our ancestors have been using red mineral rocks for painting since the Paleolithic era. Renaissance artists worked with natural materials and called them red crayons, and

developed techniques for using them. Sanguine has several shades. The best surface for working with sanguine is a rough, dense base. You can use light or tinted pastel paper. Fine grain kraft paper will also work. The sanguine painting technique is based on a combination of thin lines and broad strokes, shading and spots. Dutch soot is first applied to the paper. This is coal obtained by the deposition of smoke when burning organic substances with a weak air flow. This can be done immediately with crayons.

You can first draw the outline of the preliminary drawing with light lines using a simple hard pencil. You need to adjust the tone saturation using pressure. Also, some artists wet the chalk for this. You can also add transparency and depth of color using shading. To do this, simply rub the lines with a finger or a cotton swab. At the end of the work, the drawing must be secured with a fixative or hairspray. Drawings made with sanguine are stored under glass.



Image 3. Sangina

The «sauce» is a drawing material consisting of a very fine and soft black powder with a slight admixture of adhesives. The composition of the «sauce» is a compressed mixture of chalk, gas soot, iron oxides, glue and kaolin. Kaolin is the basis of the bars. This is a special plastic clay rock, widely used in industry and pharmaceuticals as a strong absorbent agent. White clay is found in porcelain and ceramics, paper, rubber and even plastic. It is this that gives the artistic sauce its special properties. When the sauce dissolves in water, a characteristic clay smell appears. Artistic «sauces» consist of 5-10 crayons, with gray shades ranging from white to black. In such gray tones, you may find crayons with blue, greenish or pink tints.



Image 4. Sauce.

### Results

Charcoal goes well with other materials - chalk and pastels, sanguine, colored pencils. Advantages of coal. Charcoal allows you to correct the design or completely change it; it is brushed away, leaving virtually no traces. You can draw either the sharpened end of a charcoal stick or its side. Features of coal. Coal crumbles. It must be secured to the paper with a fastener.

Materials are made from natural ingredients of limestone origin, very finely ground and of a very high degree of purity. Only in this case can a snow-white color be achieved; the presence of impurities gives gray and dirty yellow shades. Crayons for drawing are obtained by mixing this flour and a binder. Chalk comes in different forms: chalk pencils have a chalk mixture instead of a lead. Lump chalk, a naturally occurring product, may contain impurities that may scratch the surface or paper. For this reason, responsible manufacturers pre-grind the product, mix it with water and shape it into convenient round or rectangular crayons. The main advantage of dry crayons is their ease of erasing, which makes it easy to shade the color layer in order to be able to slightly reduce the saturation intensity and shade.

Benefits of sanguine. Sanguine has: high resistance to sunlight; a wide variety of shades; affordable cost of quality materials; Possibility of use in various combined drawing techniques. Features of sanguine. Sanguine, like coal, is short-lived, and therefore you need to follow the same rules as when working with coal (at the end, fix it with varnish) and store it under glass.

Applying shading with dry «sauce». The sauce goes well with charcoal, pastel or sepia. The sauce conveys the tone and shade of human skin very well, so it is often used for drawing portraits. When working with the sauce, you need to skillfully use an eraser: when depicting a head, wipe the light areas, modeling the image of the head. You can first prime the entire sheet of paper with the prepared «sauce» solution, and then wipe the desired areas of light with an eraser. Or you can paint directly on paper with a brush without a primer, creating a tonal spot of the silhouette of the head. It will be better if you fix one sheet of paper on a thick sketching stand with a holder or simply put a hard drawing folder under it, or just any thick base.

## **CONCLUSION**

Thus, we can conclude that “soft materials” are significantly varied in use. Their use develops children's imagination. Knowledge and practical use of these materials will significantly improve the level of drawing of pupil with disabilities.

## **REFERENCES**

1. N.G.Lee Drawing. Fundamentals of educational academic drawing /Textbook/ - Moscow: Eksmo, 2005. – 480 p.
2. V.S. Kuzin. Drawing, sketches and sketches / Textbook for higher education. textbook Establishments / - Moscow: Publishing Center "Academy", 2004. - 232 p.
3. D.N. Azizov. Drawing /Textbook for bachelors in the specialty “Painting” of the curriculum of 1-4 courses/ D.N. Azizov; - Tashkent: Info Capital Group, 2018. - 528 p.

## IRRIGATSIYA KANALLARIDAGI QIRG'OQ DEFORMATSIYASINI TADQIQ QILISH

Sobirov Feruz Choriyevich<sup>1</sup>,

Xazratov Alisher Normurodovich<sup>2</sup>

<sup>1</sup>"TIQXMMI" MTU Buxoro tabiiy resurslarni boshqarish instituti

<sup>2</sup>Qarshi muhandislik-iqtisodiyot instituti

### ANNOTATSIYA

*Ushbu maqolada grunt o'zanli irrigatsiya kanallaridagi yon devor deformatsiyasi jarayonini gidravlik hisoblashda mavjud usullar va yondoshuvlar tahlil qilingan. Shuningdek bog'langan grunt o'zanli Amu-Buxoro va Qarshi magistral kanallari misolida qirg'oq deformatsiyalanishi holatlari hamda ko'ndalang kesim bo'yicha tezlik taqsimotlari dala-tajriba ma'lumotlari taqdim qilingan. Mavjud usullarning yon devordagi urinma zo'riqishni hisoblashda oqim tezliklarining jonli kesim yuzasi bo'yicha notekis taqsimlanganligi natijada urinma zo'riqish qiymatlarining ham notekis taqsimlanishi to'liq hisobga olinmayotganligi asoslangan.*

**Kalit s'yzlap:** *ochiq o'zanli kanallar, qirg'oq deformatsiyasi, urinma zo'riqish, oqim tezligi taqsimoti, ruxsat etilgan tezliklar*

### АННОТАЦИЯ

*В статье проанализированы существующие методы и подходы к гидравлическому расчету процесса деформирования боковых откосов оросительных каналов с грунтовым руслом. Также на примере Аму-Бухарских и Каршинских магистральных каналов с связным грунтовым руслом представлены случаи береговой деформации и поперечного распределения скорости. Наши наблюдения показали, что существующие методы не в полной мере учитывают неравномерность распределения значений испытательных напряжений вследствие неравномерности распределения скоростей потока на поверхности живого сечения.*

**Ключевые слова:** *открытые каналы, береговая деформация, касательное напряжение, распределение скорости потока, допустимые скорости*

### ABSTRACT

*The article analyzes existing methods and approaches to hydraulic calculation of the process of deformation of lateral slopes of irrigation canals with a soil channel. Also, using the example of the Amu-Bukhara and Karshi main canals with a connected soil channel, cases of bank deformation and transverse velocity distribution are presented. Our observations have shown that existing methods do not*



*fully take into account the uneven distribution of test stress values due to the uneven distribution of flow velocities on the surface of the live section.*

**Keywords:** *open channels, bank deformation, shear stress, flow velocity distribution, permissible velocities*

## **KIRISH**

Qoplamali va qoplamasiz mustahkam ochiq o‘zanli kanallarni loyihalashning asosiy vazifasi bu hisobiy suv sarfida kuzatiladigan o‘zan va oqim chegarasidagi maksimal urinma zo‘riqishning kanal o‘zani materiali uchun ruxsat etilgan kritik urinma zo‘riqishdan oshib ketmasligini ta‘minlash hamda shunga qarab o‘zan qoplamasi turini tanlashdan iborat [1].

Ayni paytda mamlakatimizda 196.0 ming kilometrdan ortiq irrigatsiya kanallari mavjud bo‘lib, Mirishkor va Qarshi bosh kanali kabi grunt o‘zanli kanallar o‘zanlarida loyqa bosishi jarayoni kuzatilayotgan bo‘lsa, Amu-Buxoro mashina kanalining (ABMK) ba‘zi uchastkalarida intensiv qirg‘oq yuvilishi jarayoni kuzatilmogda, 1-rasm.



**1-Rasm. Amu-Buxoro mashina kanalining PK 950 da o‘ng qirg‘oq yuvilishi holati**

Dunyo bo‘yicha mustahkam o‘zanli kanallarni hisoblash uchun mavjud usullar shartli ikki guruhga bo‘lishimiz mumkin. Birinchi guruhdagi usullar rejim nazariyasiga asoslangan dinamik mustahkam kanallarni empirik formulalar bilan hisoblashga, ikkinchi guruhdagi usullarda kanalning statik mustahkamligini aniqlash

uchun urinma zo'riqish, ruxsat etilgan tezliklar, minimal energiya dissipatsiyasi tushunchalariga asoslanadi.

### ADABIYOTLAR SHARHI

Respublikamizda shaharsozlik normalari va qoidalari bo'yicha (SHNQ 2.06.03-12) ruxsat etilgan tezliklar usuli foydalanilib kelinayotgan bo'lib, ushbu usulga ko'ra kanallarni loyihalashda kanaldagi o'rtacha tezlik quyidagicha bo'lishi kerak:

$$g_l < g < g_{yu} \quad (1).$$

ShnQ bo'yicha ochiq o'zanli kanallar turli o'zan materiallari uchun ruxsat etilgan maksimal tezliklar qiymatlari S.Ye.Mirxulava metodikasi va tajribalariga asoslangan bo'lib, unda bog'langan grunt materiallari uchun qiymatlar keltiriladi, [2, 10, 11].

Alluvial oqim oqadigan o'zan materialini tashkil etuvchi grunt zarralariga ta'sir qiluvchi urinma zo'riqish  $\tau_0$  ma'lum bir kritik miqdor  $\tau_{cr}$  dan kichik bo'lsa oqim ushbu zarralarni harakatga keltira olmaydi. Yuvilish jarayoni sodir bo'lishi uchun nisbiy ko'taruvchi kuch  $\eta_*$  birdan katta bo'lishi zarur bo'ladi [3, 12].

$$\eta_* = \frac{\tau_0}{\tau_{cr}} > 1.$$

bunda  $\tau_{cr}$  - kritik urinma zo'riqish,  $N / m^2$

Kanal yon devorida joylashgan bog'langan va bog'lanmagan gruntlar xossalari o'rtasidagi katta farq tufayli ularning flyuvial yuvilish natijasidagi massiv o'pirilishi hodisalari har xil yuz beradi.

Bog'langan grunt o'zanli kanal yon devorlarini yuvilishga mustahkamlikka tekshirishda ho'llangan perimetr bo'yicha urinma zo'riqish qiymatining taqsimotini hamda yon devor uchun urinma zo'riqishning kritik qiymatini aniq bilish zarur hisoblanadi.

Kanal yon devorlarining yuvilishiga mustahkamligini hisoblashda kanal ko'ndalang kesimi bo'yicha oqim tezliklarining taqsimoti va shunga mos ravishda oqim va o'zan material chegarasidagi urinma zo'riqishning taqsimoti nafaqat kanal ko'ndalang kesimi shakliga balki kanalning planda burilishiga ham bog'liq hisoblanadi. Kanalning burilish uchastkalarida oqim strukturasi o'zgaradi va agar burilish qancha katta bo'lsa ko'ndalang oqimlar paylo bo'lishi ehtimoli shuncha oshadi. Oqim burilish joyiga kirganda, markazdan qochma kuchlar tezroq harakatlanuvchi yuza oqimlarni tashqi qavariq qirg'oqqa va tub yaqinidagi sekinroq harakatlanuvchi oqimni esa esa ichki qirg'oqqa yo'naltiradi [4].

Shuningdek, Rozovskiy, Englund, Kikkavalar tomonidan taqdim etilgan bog‘lanishlardan xulosa qilish mumkinki, kanal kengligining oqim chuqurligiga nisbati  $B/h$  oshishi bilan kanal burilishi uchastkasidagi ko‘ndalang oqimlar sezilarli kamaya boradi.

Kanaldagi oqimda ushbu ko‘ndalang oqimlar ta’siri oshib ketmasligi uchun respublikamizda hozirda amalda bo‘lgan shaharsozlik normalari va qoidalari “Sug‘orish tizimlari. Loyihalash normalari” - SHNQ 2.06.03-12 bo‘yicha kanallar burilishlari radiuslarining kattaligi suv sathi bo‘yicha ular kengligining besh baravar o‘lchamidan kam bo‘lmasligi kerak [2]. Shunga qaramay, ushbu qoidalar asosida qurilgan trapesiadal grunt o‘zanli kanallarda ham qirg‘oq deformatsiyasi kuzatilmoqda, 1-rasm.

Bog‘lanmagan gruntli qirg‘oqda yuvilishga qarshi mustahkamlik chuqurlik ortgani sari urinma zo‘riqishga nisbatan tezroq oshadi, shuning uchun kritik holatlar sayoz chuqurliklarda yuz beradi. Bog‘langan gruntli qirg‘oqlarda esa chuqurlik oshgani sari urinma zo‘riqish miqdori yuvilishga qarshi mustahkamlikka nisbatan tezroq oshadi. Natijada, massiv o‘pirilish kritik nuqtalari bunday qirg‘oqlarning chuqur qismida ro‘y beradi [4, 5].

Shuningdek, kanal yon devori uchun kritik urinma zo‘riqish  $\tau_{cr}$  ning qiymati trapetsoidal kanalning yon qiyaligidan pastga ta’sir qiladigan grunt zarrasining qo‘shimcha gravitatsiya kuchi tufayli kanal tubidagi kritik urinma zo‘riqishdan ancha kichik bo‘ladi. Chunki qirg‘oqdagi zarraga ta’sir qiladigan gravitatsiya kuchi komponenti oqiziq harakatining boshlanishiga sabab bo‘ladigan oqimning gidrodinamik kuchiga yordam beradi [1, 6].

Shuning uchun ham bog‘langan grunt o‘zanli kanallar o‘zanining yuvilishga moyil bo‘lgan qismi sifatida kanal yon devorining chuqurlik bo‘yicha pastki yarim qismi yoki oqimning maksimal tezlik kuzatiladigan o‘zagiga eng yaqin bo‘lgan yon devor uchastkasi qabul qilinishi maqsadga muvofiq bo‘lib, kanal ko‘ndalang kesimi bo‘yicha boshqa vertikal uchun hisoblarni amalga oshirish zaruriyati mavjud emas deb hisoblaymiz.

## **MUHOKAMA**

Oqim ta’siridagi eroziya yon devor yuzidagi grunt zarralarini ko‘chirishi tufayli qirg‘oqdagi massiv o‘pirilishning asosiy sabablaridan biri hisoblanadi. Shuning uchun grunt o‘zanli kanallar yon devorlarining oqim ta’sirida yuvilishini oldini olish maqsadida gidravlik hisoblar bajariladi. Tadqiqotimiz obekti Amu-Buxoro mashina kanali yon devorlari asosan bog‘langan gruntlardan tashkil topgan, 1-jadval.

**Amu-Buxoro mashina kanali o‘zani grunt zarrachalarining  
fraksion tarkibi**

1-jadval

Olingan joyi	Hamma fraksiyalar tarkibi (mm), % da						Jami fraksiya miqdori	$D_{10}$	$D_{30}$	$D_{50}$	$D_{60}$	Turli jinslilik koeffisienti $Cu = \frac{D_{60}}{D_{10}}$
	0,5>-0,25	0,25-0,10	0,10-0,05	0,05-0,01	0,01-0,002	<0,002						
PK 1202+00	0,3	6,0	16,6	32,5	39,4	5,2	100,0 %	0,00297	0,00704	0,0166	0,0290	9,73
PK 1201+00	0,6	8,2	18,6	36,2	34,1	2,3	100,0 %	0,00381	0,00850	0,02503	0,03608	9,48

Grunt o‘zanli kanallar ko‘ndalang kesimi deformatsiyasini tadqiq qilishda oqim va o‘zan chegarasidagi urinma zo‘riqish  $\tau_0$  ning ko‘ndalang kesim bo‘yicha taqsimotini aniqlash boyicha Olsen, Florey, Leyn va boshqa bir qator olimlar tomonidan tadqiqotlar olib borilganiga qaramasdan ushbu tadqiqot natijalari unchalik ham ishonarli emasligicha qolmoqda.

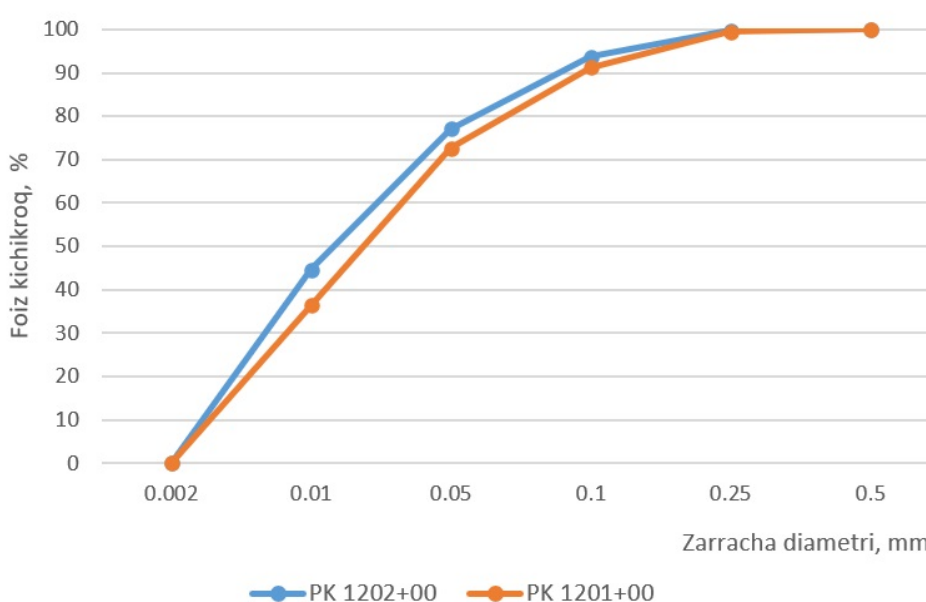

2 -rasm. ABMK o‘zan gruti zarrachalarining kumulyativ fraksion tarkib grafigi

Olsen va Floreylar tomonidan membrana analogiyasi usuli bo'yicha urinma zo'riqishning trapetseidal kanal ko'ndalang kesimi bo'yicha tipik taqsimoti namunasi quyidagi 3-rasmda keltiriladi [6].

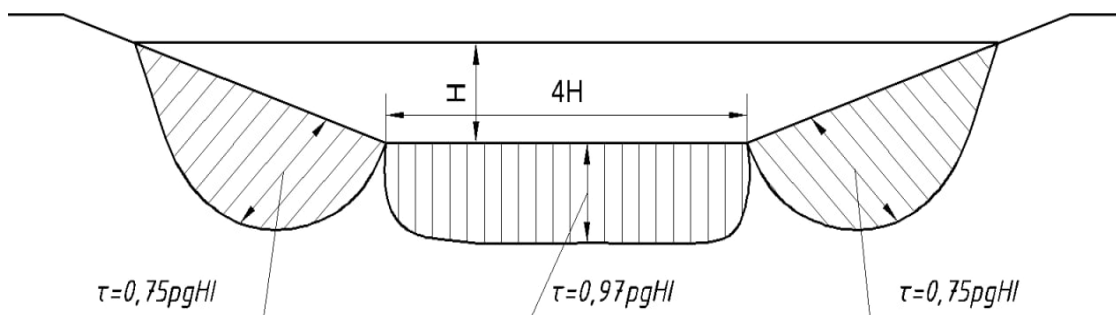

### 3-rasm. Trapetseidal kanal ko'ndalang kesimi bo'yicha urinma zo'riqishning tipik taqsimoti

Ko'pgina tadqiqotchilar (Engelund, Lundgren va Jonson, Knayt, Shiono, Abril va boshqalar) turli shakldagi kanallarning ho'llangan perimetrlari atrofida vaqt bo'yicha o'rtachalashtirilgan chegaraviy urinma zo'riqishning ho'llangan perimetr bo'ylab taqsimlanishini bashorat qilishga yoki o'lchashga harakat qilishdi. Ushbu tadqiqotlar asosan laboratoriya sharoitida qulaylik uchun to'g'ri burchakli, trapesoidal yoki yoysimon ko'ndalang kesimlardan foydalangan holda o'tkazilgan.

Da Silva va Yalinga ko'ra logarifmik tezlik taqsimoti qonuniyati butun chuqurlik bo'yicha umuman olganda yaxshi natijalar bersa ham vertikal bo'yicha tubdan  $0.15 \div 0.2h$  masofada eng aniq natijalarni beradi [7].

HES-RAS dasturining "Qirg'oq mustahkamligi va yon devor tovonni eroziyasi" modelida urinma zo'riqishning ho'llangan perimetr bo'yicha taqsimotini hisoblashda jonli kesim yuzasi vertikal bo'lmagan zonalar-radial prizmalarga bo'linadi. Bunda ushbu radial prizmalar tezlik izotaxlari (bir xil qiymatdagi tezliklar konturi) ga perpendikulyar bo'lgan chiziqlar chegaralanadi va har bir prizma uchun gidravlik radius alohida hisoblanadi [8]

Kean (2001) ga ko'ra kanal tubi va devorlari bir xil g'adir budurlikka ega bo'lsa unda kanal tubi va yon devori tutashgan joyni (tovonni) ikkiga bo'ladigan bisektrisa chizig'i izotaxlarga normal bo'ladi [8, 9]



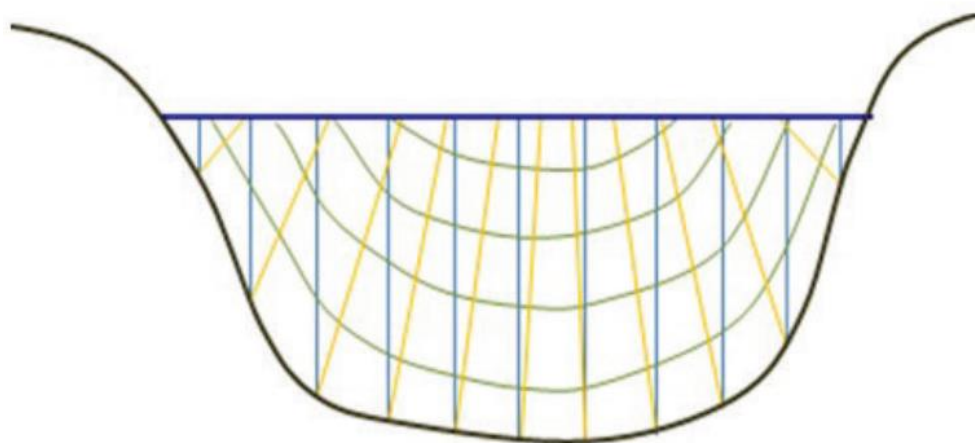

**4 - rasm. Kanal ko‘ndalang kesimini vertikal (ko‘k chiziqlar) va izotaxlarga perpendikulyar (sariq chiziqlar) prizmalarga bo‘lish [8]**

Shuning uchun urinma zo‘riqishning izotaxlar yordamida radial taqsimotini aniqlashda birinchi qilinadigan ish yon qirg‘oq to‘voni ikkiga bo‘ladigan chiziq-bisektrisini topish hisoblanadi. Kanal yon devoridagi nuqtalar har biri uchun radial prizmalar hosil qilinadi va har bir prizma uchun gidravlik radius  $R_i$  hisoblanadi [8].

Shunga qaramasdan kanal ko‘ndalang kesimi bo‘yicha oqim tezligi hamda urinma zo‘riqish taqsimotini **izotaxlar qurish orqali** aniqlashning quyidagi asosiy kamchiliklari mavjud:

1. Izotaxlar o‘lchangan tezliklar o‘rtasida silliq va uzluksiz o‘zgarish bor taxmin qiladi, ammo aslida oqim tezligi ko‘ndalang kesim bo‘yicha mutlaqo notekis taqsimlangan bo‘lishi mumkin.

2. Murakkab ko‘ndalang kesim shakliga va o‘zgaruvchan kanal tubi nishabligiga ega bo‘lgan yer o‘zanli kanallarda tezliklar yo‘nalishining o‘zgarishi hisobiga izotaxlar ko‘ndalang kesim taqsimotini aniq ifodalay olmaydi.

3. Kean tomonidan taklif qilingan variantda oqimning maksimal tezliklar kuzatiladigan o‘zagi ko‘ndalang kesim markazida va oqim suv sathi sirtida bo‘ladi. Aslida esa Buxoro va Qashqadaryo viloyatlaridagi irrigatsiya kanallarida akustik dopler velosimetr yordamidagi ko‘p sonli o‘lchovlar esa oqim maksimal tezliklari markazlari ikki yoki undan ko‘p joyda va notekis tarqalganligini kuzatish imkonini berdi.

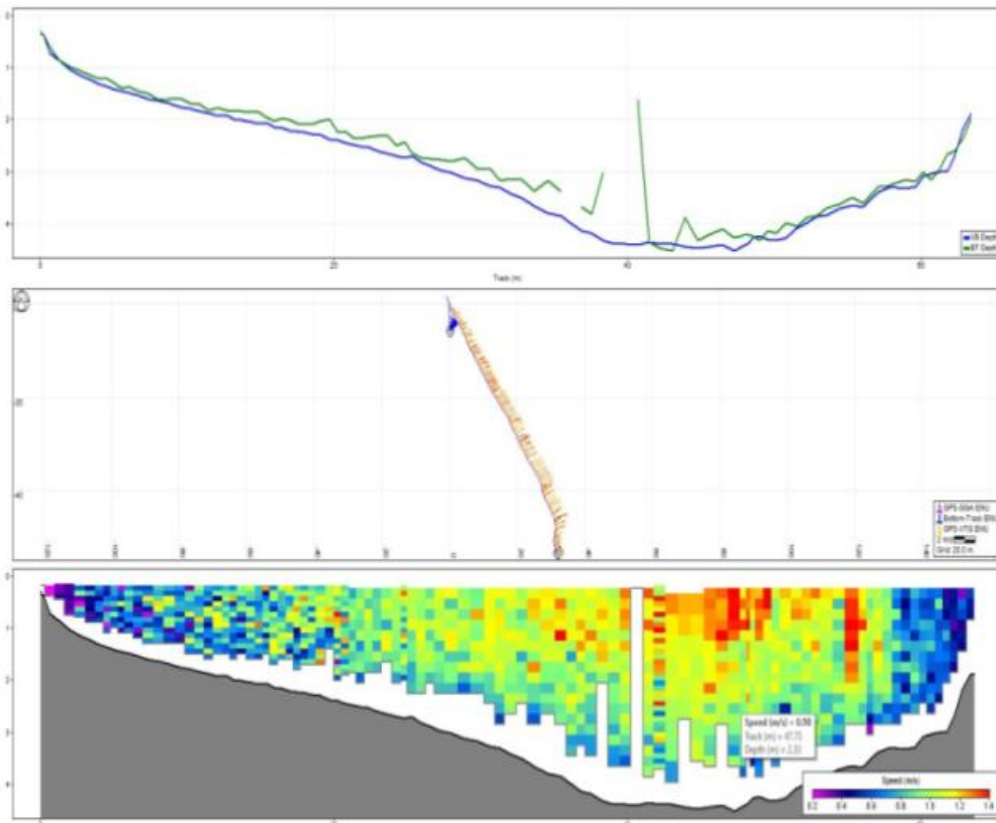

**5 - rasm. “ABMK” kanalining PK 1201 uchastkasida River TB-5M akustik dopler profilometri ma’lumotlari**

4. Kanalning ko‘ndalang kesim bo‘yicha juda kam burchakka burilishi ham oqim tezlik markazining ko‘ndalang kesim markazidan siljishiga olib keladi. Bundan tashqari, hozirgacha kam o‘rganilgan kanaldagi oqim tezliklarining yer sharining o‘z o‘qi atrofida harakatlanishi hisobiga yo‘nalishini o‘zgartirishi hamda kanalning o‘zining janubdan shimolga yoki shimoldan janubga kabi tomonlar yo‘nalishining turlicha pozitsiyada joylashganligi ko‘ndalang kesim bo‘yicha tezliklar notekis taqsimlanishiga olib keladi.

Ushbu murakkabliklar nafaqat Kean tomonidan taklif qilingan idealistik usulning balki boshqa urinma zo‘riqish taqsimotini aniqlash bo‘yicha analitik usullarning ham murakkab geometriyaga ega yer o‘zanli kanallar uchun aniq natijalar bermasligini ko‘rsatib beradi.

**Ko‘ndalang jonli kesim yuzasini grafik usulda bo‘lish orqali** gidravlik radius qiymatlarini har bir qism uchun alohida hisoblash usuli 1938-yilda ilk bor Keulegan tomonidan taklif qilingan bo‘lib bunda poligonal kanal pastki burchagidan chiqarilgan bissektisa yordamida kesim uchta seksiyalarga bo‘lingan. Ammo kesimni seksiyalarga bo‘lish chizig‘ini o‘tkazish uchun bissektisalarni tanlash sababi yetarlicha asoslanmagan.

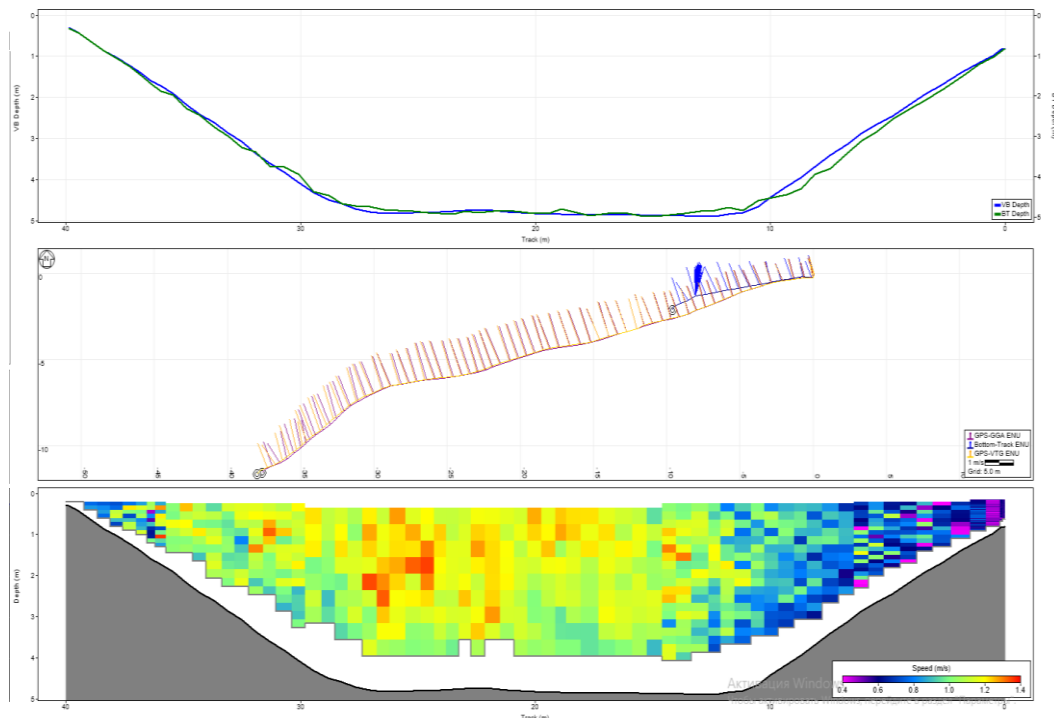

**6 - rasm. Qarshi magistral kanalining PK 178 uchastkasida River TB-5M akustik dopler profilometri ma'lumotlari**

1942 yilda Eynshteyn tomonidan poligonal kanal ko'ndalang kesimni kanal yon devorlari va oqim tezligi izotaxlarini hisobga olgan holda o'tkazilgan chiziqlar bilan bo'lish usuli taklif qilindi, 7-rasm. Bunda har bir seksiyalarda alohida o'rtacha tezliklar bo'lishi taxmin qilingan, natijada kanal yon devorlari urinma zo'riqish har bir seksiyadagi alohida gidravlik radius qiymatlari yordamida hisoblash imkoniyati yaratilgan.

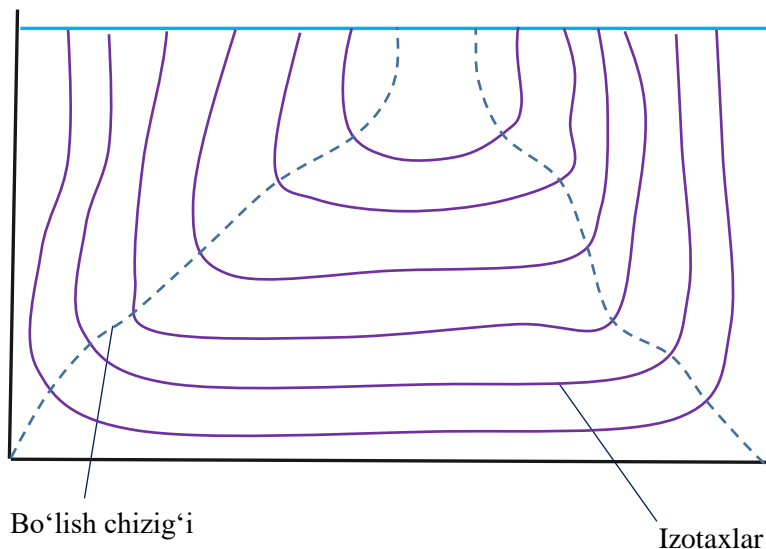

**7 - rasm. Eynshteynga ko'ra oqim jonli kesim yuzasini bo'lish usuli**

Eynshteyn usuli kanal yon devorlari uchun urinma zo‘riqish qiymatlarini alohida hisoblash imkoniyatini yaratganligiga qaramasdan biz tomonimizdan tabiiy-dala sharoitida olib borilgan o‘lchash ishlari natijalari oqim tezliklarining jonli kesim yuzasi bo‘yicha notekis taqsimlanganligi natijada urinma zo‘riqish qiymatlarining ham notekis taqsimoti mavjudligini ko‘rsatadi 5-6-rasmlar. Bu esa Eynshteyn va Keulegan tomonidan taklif qilingan usullarni takomillashtirish zarurligini ko‘rsatadi.

## **XULOSA**

Shuni ta’kidlash kerakki, ochiq o‘zanli ko‘ndalang kesimidagi yuvilish hisobiga o‘zan deformatsiyalarini ro‘y bermasligini ta’minlash uchun hisoblashlarda faqatgina o‘zandagi o‘rtacha oqim tezligini asosiy mezon sifatida qabul qilib olinishi yetarli emasligini Amu-Buxoro mashina kanalidagi mavjud holat ko‘rsatib turibdi. Chunki, kanal o‘zanining ayniqsa yon devorlar yuvilishiga kanal ko‘ndalang kesimi bo‘yicha oqim tezliklarining, oqim va o‘zan materiali chegarasidagi urinma zo‘riqish va dinamik tezlikning taqsimoti hamda yon devorlar qiyaligi, ko‘ndalang kesim shakli (o‘zan kengligining chuqurlikka nisbati) kabilar ham muhim rol o‘ynaydi.

Bundan tashqari kanal yon devor qiyaligi darajasi, oqim tarkibidagi muallaq oqiziqqlar xususiyati, o‘zan materialining xususiyati, qirg‘oqdagi vegetatsiyaning, grunt suvlarining, ekspluatatsiya jarayonining yon devor yuvilishiga ta’siri mavjudligini ham e’tirof qilgan holda kanal yon devorlarida oqim ta’sirida yuvilish hisobiga deformatsiya jarayonini Amu-Buxoro mashina kanali sharoitida qirg‘oqlar deformatsiyasining dastlabki va asosiy sababchisi ekanligini ko‘rsatdi. Bunda oqim ta’sirida qirg‘oqlar yuvilishi hisobiga ularning qiyalik koeffitsiyentlari kamayishi natijasida qiyaliklar yanada tikroq bo‘ladi va qirg‘oqning massiv o‘pirilish hodisasi kuzatiladi.

Murakkab gidravlik jarayon hisoblangan qirg‘oqlar deformatsiyasini tadqiq qilishdagi mavjud usullarda tabiiy-dala sharoitida oqim tezliklarining jonli kesim yuzasi bo‘yicha notekis taqsimlanganligi natijada urinma zo‘riqish qiymatlarining ham notekis taqsimlanishi to‘liq hisobga olinmayotganligini ko‘rsatdi.

Bundan tashqari bog‘langan grunt o‘zanli kanallar o‘zanining yuvilishga moyil bo‘lgan qismi sifatida kanal yon devorining chuqurlik bo‘yicha pastki yarim qismi yoki oqimning maksimal tezlik kuzatiladigan o‘zagiga eng yaqin bo‘lgan yon devor uchastkasi qabul qilinishi maqsadga muvofiq bo‘lib, kanal ko‘ndalang kesimi bo‘yicha boshqa vertikal uchun hisoblarni amalga oshirish zaruriyati mavjud emas deb hisoblaymiz.

## **FOYDALANILGAN ADABIYOTLAR**

1. Sturm, T. W. (2001). Open channel hydraulics (Vol. 1, p. 1). New York: McGraw-Hill.
2. SHNQ 2.06.03-12. “Sug‘orish tizimlari. Loyihalash normalari”. O‘zbekiston Respublikasi Davarxitektqurilish. Toshkent, 2012 y. 120 bet
3. Da Silva, A. M. F., & Yalin, M. S. (2017). Fluvial processes. CRC Press
4. Garcia, M. (Ed.). (2008, May). Sedimentation engineering: processes, measurements, modeling, and practice. American Society of Civil Engineers.
5. Terzaghi, K., Peck, R. B., & Mesri, G. (1996). Soil mechanics in engineering practice. John wiley & sons.
6. Te Chow, V. (1959). Open channel hydraulics.
7. Da Silva, A. M. F., & Yalin, M. S. (2017). Fluvial processes. CRC Press.
8. HEC-RAS USDA-ARS Bank Stability & Toe Erosion Model (BSTEM), Technical Reference & User’s Manual.
9. Kean, J. W., & Smith, J. D. (2000). Computation of Sediment Erosion from the Base of Cut Banks in River Bends. V. Processes, 31.
10. Eshev, S., Linkevich, N., Rahimov, A., Khazratov, A., Mamatov, N., & Sharipov, E. (2023, March). Calculation of its dynamically stable cross-section in the steady motion of the channel flow. In *American Institute of Physics Conference Series* (Vol. 2612, No. 1, p. 050007).
11. Khazratov, A. N., Bazarov, O. S., Jumayev, A. R., Bobomurodov, F. F., & Mamatov, N. Z. (2023). Influence of cohesion strength in cohesive soils on channel bed erosion. In *E3S Web of Conferences* (Vol. 410, p. 05018). EDP Sciences.
12. Eshev, S., Rahmatov, M., Khazratov, A., Mamatov, N., Sagdiyev, J., & Berdiev, M. (2021). Critical flow velocities in cohesive saline soils. In *E3S Web of Conferences* (Vol. 264, p. 03071). EDP Sciences.



УДК 669.054.8

## **ELEKTRON CHIQINDILAR VA ULARNI QAYTA ISHLASH USULLARI TADQIQOTI**

**Xo'jamov Umidjon Umarkulovich**

Navoiy davlat konchilik va texnologiyalar universiteti

Metallurgiya kafedrası v.b. dotsenti, texnika fanlari falsafa doktori (PhD)

xujamovumid@gmail.com

### **ANNOTATSIYA**

*Elektron chiqindilar - bu barcha turdagi elektr va elektron uskunalar va ularning qismlari chiqindilari bo'lib, ular egasi tomonidan ishlatilgan va qayta foydalanish niyatisiz chiqindi sifatida tashlab yuborilgan chiqindilar hisoblanadi. Elektron chiqindilar dunyodagi eng tez o'suvchi chiqindi oqimlaridan biridir. So'nggi o'n yilliklarda shaxsiy kompyuterlar, noutbuklar va mobil telefonlarni ishlab chiqarish va qo'llash keskin oshdi, ularning xizmat muddati tugaydi va har yili tashlab yuboriladi. Elektron chiqindilar tobora ortib borayotgan ekologik muammodir, chunki maishiy elektronika butun dunyoda kundalik hayotning ajralmas qismiga aylanib bormoqda. Elektron chiqindilar rivojlanayotgan iqtisodiyotlarga nomutanosib ravishda kuchli ta'sir ko'rsatib, jamiyat va odamlar sog'lig'iga salbiy ta'sir ko'rsatadi. Maishiy elektronikaga bo'lgan talab oshgani sayin, bunday mahsulotlarning qisqaroq hayotiy sikli va past ta'mirlash qobiliyati bilan birgalikda elektron chiqindilar muammosi tobora jiddiylashib boradi. Zamonaviy elektron uskunalarning murakkabligi va bunday mahsulotlarda ishlatiladigan materiallar va texnologiyalarning keng turi tufayli, utilizatsiya ko'pincha yuqori ekologik xarajatlar bilan murakkab va qimmat vazifaga aylanadi. 2019-yilda butun dunyo bo'ylab 6 million tonna elektron chiqindilar hosil bo'lgan, ularning atigi 17,4 foizi tegishli ravishda hisobga olingan, yig'ilgan va qayta ishlangan.*

**Kalit so'zlar:** *elektron chiqindilar, plastmassalar, elektrostatik saralash, eritish, piroliz, antipiren, brom va elektrokimyoviy usul.*

### **АННОТАЦИЯ**

*Электронные отходы – это отходы всех типов электрического и электронного оборудования и его частей, которые были использованы и выброшены владельцем как отходы без намерения повторного использования. Электронные отходы - один из самых быстрорастущих потоков отходов в мире. В последние десятилетия резко возросло производство и применение персональных компьютеров, ноутбуков и мобильных телефонов, срок службы которых подходит к концу и выбрасываются каждый год. Электронные*

*отходы представляют собой растущую экологическую проблему, поскольку бытовая электроника становится неотъемлемой частью повседневной жизни во всем мире. Электронные отходы, как их часто называют, непропорционально сильно влияют на развивающиеся экономики, оказывая неблагоприятное воздействие на общество и здоровье людей. И по мере роста спроса на бытовую электронику в сочетании с более коротким жизненным циклом и низкой ремонтпригодностью таких продуктов проблема электронных отходов будет становиться все более серьезной. Из-за сложности современного электронного оборудования и широкого спектра материалов и технологий, используемых в таких продуктах, утилизация часто оказывается сложной и дорогостоящей задачей с высокими экологическими издержками. В 2019 году во всем мире было образовано 6 миллионов метрических тонн электронных отходов, при этом только 17,4% из них были должным образом учтены, собраны и переработаны.*

**Ключевые слова:** *электронные отходы, пластмассы, электростатическая сепарация, плавление, пиролиз, антипирен, бром и электрохимический метод.*

#### **ABSTRACT**

*E-waste is waste of all types of electrical and electronic equipment and parts thereof that have been used and discarded by the owner as waste with no intention of reuse. E-waste is one of the fastest growing waste streams in the world. The production and use of personal computers, laptops, and cell phones, which are nearing the end of their useful life and are discarded every year, has increased dramatically in recent decades. E-waste is a growing environmental problem as consumer electronics become an integral part of everyday life around the world. E-waste, as it is often called, disproportionately affects developing economies, with adverse impacts on society and human health. And as the demand for consumer electronics increases, combined with the shorter lifecycle and poor repairability of such products, the problem of e-waste will become increasingly serious. Due to the complexity of modern electronic equipment and the wide range of materials and technologies used in such products, recycling is often a complex and expensive task with high environmental costs. In 2019, 6 million metric tons of e-waste was generated globally, with only 17.4% of it properly accounted for, collected and recycled.*

**Key words:** *e-waste, plastics, electrostatic separation, melting, pyrolysis, antipyrone, bromine and electrochemical method.*

## **KIRISH**

Elektron chiqindilar - xizmat muddati tugagan va undan ortiq foydalanish mumkin bo'lmagan elektr qurilmalari uchun ishlatiladigan nomenklatura; ular quyidagi elementlarni o'z ichiga olishi mumkin:

- Maishiy, ko'ngilochar elektronika, masalan, televizorlar, DVD-pleyerlar va kuchaytirgichlar.

- Kompyuterlar, telefonlar va mobil telefonlar, printerlar va nusxa ko'chirish apparatlari kabi ofis, axborot va kommunikatsiya texnologiyalari.

- Muzlatkichlar, kir yuvish mashinalari va mikroto'lqinli pechlar kabi maishiy texnika.

- stol lampalari kabi yoritish asboblari.

Elektr asboblari, masalan, elektrodrellar.

- Trenajyorlar va masofadan boshqariladigan avtomobillar kabi sport va ko'ngilochar uskunalari.

Butun dunyo statistikasi shuni ko'rsatadiki, juda ko'p kompyuterlar o'tmishda o'z hayot siklini tugatgan va kelajakda ham shunday bo'ladi. Yaponiyada xizmat muddatini o'tab bo'lgan kompyuterlar soni 1999-yildan 2002-yilgacha 100 foizga oshdi [1]. Xitoyda elektron chiqindilar soni 2004-yilgacha yiliga 8 foiz o'sishda davom etdi, shundan keyin esa ulkan o'sish qayd etildi. Yevropa bo'yicha raqamlar 7 million tonna elektronika chiqindilarini ko'rsatmoqda, bu har yili 3-5 foizga o'sishi kutilmoqda. Yana bir misol, Braziliyada 2011-yildagi 59 million mobil telefondan 2012-yilda 67 milliongacha o'sish kuzatilmoqda, shu ikki yil ichida 15,5 million dona shaxsiy kompyuterlar soni o'zgarmagan [2]. Ushbu raqamlar mobil telefonlarni noqonuniy olib kirishni hisobga olmagan holda, faqat rasmiy shaxs tomonidan berilgan baho hisoblanadi.

Elektr va elektron uskunalari ishlab chiqarishning tez o'sishi va keyinchalik elektr va elektron uskunalari chiqindilarini ishlab chiqarish bir qator xomashyo materiallariga ega bo'lishga bog'liq. Ularning aksariyati cheklanganligi, boshqa tarmoqlarda ishlatilishi mumkinligi va iqtisodiy ahamiyati tufayli hal qiluvchi ahamiyatga ega. Yuqori texnologiyali mahsulotlarda ishlatiladigan materiallar miqdori sezilarli darajada oshdi. Elektr va elektron uskunalari chiqindilari turli xil konsentratsiyali turli xil materiallarning murakkab aralashmasidan iborat. Zamonaviy qurilmalar 60 tagacha elementlarni o'z ichiga oladi, ularning murakkabligi turli xil birikmalar aralashmasi hisobiga oshadi [3]. Ushbu elementlar mikroprotsessorlar, bosma platalar, displeylar va doimiy magnitlar ishlab chiqarishda, odatda, oz miqdorda va ko'pincha murakkab qotishmalar shaklida ishlatiladi. Chiqarib yuborilgan bosma platalar rangli metallarning muhim ikkilamchi manbai hisoblanadi.

Barcha elektr va elektron uskunalar turli o'lcham, tur va tarkibdagi bosma platalarni o'z ichiga oladi. Bu materiallar metallar, polimerlar va keramikalarning murakkab aralashmasidan iborat.

Elektr va elektron uskunalar chiqindilari tarkibida rangli metallar, nodir metallar va ishqoriy yer elementlari kabi metallarning katta miqdori mavjud. Bu metallar zamonaviy yuqori texnologiyali uskunalarda unumdorlikni oshirish uchun ishlatiladi va birgalikda texnologik metallar deb ataladi. Odatda, bosma plata mis (Cu), temir (Fe), alyuminiy (Al) va nikel (Ni) kabi metallarning juda yuqori konsentratsiyasini, shuningdek, oltin (Au), kumush (Ag), platina (Pt) va palladiy (Pd) kabi qimmatbaho metallarni o'z ichiga oladi. Bosma platalarda metallarning konsentratsiyasi tabiiy rudalarga qaraganda ancha yuqori. Elektr va elektron uskunalar chiqindilaridan metallarni ajratib olish, odatda, pirometallurgiya va gidrometallurgiya usullari bilan amalga oshiriladi, ular o'z kamchiliklari va cheklovlariga ega. Elektr va elektron uskunalari qayta ishlash zavodida ishlov berilgandan keyingi bosma platalarning tarkibi 38,1% qora metallar, 16,5% rangli metallar, 26,5% plastik va 18,9% boshqa materiallarni o'z ichiga oladi. Nodir metallar ikkilamchi qayta ishlashning asosiy manbai hisoblanadi, ya'ni Au eng yuqori tiklanish ustuvorligiga ega, undan keyin mis (Cu), palladiy (Pd), alyuminiy (Al), qalay (Sn), qo'rg'oshin (Pb), platina (Pt), nikel (Ni), rux (Zn) va kumush (Ag) keladi. Boshqa tomondan, bosma platalarda nodir metallar konsentratsiyasining pasayishi tufayli qolgan metallarning miqdori ortadi [4].

## **ADABIYOTLAR TAHLILI VA METODLAR**

Ushbu maqolada joriy elektron chiqindilarni qayta ishlash usullari haqida umumiy ma'lumot berilgan. Shuningdek elektron chiqindilarni qayta ishlash uchun rivojlangan va rivojlanayotgan mamlakatlarda mavjud bo'lgan texnologiyalarning to'liq ko'rinishini taqdim etilgan. Tadqiqotchi tomonidan qabul qilingan qamrovni o'rganish metodologiyasi jarayonning makro va mikro istiqbollari va iqtisodiy maqsadga muvofiqligi nuqtai nazaridan muvozanatli ko'rinishni ta'minlash uchun mo'ljallangan mustahkamlik omilini o'z ichiga oladi va ishonchli o'sish ma'lumotlari va prognozlariga asoslanadi.

Elektrostatik saralash. Elektrostatik separatsiyadan turli elektr o'tkazuvchanlikka ega bo'lgan materiallarni saralashda foydalanish mumkin. Separatsiyaning quyidagi turlari mavjud: tojning elektrostatik separatsiyasi, triboelektrik separatsiya va uyurmaviy separatsiya. Ko'pikli flotatsiya metall va metallmas komponentlarni ajratish uchun zarrachalarning tabiiy gidrofobligidan foydalanadi. Qimmatbaho bo'lmagan metallar uchun metallarni ajratib olish koeffitsiyenti 95% bo'lgan bosma platalarning o'lchamlarini kamaytirish orqali

zarrachalarga muvaffaqiyatli ishlov berishi ko'rsatildi. Bu jarayon misni ajratib olish uchun samarali bo'lsa-da, u oltinning 24,5% gacha yo'qotilishiga olib kelishi mumkin [5].

Yuqori haroratda qayta ishlash. Eritish hozirgi vaqtda eng yaxshi mavjud sanoat texnologiyasi bo'lib, Yevropada elektron va elektr uskunalari chiqindilarini qayta ishlash bo'yicha bir nechta zavodlar allaqachon ishlamoqda. Boliden Ltd mis eritish zavodida, Ronnskar Shvetsiyada ishlatilgan bosma platalar Cu, Zn, Ag, Au, Ni, Pd, Se ni ajratib olish uchun to'g'ridan-to'g'ri mis eritish konverteriga beriladi. Belgiyaning Xoboken shahridagi Umicore birlashgan metallurgiya va tozalash zavodida bosma platalar avval IsaSmelt pechlarida qimmatbaho metallarni ajratib olish uchun qayta ishlanadi. Keyinchalik u gidrometallurgik jarayonlar va elektroliz yordamida tozalanadi.

Eritishning kamchiliklari yuqori energiya sarfi, atrof-muhitga kuchli ta'siri va ayrim metallarga nisbatan past selektivlik hisoblanadi. Metallurgiya zavodlari uzoq vaqt davomida xavfli SO<sub>2</sub> va zaharli og'ir metallarning muhim manbalari hisoblangan. Birlamchi rudalardan olingan bir tonna misga ikki tonna SO<sub>2</sub> tutun gazlari bilan birga chiqariladi. Bundan tashqari, mavjud yong'indan himoyalovchi moddalar tufayli dioksinlar va boshqa gazsimon chiqindilarning hosil bo'lishi keng tarqalgan. Bundan tashqari, elektron va elektr uskunalari chiqindilarining ko'plab turlari issiqlik berish qobiliyatining pastligi sababli suyuqlantirish jarayonida to'g'ridan-to'g'ri qayta ishlash uchun mos kelmaydi.

Piroliz va gazlashtirish. Odatdagi yondirish kabi piroliz ham elektron va elektr uskunalari chiqindilarining organik fraksiyasiga qaratilgan. Ishlatilgan bosma platalarni inert gazlar ishtirokida 700°C gacha oshirilgan haroratlarda piroliz qilish 23% moy, 5% gaz va 70% metall miqdori yuqori bo'lgan qoldiqni beradi. Shunday qilib, chiqarilgan SK-panellar 700°C haroratda keramik pechlarda piroliz qilinadi va organik moddalarga boy bo'lgan piroliz moyi va gaziga aylanadi, suyuq kristallar esa olib tashlanadi. Biroq, bu usul katta energiya va reagentlar sarfi bilan bog'liq katta xarajatlar tufayli kam samarali hisoblanadi. Bundan tashqari, piroliz potensial xavfli usul hisoblanadi, chunki yonish paytida yuqori haroratda zaharli birikmalar hosil bo'ladi [6].

Elektrokimyoviy usullardan foydalangan holda elektron va elektr uskunalari chiqindilaridan metallarni ajratib olishning bevosita va bilvosita strategiyalari tadqiq qilindi. Oksidlanish-qaytarilish reaksiyalarida metallarni oksidlash va qaytarishda, ularni chiqindilardan ajratib olishda elektr tokidan foydalanish mumkin. Ba'zi olimlar elektrod turi, tok zichligi va ta'sir vaqtining jarayon samaradorligiga ta'sirini o'rganganlar. Mobil telefonlarning maydalangan



bosma platalari nitrat- xlorid kislota bilan tanlab eritilgan va  $6 \text{ A/dm}^2$  tok zichligida elektroliz qilingan, 93% eritilgan Cu (5g/l) 90 daqiqadan so'ng elektr cho'ktirilgan. Katod bilan ilashish yo'qolganligi sababli katod o'lchamini kattalashtirish tavsiya qilingan. Boshqa olimlar xlorning anod hosil bo'lishiga qarshi ta'sir ko'rsatuvchi reaksiya sifatida elektr hosil qilgan xlordan metallarni tanlab eritish va keyinchalik grafitdan yasalgan katodda metallarni elektr bilan cho'ktirish uchun foydalanishgan. Fogarasi va boshqa olimlar tomonidan elektron va elektr uskunalari chiqindi filtratidan rekuperatsiyani ikki xil elektrokimyoviy usullarda qiyosiy ekologik baholash amalga oshirilgan. Ikkala elektrokimyoviy jarayon ham bosma platalar chiqindilaridan misni eritishni va bir vaqtning o'zida olingan tanlab eritish eritmasidan katodli elektr cho'ktirishni o'z ichiga olgan. Birinchi jarayonda sulfatli muhitda to'g'ridan to'g'ri elektrokimyoviy oksidlashdan foydalanilgan bo'lsa, ikkinchi jarayonda Cu ning erishi xloridli muhitda  $\text{Fe}^{3+}/\text{Fe}^{2+}$  oksidlanish-qaytarilish bug'ining bilvosita elektrokimyoviy oksidlanishi orqali sodir bo'lgan. Oxirgi jarayon atrof-muhitga kamroq ta'sir ko'rsatishi aniqlangan, chunki regeneratsiyalangan  $\text{Fe}^{3+}/\text{Fe}^{2+}$  eritmasidan yangi reagent qo'shmasdan keyingi ishlov berish uchun foydalanish mumkin sanaladi [7].

Yaroqlilik muddati tugagan elektron mahsulotlar nafaqat sog'liq uchun xavfli, balki daromad keltirishi mumkinligi sababli, bu elektron chiqindilarni boshqa maishiy chiqindilar bilan birga utilizatsiya qilmaslik uchun rag'batlantiruvchi omil bo'lishi mumkin. Elektron chiqindilarni uloqtirmaslik kerakligi haqida keng jamoatchilikning xabardorligini oshirish kerak. Shuningdek, har bir shahar va qishloqda elektron chiqindilarni yig'ish punktlari tashkil etilishi kerak. Shundagina ham iqtisodiy, ham ekologik jihatdan samarali natijaga erishish mumkinligini ta'kidlash lozim.

### ADABIYOTLAR RO'YXATI

1. Самадов А.У., Хужамов У.У. Буронов А.Б. Исследование технологии переработки электронного лома // Научный журнал Universum: Технические науки 2021. - № 10(91) - Москва.
2. Самадов А.У., Усманов Ш.А., Хужамов У.У. Электронный лом как дополнительный источник получения цветных металлов // X Международная научно-практическая конференция «Проблемы, перспективы и инновационный подход эффективной переработки минерального сырья и техногенных отходов» - 2021. - Алмалык.
3. Погосян А.Т. Разработка оптимальной технико-экономической структуры переработки электронного лома: автореф. дис. канд. техн. наук / А.Т. Погосян.. - Москва, 2007. - 24 с.

4. Самадов А.У., Хужамов У.У. Анализ способов переработки электронного лома // Научный журнал Universum: Технические науки 2023. - № 1-2(106) - Москва.
5. А.У. Самадов, Н.Б. Хужакулов, А.Р. Арипов, У.У. Хужамов Гидрометаллургик заводларнинг чиқинди омборини геотехнологик тадқиқоти методологияси // Ўзбекистон кончилиқ хабарномаси. – Навоий, 2019.
6. А.А. Саидахмедов, А.С. Хасанов, У.У. Хужамов Исследование интенсификации процесса фильтрации растворов выщелачивания при переработке техногенных отходов // Universum: технические науки, 2020.
7. Р.А. Хамидов, У.У. Хужамов, Т.Т. Сирожов, Ш.Н. Туробов Исследования эффективной технологии извлечения цветных металлов из электронного лома // XI International correspondence scientific specialized conference «International scientific review of the technical sciences, mathematics and computer science» Бостон, 12-13 февраль, 2019.

## **ОБУЧЕНИЕ ОПТИМИЗАЦИИ ПРОГРАММНОГО ОБЕСПЕЧЕНИЯ ДЛЯ МИКРОКОНТРОЛЛЕРОВ: СРЕДА FLOWCODE И ПРАКТИЧЕСКИЕ ИНСТРУМЕНТЫ.**

**Очиллов Муроджон Ашуркулович**

Доцент Каршинского инженерно-экономического института  
[ochilov22@mail.ru](mailto:ochilov22@mail.ru)

**Жураев Абурайхон Холикулович**

Старший преподаватель Каршинского инженерно-экономического института  
[aburayxonjurayev75@gmail.com](mailto:aburayxonjurayev75@gmail.com)

### **АННОТАЦИЯ**

*В статье рассматриваются подходы к обучению оптимизации программного обеспечения для микроконтроллеров с использованием среды визуального программирования Flowcode. Представлены основные принципы работы с микроконтроллерами, методы минимизации использования памяти и повышения быстродействия программ. Освещаются практические аспекты, такие как управление реле, взаимодействие с датчиками (DHT и LDR) и использование ротарного энкодера. Особое внимание уделяется созданию энергоэффективных и функциональных систем на базе Flowcode. В заключение предлагается ряд практических проектов для закрепления знаний, включая интеграцию микроконтроллеров с IoT-платформами.*

**Ключевые слова:** Микроконтроллеры, Flowcode, визуальное программирование, оптимизация программного обеспечения, управление реле, датчики DHT и LDR, ротарный энкодер, энергоэффективность, IoT, практические проекты.

### **ABSTRACT**

*The article discusses approaches to teaching software optimization for microcontrollers using the visual programming environment Flowcode. The basic principles of working with microcontrollers, methods for minimizing memory use and increasing program performance are presented. Practical aspects are covered such as relay control, interaction with sensors (DHT and LDR) and the use of a rotary encoder. Particular attention is paid to creating energy-efficient and functional systems based on Flowcode. In conclusion, a number of practical projects are proposed to consolidate knowledge, including the integration of microcontrollers with IoT platforms*

**Keywords:** *Microcontrollers, Flowcode, Visual Programming, Software Optimization, Relay Control, DHT and LDR Sensors, Rotary Encoder, Energy Efficiency, IoT, Hands-On Projects.*

## **ВВЕДЕНИЕ**

Компания Microchip предлагает стартовый набор разработчика PICkit 2 Debug Express, который включает демонстрационную плату с 44-выводным микроконтроллером и один из самых компактных программаторов в мире. Этот комплект разработан для того, чтобы предоставить пользователям все необходимые инструменты для изучения и освоения работы с микроконтроллерами серии PIC. Компактные размеры программатора делают его удобным для повседневного использования, а функциональность набора позволяет реализовывать как простейшие проекты, так и более сложные задачи, требующие программирования на низком уровне.

Важным дополнением к этому является среда разработки Flowcode, созданная компанией Matrix Multimedia. Flowcode предоставляет пользователю графический интерфейс, интуитивно понятный даже для начинающих разработчиков. Благодаря поддержке разработки программ в виде блок-схем, пользователи могут сосредоточиться на функциональности проекта, не углубляясь в сложные технические детали программирования [1, 2]. Это делает Flowcode мощным инструментом для обучения, ускоряя процесс разработки и снижая вероятность ошибок.

## **ОБСУЖДЕНИЕ**

Данная статья ориентирована на начинающих разработчиков, которые только начинают свой путь в изучении микроконтроллеров. Многие из них сталкиваются с необходимостью изучать сложные профессиональные среды, такие как MPLAB IDE, которые, хотя и предоставляют широкий функционал, могут быть сложными для понимания. Flowcode, напротив, предлагает упрощённый подход к проектированию, что делает её идеальной для первых шагов в этой области.

Одним из ключевых преимуществ Flowcode является её совместимость с различными микроконтроллерами, включая популярные модели серии PIC. Среда позволяет быстро разрабатывать и тестировать проекты, экономя время и силы разработчиков [2, 3]. Это особенно важно для образовательных целей, где время на изучение инструментов ограничено, а основной упор делается на практическое применение знаний.

Для демонстрации возможностей набора разработчика PICkit 2 и среды Flowcode мы рассмотрим построение простейшего проекта управления светодиодом. Такой проект позволяет на практике изучить базовые операции, такие как:

- Инициализация портов микроконтроллера;
- Работа с логическими уровнями;
- Управление периферийными устройствами;
- Использование блоков в Flowcode для реализации базовой логики.

В процессе создания проекта мы изучим не только основы работы с микроконтроллерами, но и принципы взаимодействия между программным обеспечением и аппаратной частью. С помощью Flowcode разработчик сможет создавать блок-схемы, которые автоматически преобразуются в программный код, минимизируя вероятность синтаксических ошибок. Это делает процесс обучения более продуктивным и увлекательным.

## РЕЗУЛЬТАТЫ

Обычно создание проекта начинается с планирования последовательности действий (алгоритма), которые должен выполнять микроконтроллер. В среде разработки Flowcode для данных целей предусмотрен наглядный интерфейс по созданию блок-схемы программы.

В качестве первого примера разработаем систему, которая будет приводить в действие один из двух режимов «моргания» светодиодами в соответствии с положением внешнего переключателя. Алгоритм программы приведен на рис. 1.

Шаг второй — реализация блок-схемы в Flowcode

- Этапы реализации блок-схемы в Flowcode (рис. 2):
- Запустите программу Flowcode.

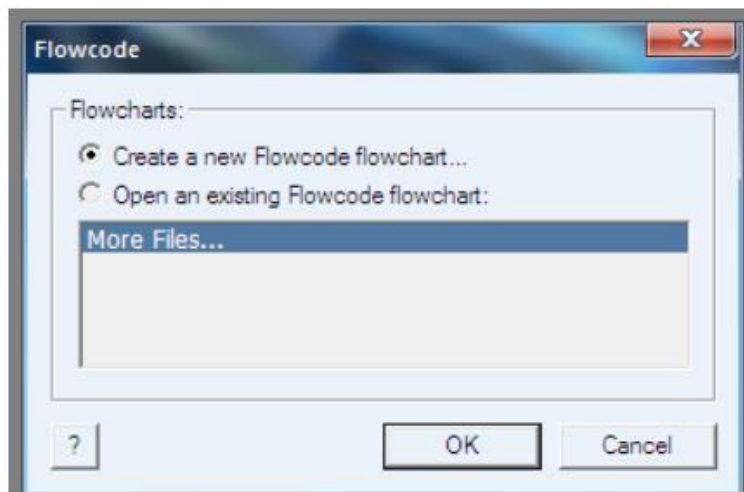





Рис. 2. Блок-схема, созданная во Flowcode

- Нажмите ОК, когда откроется окно Reminder Screen.
- Создайте новый проект (Create a new FlowCode flowchart).
- Выберите в качестве контроллера (Choose a target) PIC16F887 (он

установлен на демонстрационной плате 44-pin Demo Board комплекта PICkit 2 Debug Express).

- Откройте новую рабочую область (workspace) с названием “Main”.
- Добавьте необходимые блоки для блок-схемы. Для этого наведите курсор на нужную иконку в левой панели и, удерживая левую кнопку мыши, перетащите ее в рабочую область.
- Добавьте необходимые элементы (светодиоды LED, переключатель). Для этого щелкните мышью по иконке соответствующего элемента в верхней панели.
- В выпадающем меню окна LEDs («Светодиоды») выберите пункт Component Connections. В меню Connect to Port («Соединение с портом») выберите PORT D (светодиоды демонстрационной платы 44-pin Demo Board выведены на PORT D). Данный диалог должен принять вид, который представлен на рис. 3.

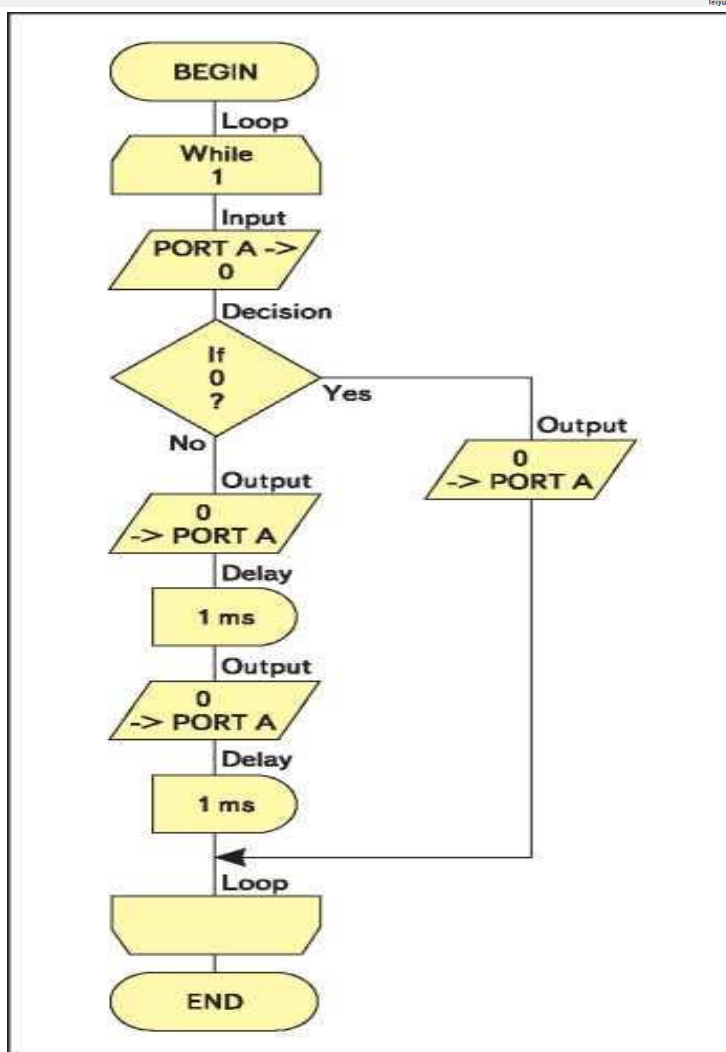
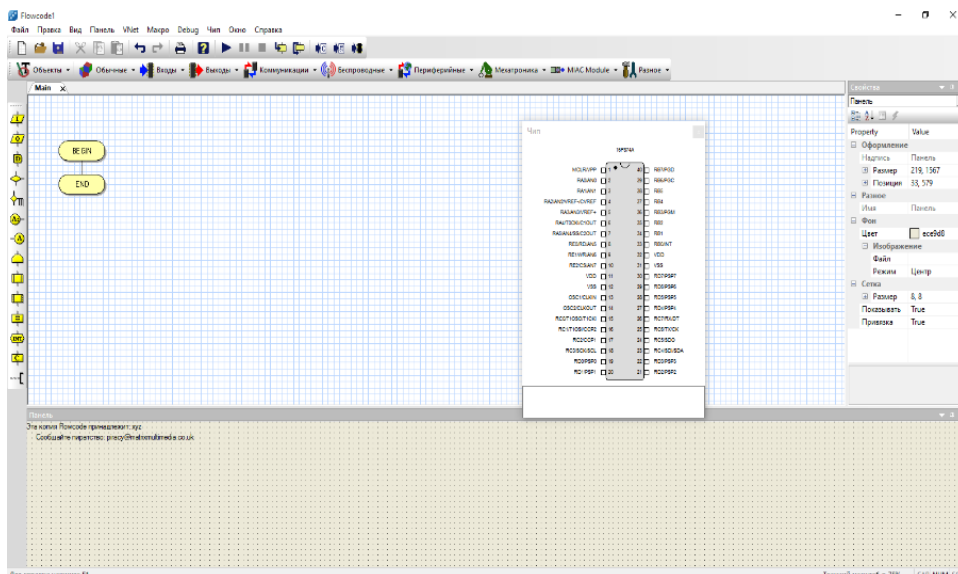
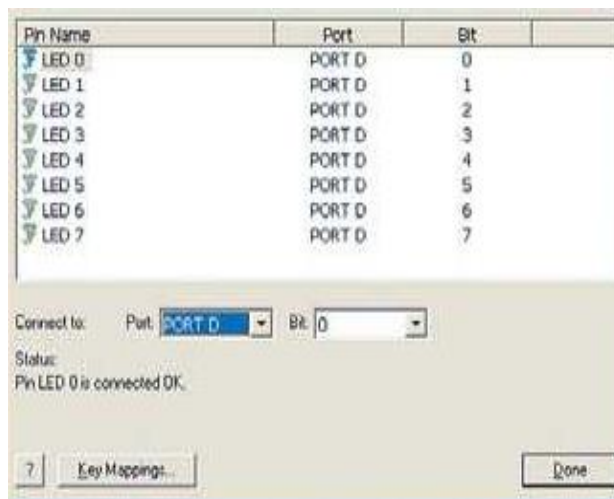

**Рис. 3.** Выпадающее меню окна LEDs («Светодиоды»)

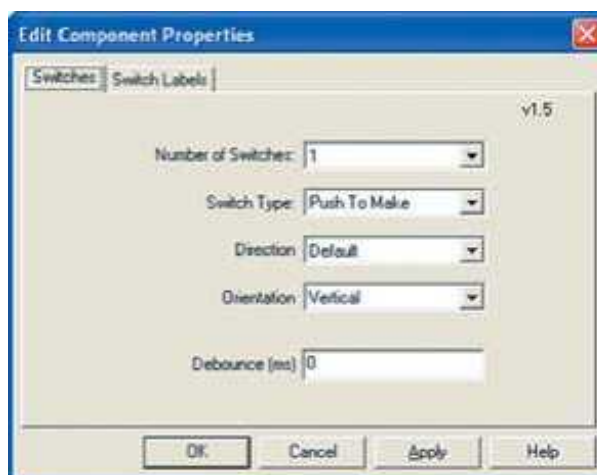

**Рис. 4.** Выпадающее меню окна Switches («Переключатели»)

• В выпадающем меню окна Switches («Переключатели») выберите пункт Properties («Свойства») и укажите количество кнопок— 1 (рис. 4).

• В пункте Connect to Port выпадающего меню выберите PORT B (кнопка на плате 44-pin Demo Board подключена к PORT B, бит 0). Диалог Connect to Port примет вид, который представлен на рис. 5.

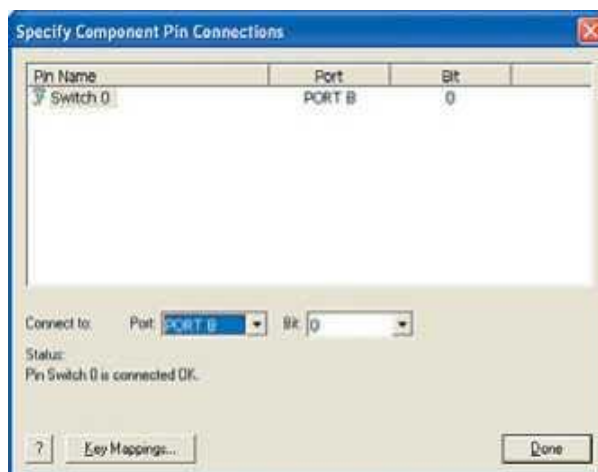

**Рис. 5.** Диалоговое окно Connect to Port

### **Настройка элементов блок-схемы**

Теперь настало время настройки элементов, составляющих блок-схему. Для настройки элемента нужно дважды щелкнуть на его иконке мышью. Для удобства чтения блок-схемы в строке Display name напишите короткое пояснение о функциональном назначении блока.

#### ***Loop («Основной цикл»)***

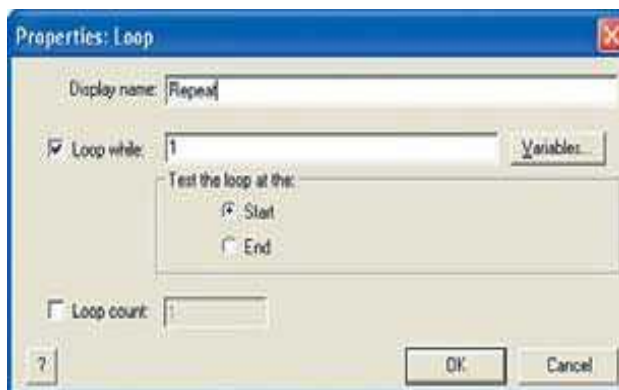

**Рис. 6.** Основной цикл

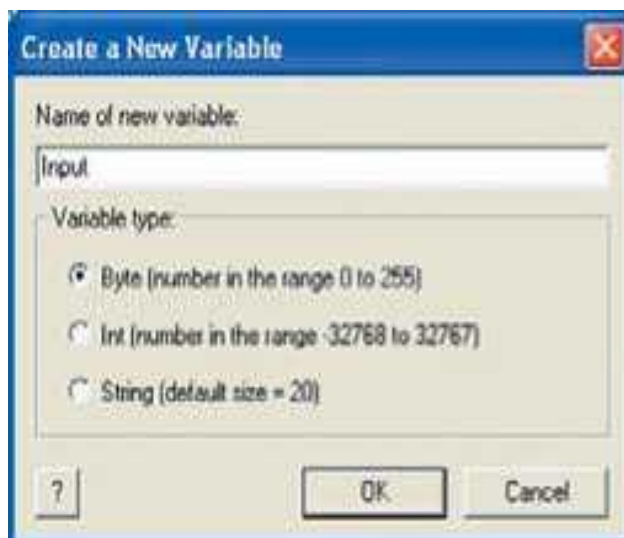

**Рис. 7.** Добавление новой переменной с названием Input

### *Input*

Для начала необходимо создать переменную, отвечающую за информацию о положении кнопки. Щелкните по Variables («Переменные»), чтобы открыть диалог Variables Manager. Щелкните по Add New Variable («Добавить новую переменную») и добавьте новую переменную с названием Input (рис. 7).

Нажмите ОК. Вернувшись в окно Variables Manager, нажмите кнопку Use Variable. Вернувшись в окно Properties, выберите PORT B, Single Bit (рис. 8).

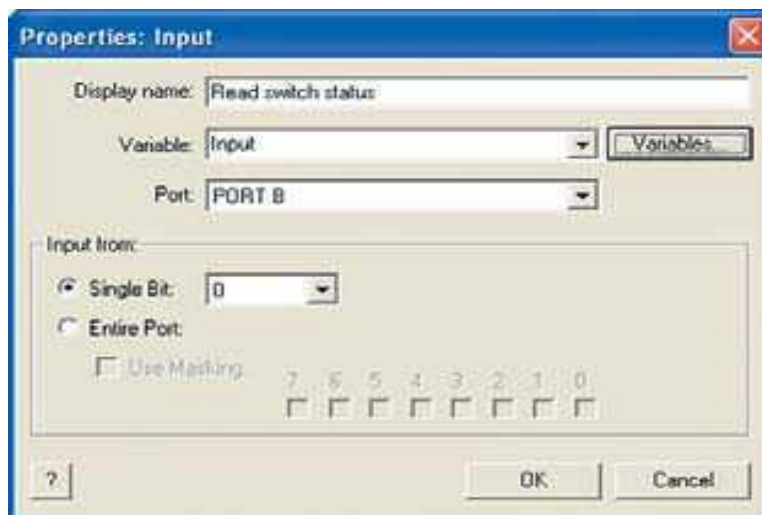

**Рис. 8.** Настройка новой переменной в окне Variables Manager

### *Decision*

В окне Properties нажмите на Variables и выберите Input, затем щелкните на Use Variable. Дайте название (Display name) — “Is switch pressed?” (рис. 9).

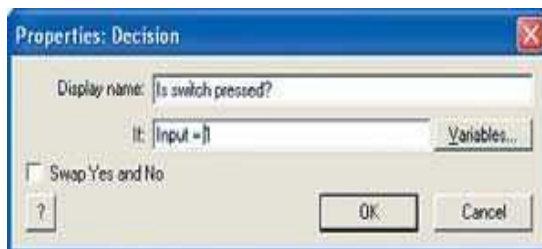

**Рис. 9.** Введение названия для новой переменной

### ***Ветка No/Output***

Чтобы зажечь крайние светодиоды, необходимо выставить в единицу биты 0 и 7 порта PORT D, то есть ввести в PORT D число 129 ( $27+20$ ) (рис. 10).

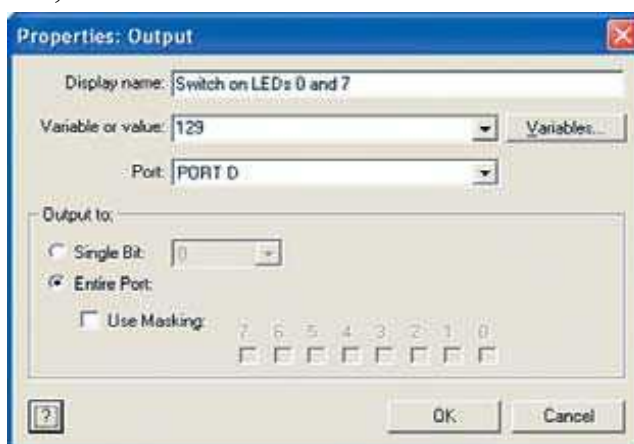

**Рис. 10.** Введение в PORT D числа 129

### ***Ветка Yes /***

#### ***Первый блок Output***

Чтобы зажечь светодиоды с 0 по 3, необходимо ввести в PORT D число 15 ( $20+21+22+23$ ) (рис. 11).

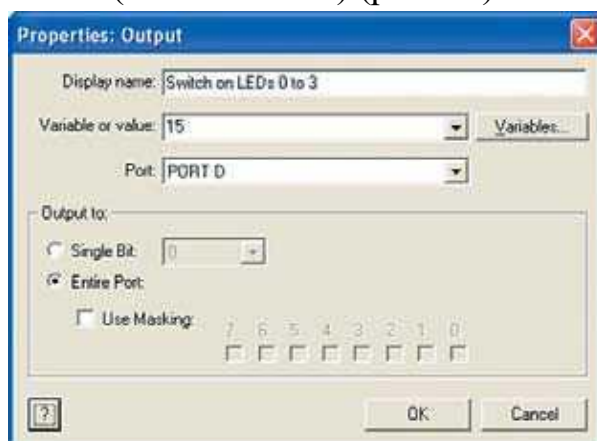

**Рис. 11.** Введение в PORT D числа 15

### ***Оба блока Delay***

Длительность задержки может быть задана в миллисекундах и секундах.



Необходимо задать задержку в полсекунды (рис. 12).



**Рис. 12.** Задание длительности задержки

### ***Второй блок Output***

Чтобы зажечь светодиоды с 4 по 7, необходимо ввести в PORT D число 240 (24+25+26+27) (рис. 13).

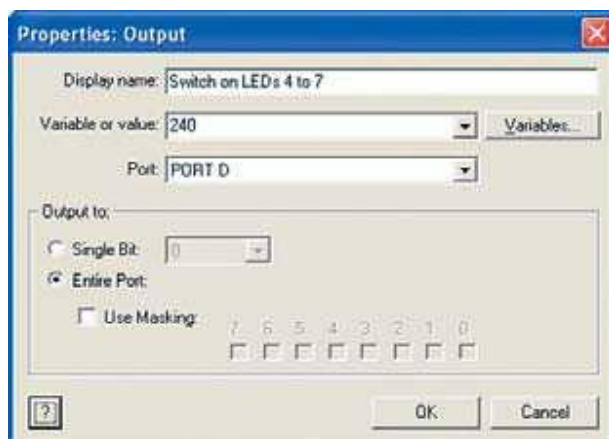

**Рис. 13.** Введение в PORT D числа 240

Теперь блок-схема должна иметь вид, представленный на рис. 14.

Программа Flowcode предоставляет возможность проверить работу программы через симуляцию, что является ключевым этапом при разработке и тестировании алгоритмов. Симуляция доступна в двух режимах: непрерывная и пошаговая. В первом режиме программа выполняется на полной скорости, что позволяет быстро получить общий результат. Во втором режиме выполнение программы происходит поэтапно, блок за блоком, что полезно для более детального анализа каждого шага.

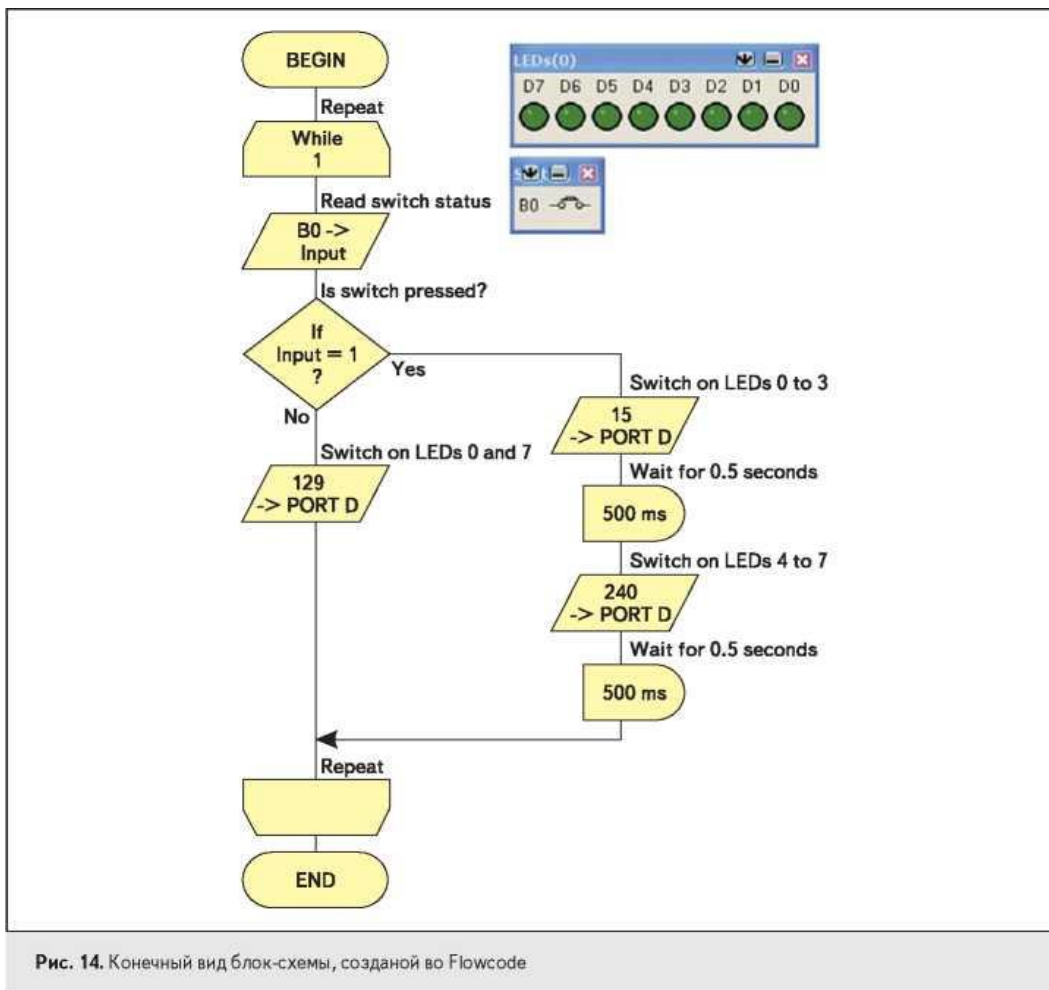

В обоих режимах на экране отображаются данные в окнах Variables и Call Stack, где можно наблюдать текущие значения всех переменных и состояния стека вызовов. В случае, когда симуляция запускается на полной скорости, данные в этих окнах обновляются не так часто, что позволяет ускорить процесс, но исключает подробный мониторинг переменных. Однако, если скорость симуляции ниже максимальной или выполнение программы идет пошагово, все изменения в переменных и стеке отображаются в реальном времени, обновляясь на каждой итерации. Это дает возможность более детально анализировать поведение программы, отслеживать изменения значений и выявлять потенциальные ошибки или неточности в логике работы алгоритмов.

Теперь посмотрим на симуляцию на полной скорости. Нажмите Run на панели инструментов. Используйте возможность остановки и продолжения работы программы (F5 или Go/Continue в меню Run). При этом можно увидеть текущие значения в окнах Variables и Call Stack, а также крайние свето-диоды (0-й и 7-й светятся). Щелкните по иконке кнопки и убедитесь, что светодиоды 0-3 моргают в противофазе со светодиодами 4-7. Программа работает

корректно.

Если вы не получили нужного результата, вернитесь к началу и повторите все заново.

### **Программирование PIC-контроллера**

Подготовительная часть закончена, вы получили полнофункциональную программу, работающую по заданному алгоритму. Выполните следующие инструкции для программирования контроллера:

- Подключите PICkit2 к ПК через USB.
- Подключите PICkit2 к демонстрационной плате 44-pin Demo Board.
- В меню Chip выберите пункт Compile to Chip (для компиляции необходимо сохранить созданную программу).
- Откроется окно Compile Messages, в котором отображается текущий прогресс. При программировании контроллера засветятся индикаторы Target и Busy на PICkit2. Когда программирование закончится, появится строка Finished, после чего следует нажать кнопку Close.
- Ваша программа должна запуститься. Светодиоды 0-3 должны мигать в противофазе со светодиодами 4-7. При нажатии кнопки должны светиться только светодиоды 0 и 7.

• Незаметно для пользователя программа Flowcode сформировала по графической блок-схеме C-файл и компилировала его в ассемблер. Полученный C- и asm-код можно просмотреть, выбрав в меню Chip соответственно команды “View C” и “View ASM”

либо просмотрев содержание файлов *progname.c* и *progname.asm* в папке, где сохранен данный проект.

### **ЗАКЛЮЧЕНИЕ**

В данной статье показано, как просто создать программу для микроконтроллера по заданному алгоритму с использованием среды Flowcode. Приведенный пример охватывает лишь небольшую часть функциональных возможностей этой платформы [4, 5]. Остались незатронутыми такие аспекты, как выполнение вычислительных операций, работа со строковыми переменными, создание пользовательских макросов, вставка пользовательского C-кода, а также взаимодействие с более сложными периферийными устройствами.

Для изучения этих возможностей Flowcode предлагает подробные справочные материалы, доступные в меню Help, которые помогают пользователям освоить новые инструменты и расширить свои знания.

Дополнительно среда поддерживает широкий набор библиотек, упрощающих внедрение сложных решений, таких как работа с коммуникационными интерфейсами (UART, SPI, I2C) и интеграция с IoT-платформами.

Использование Flowcode в образовательных и исследовательских целях способствует значительному упрощению процесса разработки программного обеспечения для микроконтроллеров [9, 10]. Это не только ускоряет реализацию проектов, но и повышает наглядность изучаемых материалов, что особенно важно для начинающих разработчиков.

Flowcode открывает возможности для создания как простых, так и сложных автоматизированных систем, интеграции с современными технологиями и оптимизации работы микроконтроллеров. Благодаря своей интуитивности и богатому функционалу, Flowcode является эффективным инструментом как для обучения, так и для профессионального использования.

### **ИСПОЛЬЗОВАННАЯ ЛИТЕРАТУРА**

1. Flowcode User Guide. Official documentation from Matrix TSL. URL: [<https://www.matrixtsl.com>](<https://www.matrixtsl.com>)
2. Matrix TSL. Flowcode 8: Introduction to Flowcode. – Matrix Technology Solutions, 2020.
3. Mazidi, M. A., Naimi, S., & Naimi, S. The PIC Microcontroller and Embedded Systems Using Assembly and C for PIC18. – Pearson Education, 2016.
4. Barnett, R. H., Cox, L., & O'Cull, L. Embedded C Programming and the Atmel AVR. – Cengage Learning, 2012.
5. Волков, С. А. Микроконтроллеры в автоматизированных системах управления. – Москва: МИЭТ, 2019.
6. Malvino, A., & Bates, D. Electronic Principles. – McGraw-Hill Education, 2016.
7. Алиев, Т. А. Оптимизация программирования микроконтроллеров на языке С. – СПб: Питер, 2018.
8. Ponnusamy, S., & Thiagarajan, R. Optimization of Embedded System Design. – Springer, 2020.
9. Джонсон, С. Микроконтроллеры PIC: от новичка к профессионалу. – Москва: ДМК Пресс, 2020.
10. Palamar, R. IoT и микроконтроллеры: практическое руководство. – Москва: БХВ-Петербург, 2021.
11. Penfold, R. A. Practical PIC Projects. – Bernard Babani Publishing, 2017.
12. Google Scholar. Поиск по ключевым словам: "Flowcode", "PIC"

- microcontroller optimization", "Embedded systems programming". URL: [\[https://scholar.google.com\]](https://scholar.google.com)(<https://scholar.google.com>)
13. Спецификации микроконтроллеров семейства PIC. URL: [\[https://www.microchip.com\]](https://www.microchip.com)(<https://www.microchip.com>)
14. Ochilov, M. A., Juraev, F. D., Maxmatqulov, G. X., & Rahimov, A. M. (2020). Analysis of important factors in checking the optimality of an indeterminate adjuster in a closed system. *Journal of Critical Review*, 7(15), 1679-1684.
15. Jo'rayev, F. D. S., & Ochilov, M. A. (2023). Algorithms for multi-factory polynomial modeling of technological processes. *Chemical Technology, Control and Management*, 2023(1), 59-67./ <https://ijctcm.researchcommons.org/journal/vol2023/iss1/8/>.
16. Ashurkulovich, O. M., & Kholiqulovich, J. A. (2024). IMPLEMENTATION OF ROUTING ON A COMPUTER IN A CISCO PACKET TRACER ENVIRONMENT. *American Journal of Innovation in Science Research and Development*, 1(4), 36-43.
17. ОЧИЛОВ, М. А. (2023). РОЛЬ CISCO PACKET TRACER В МОДЕЛИРОВАНИИ И АНАЛИЗЕ СЕРВЕРНЫХ УСЛУГ В КЛИЕНТ-СЕРВЕРНЫХ СЕТЯХ. *Academic research in educational sciences*, 4(11), 275-286.
18. Dustmirzayevich, J. F., & Ashirkulovich, O. M. (2023). THE ROLE OF CISCO PACKET TRACER SOFTWARE IN STUDYING COMPUTER SYSTEMS AND NETWORKS. *PEDAGOGS*, 46(2), 17-27.
19. Ochilov, M. A. (2023). DESIGNING TECHNOLOGICAL PROCESS AUTOMATION SYSTEMS BASED ON SCADA. *Oriental renaissance: Innovative, educational, natural and social sciences*, 3(2), 1025-1032.
20. ЖУРАЕВ, А. (2020). Таълим тизимида педагогик дастурий воситаларни жорий этиш афзалликлари. *UNIVERSITETI XAVARLARI*, 1(1).
21. Жураев, А. Х., & Тожибоев, С. Ж. Ў. (2022). СИМУЛЯТОР ДАСТУРЛАРИДАН ТАЪЛИМ ЖАРАЁНИДА ФОЙДАЛАНИШ. *Oriental renaissance: Innovative, educational, natural and social sciences*, 2(5), 557-565.
22. Juraev, A. K., Jurayev, F. D., Eshkobilov, S. B., Ibragimov, B. S., & Norboev, O. N. (2023). Nonlinear control object identification problems: Methods and approaches. In *E3S Web of Conferences* (Vol. 392, p. 02043). EDP Sciences.
23. Жураев, А. Х. (2022). ЭЛЕКТРОН ЎҚУВ ВА ДИДАКТИК МАТЕРИАЛЛАРНИ ЯРАТИШ ИМКОНИНИ БЕРУВЧИ ДАСТУРЛАР ТАХЛИЛИ. *Academic research in educational sciences*, 3(2), 572-577.



24. Xoliqulovich, J. A. (2023). THE USE OF MATLAB IN TEACHING THE PROCESS OF AUTOMATIC TEMPERATURE ADJUSTMENT IN HIGHER EDUCATION INSTITUTIONS. *Galaxy International Interdisciplinary Research Journal*, 11(2), 351-356.
25. Jurayev, A. K. (2024). THE ROLE OF INFORMATION TECHNOLOGY IN THE TEACHING OF TECHNICAL SCIENCES. *Oriental renaissance: Innovative, educational, natural and social sciences*, 4(5), 842-850.

## ХАЙБАР АДАБИЙ МАКТАБИ ВАКИЛЛАРИ ИЖОДИДА РАНГЛАР БИЛАН БОҒЛИҚ РАМЗЛАР

**С.Қорабоев,**

филология фанлари бўйича фалсафа доктори (PhD)

### АННОТАЦИЯ

*Ушбу мақолада Хайбар адабий мактаби вакиллари ижодида ранглар билан боғлиқ рамзлар масаласи таҳлил қилинган. Шоирлар ижодида бадиийликни таъминлашда рамзларнинг қанчалик маҳорат билан қўлланилганига аҳамият қаратилган.*

**Калим сўзлар:** *рамз, ранглар билан боғлиқ рамзлар, рангларнинг пушту адабиётидаги маънолари масаласи.*

### ABSTRACT

*This article analyzes the issue of symbols related to colors in the work of representatives of the Khyber literary school. Attention is paid to the skillful use of symbols in ensuring artistic quality in the work of poets.*

**Keywords:** *symbol, symbols related to colors, the issue of the meaning of colors in Pashto literature.*

Барча халқлар адабиётида бўлгани каби ранг билан боғлиқ рамзлар пушту адабиётида ҳам қадимдан қўлланилган. Бу XX аср назмий адабиётининг асосини ташкил этган Хайбар адабий мактаби вакиллари ижодида ҳам ўз аксини топди. Улар аксарият ҳолларда умуминсоний тушунчалар билан мувофиқ келади. Масалан, оқ ранг – яхшилик, қора ранг – ёмонлик, ёвузлик, мотам ранги ҳисобланган. Бу рангларни инсоният онгида шундай рамз сифатида шаклланишини ўзбек олимаси Насиба Жуматова қуйидагича тушунтиради: “Инсон онги ҳали мураккаб, мавҳум тушунчаларни яратиш иқтидорига эга бўлмай туриб, оддий эмприк тасаввурларни рамзлаштиришга интилган. Масалан, инсон дастлаб ёруғлик ва қоронғуликни фарқлаган. Кундузи у овда ўзгалар билан жанг олиб боришда турли қийинчиликларга учрамаган. Сабаби, у ўз атрофини яхши кўра олган, турган жойининг жуғрофий тузилишини тўла идрок эта олган. Тун қоронғисида эса бунинг бутунлай акси бўлган ва кўп зарар кўрган. Мана шунинг учун у қоронғиликдан кўрққан. Бу кўрқиш унинг онгида қора рангни ёвузлик ва даҳшат ранги сифатида

шакллантиришга олиб келган. Ёруғликни эса эзгулик, қулайлик ва фаровонлик сифатида оқ рангда мужассамлаштирган.”<sup>93</sup>

Хайбар адабий мактаби вакиллари ижодида ҳам оқ ва қора ранглар аксарият ҳолларда мос равишда ижобий ва салбий рамзий маъноларда ишлатилган.

Қора ранг билан боғлиқ ассоциацияларда афғон ва ўзбек тилларида кўпгина умумийлик мавжуд. Масалан, “қора кун”, “қора бозор”, “бахтиқаро” ва “қораламоқ” (“айбламоқ” маъносида) тушунчалари худди шу шаклда ва шу маънода пашту тилида ҳам қўлланилади.

Қора рангни ўзбек тилида салбий маънода қўлланилишига мисол сифатида Алишер Навоийнинг қуйидаги шеърини келтириш мумкин. Унда қора ранг очкўзлик ортидан келадиган шармандалик сифатида талқин қилинган.

Насиби анинг бир аёқ ош эрур бас,  
Агар ганжи Қорун эрур муддаоси.  
Бировким бўлур бир аёқ ош учун қул,  
Юзига керактур қозоннинг қароси.<sup>94</sup>

Шу каби кўпгина халқларда ёвузлик, даҳшат, тун, мотам ва ўлимни ифодалаган қора ранги Хайбар адабий мактаби шеърлятида буларга қўшимча тарзда айрилик, хижрон туни, беморлик, йўқчилик, омадсизлик, тушкунлик, қалб сири каби тушунчаларни ифодалаб келди.

Калим Шинворийнинг қуйидаги байтида эса қора ранг мавҳумликни ифодалаб келадиганини кўраимиз.

د مکان او د زمان په توره شپه کښي  
راته ښکاری صباڼی په ژوندانه<sup>95</sup>

Таржима: “Замон ва маконнинг қора (қоронғи) тунида

Менга эртанги ҳаётни (келажакни) кўрсатасан”.

Оқ ранг афғонларда кўп маъноларга эга: масалан, “спин” – “оқ”, “тозаллик”, “кумуш”, “қор”, “пә спина вразд” – “куппа-кундузи” (сўзма-сўз таржимаси “оқ кундузида”), “спинбахр” – “оқ денгиз”(дан ташқари “ўрта ер денгизи” маъносини ҳам беради), “спинхулай” – “кўса”, “соқолсиз” (сўзма-сўз таржимаси “оқ оғиз”), “спиндрўбай” – “хурматли” (сўзма-сўз таржимаси “оқ погонли”), “спинзар” – “кумуш” (сўзма-сўз таржимаси “оқ олтин”), “спинзрб” – “софдил” (сўзма-сўз таржимаси “оқ юрак”). Хайбар адабий мактаби вакиллари ижодида эса оқ ранг эзгулик, поклик, бахт-саодат шодлик, соғлик, тинчлик,

<sup>93</sup> Жуматова Насиба. Ҳозирги ўзбек шеърлятида ранг билан боғлиқ рамзий образлар. – Т., 2000. – Б. 13.

<sup>94</sup> Сотиболдиева Сарвиноз. Фоний ғазалларининг бадийяти (Фонийнинг Амир Хусрав Деҳлавий ғазалларига ёзган татаббуълари асосида). – Т., 2001. – Б. 37. (номз дис 138 бет)

<sup>95</sup> کليم شينوارى ، د خيبر ليکوال ، پښور ۱۹۸۸ ، ۱۴۷ مخ

мусаффолик, бахтиёрлик, қувонч, чирой, кадр-қиммат ва барҳаётлик маъноларини ифодалади. Мурод Шинворийнинг қуйидаги байтида эса оқ ранг чиройни ифодалаб келаётганини кўрамиз.

په سپين مخ وهي خالونه كله يو خوا كله بل خوا  
راکوي په زره داغونه كله يو خوا كله بل خوا<sup>96</sup>

Таржима: “Оппоқ юзингга хол кўясан, бир бу томонга, бир у томонга  
Юракка доғлар берасан, бир бу томонга, бир у томонга”.

Оқ ва қора ранглар биргаликда эса “сир” тушунчасини ифодалайди. Ҳамзанинг қуйидаги байтида “ҳаётнинг мазмун-моҳиятини” иборасини шу ранглар билан берган.

د ژوند په تور او سپين خبر نه شومه  
خدای زده چې ماته ورځو شپو څه ووي<sup>97</sup>

Таржима: “Ҳаётнинг қора ва оқ (моҳият)ига тушунолмадим  
Худо билади, кун ва тунлар менга нима деяётир”.

Қизил ранг қадимдан қон ва жанг маъноларини аниқлаган. Лекин ўрта аср шарқ адабиётида уни ғалаба ранги сифатида ҳам талқин қилишган. Ўзбек фольклоршуноси Ш.Турдимов эса қизил ранг иссиқлик, севги, аёл, олтин ва бойлик каби маъноларни аниқлатади, деган хулосага келади.<sup>98</sup> Шулар орасидан қизил рангининг олтин маъносига эътибор қаратмоқчимиз. Маълумки, кўпгина тиллар каби ўзбек тилида ҳам олтин сариқ ранг билан сифатланади. Лекин пашту тилида олтин қизил ранг билан сифатланади ва олтин “зар” ёки “срээр” – “қизил олтин” дейилади.

Мумтоз шеъриятда жанг, қон, ғалаба маъноларини ифодалаган қизил ранг Хайбар адабий мактаби вакиллари ижодида эҳтирос, баркамоллик ва куч-қувват тушунчаларини ўзида мужассамлади. Шу билан бирга ибодат, ҳаё ва уят маъноларини ифодалаб келди. Ҳамза Шинворийнинг қуйидаги шеърида бунга гувоҳ бўламиз.

هيڅ نه يم خبر چې د نظر په گستاخي مي  
زور دی د خيا که له غضبه ئي مخ سور دی<sup>99</sup>

Таржима: “Билмадим, менинг қарашимда қандай густоҳлик бор  
Агар ғазабдан юзлари қизарган бўлса, ҳаёси зўр экан”.

Булардан ташқари ранглар траферет (қолиплаган) рамзий образлар (شین خال) яшил хол – гўзал ёр маъносига, دسترگو توره қўзнинг қораси – кадрли инсон, توره شپه қора тун – ғам образи сифатида ҳам қўлланди.

<sup>96</sup> مراد شينواری، آئينه، پېښور - ۲۰۱۲ م، ۷۸ مخ

<sup>97</sup> د حمزه شينواری ديوان، پېښور - ۲۰۱۳، ۵۴۵ مخ

<sup>98</sup> Турдимов Ш. Ранго-ранг дунё. - Т., 1987. “Ёшлик” 8-сон. -- Б. 60-62.

<sup>99</sup> د حمزه شينواری ديوان، پېښور - ۲۰۱۳، ۵۶۶ مخ

Рамзларсиз ҳеч қандай поэтик фикр том маънодаги шеърый асарга айланмайди. Шоирлар ижодидаги юксак бадиийликни таъминлашда рамзларнинг қанчалик маҳорат билан қўлланганлиги ҳам катта аҳамиятга эга. Мурод Шинворий қуйидаги ғазали ҳам ўзига хос оҳангдорлиги билан ажралиб туради.

په سپين مخ وهي خالونه كله يو خوا كله بل خوا  
راکوي په زره داغونه كله يو خوا كله بل خوا  
په دوو زرونو کښي شم پاتي ستا کوڅي ته چې نزدې شم  
اخلم ځکه قدمونه كله يو خوا كله بل خوا

...

كله يو خوا كله بل خوا ته چې گوري آئيني ته  
زره زما وهي توپونه كله يو خوا كله بل خوا  
ستا په هجر کښي ژوندون مي د ازغو په بستره شو  
بدلوم ځکه اړخونه كله يو خوا كله بل خوا<sup>100</sup>

Таржима: “Оппоқ юзингга хол қўясан, бир бу томонга, бир у томонга,  
Юрагимга доғлар берасан, бир бу томонга, бир у томонга.  
Сенинг қўчангга яқинлашганимда юрагим ўйнаб қолади,  
Шунинг учун қадам ташлайман, бир бу томонга, бир у томонга.

...

Ойинада қараганингда, бир бу томонга, бир у томонга,  
Менинг юрагим уради, бир бу томонда, бир у томонда.  
Сенинг ҳажрингда менинг ҳаётим тиканли тўшак бўлди,  
Шунинг учун тўлғонаман, бир бу томонга, бир у томонга”.

Худди шундай китобхон қалбига таъсир эта оладиган юксак нафосат билан ёзилган, кучли ҳис-туйғуларга бой шеър Хайбар Афридий тахаллуси билан шеър ёзган Саид Аҳмаджон ижодидаги қуйидаги шеърда учратиш мумкин. Хайбар Афридийнинг ушбу ғазали ўзининг коса тагида нимкоса қабалидаги қочиримлари билан машҳур.

هر شئی وی په پرده کښي لکه ساز وی په پرده کښي  
حیران مشه لتون کره گوره راز وی په پرده کښي<sup>101</sup>  
[ҳар шайи вий нә парда ке, ләка соз вий нә парда ке]  
[ҳайрон маша, латун кра, гўра роз вий нә парда ке]

Таржима: “Ҳамма нарса бўлади парда ортида, ҳаммаси яхшидек бўлади парда ортида,  
Ҳайрон бўлма, қидир, қара! Сир бўлади парда ортида”.

مراد شينوارى، آئينه، پيښور - ۲۰۱۲ م، ۷۸ مخ 100  
کليم شنوارى، د خيبر ليکوال، پيښور - ۱۹۸۸، ۴۷ مخ 101



Кўриб турганимиздек, шоир ғазалнинг матласидаёқ шеърни кульминацион даражага олиб чиқа олган. Биринчи мисрадаёқ шоир ўқувчини огоҳликка чорлайди: “парда ортида ҳамма нарса бўлиши мумкин, лекин парда бизни тўсиб тургани учун биз парда ортида нима борлигидан беҳабармиз. Ҳар қандай ҳолатда ҳам, яъни, парда ортида нимага дуч келсанг ҳам, ҳайрон бўлма! Шоир ўз фикрини тадрижий давом эттиради – унинг фикрича, кўришнинг ўзи ҳам камлик қилади. Чунки у ерда сир бор. Шунинг учун ўқувчини қидиришга, яна изланишга ундайди.

په انار كېنى كوركى وى ، كوركى وى په پرده كېنى  
كه وه ئى سپرى پانه سره پياز وى په پرده كېنى

[*пә анор ке кўракай вий, кўракай вий пә парда ке*]

[*ка ва йе спарай пона срә пиёз вий пә парда ке*]

Таржима: “Анорда хонача бўлади, хонача бўлади парда ортида,  
Агар у дарахт барги бўлса ҳам, қизил пиёз бўлади парда ортида”.

Анор хоначалардан ташкил топганини шоир пардага ҳам қўллаш орқали чиройли ўхшатиш қилган бўлса, иккинчи томондан парда ортида ҳам хонача бор, дейиш орқали муаллиф парда ортидаги ваъзият анча мураккаблигини билдирмоқда. Чунки كوركى لول [*кўракай ларал*] – “хонача бор” ибораси пашту тилида “мураккаблик бор”, “қийинчилик, машаққат бор” маъносини ҳам ифодалайди. Масалан, دا كور هم كوركى لرى [*до кўр ҳам кўракай лари*]<sup>102</sup> ибораси “бу уйда ҳам хонача бор”, тарзида эмас, “бу ишнинг ҳам ўзига яраша машаққати бор” шаклида таржима қилинади.

Дарахт баргини парда ортида қизил пиёзга айланишини таъкидлаш биринчи мисрадаги фикримизни исботлагандек бўлади. Шу ўринда “қизил пиёз” тушунчасига ҳам ойдинлик киритиб ўтиш жоиз. Афғон ошхонасида оқ ва қизил пиёзнинг ўз ишлатилиш ўрни бор. Оқ пиёз унчалик аччиқ ҳисобланмайди, шунинг учун у, асосан, салатлар тайёрлашда ишлатилади. Қизил пиёз эса оқ пиёзга нисбатан аччиқ бўлганлиги учун салатга қўшилмайди, у овқат тайёрлашда қўлланилади.

مجاز باندى كه پوهى شي خقيقت باندى به پوهى شي  
كه وغرومى سترگى نو مجاز وى په پرده كېنى<sup>103</sup>

[*мажоз бонди ка пўхе ше, ҳақиқат бонде бә пўхе ше*]

[*ка вузуруми стәрги, ну мажоз вий пә парда ке*]

Таржима: “Мажозга тушунсанг, ҳақиқатга ҳам тушунасан  
Агар кўзларингни каттароқ очсанг, мажоз бор парда ортида”.

<sup>102</sup> Асланов М. Г. Пушту-русский словарь. – М., 1985. – С. 702.

<sup>103</sup> کليم شنوارى ، د خيبر ليکوال ، پېښور – ۱۹۸۸ ، ۴۷ مخ

رسوا كرى خان پخپله چه مئین كرى فریادونه  
د مینې محبت خو تل آغازوی په پرده كښې

[расво крий дзон пхпъла, че маян крий фарёдуна]

[да мене муҳаббат хў тал, оғозави нә парда ке]

Таржима: “Ошиқ фарёд урса, ўзини шарманда қилади,  
Севги-муҳаббат ҳам доим бошланади парда ортида”.

نازونه په ظاهره څه شېدل غونډى لگيرى

قربان له پوهه ياره چه يې ناز وى په پرده كښې<sup>104</sup>

[нозуна нә зоҳира ҷа шадал гунди лагежи]

[қурбон лә нўҳа ёра че йе ноз вий нә парда ке]

Таржима: “Очиқ қилинган ноз-карашма бачкана (қўпол) кўринади,  
Нозлари парда ортида бўлган ақлли ёрга қурбон бўл”.

Ғазалнинг кейинги байтларида шоир юрагида қўрқув бор одам пардага яқинлаша олмайди, чунки парда ортида дунёнинг барча сир-асрори яширинган, деган фикрни ифодалайди.

Ўзбек адабиётшунос олими О.Шарафиддинов таъкидлаганидек, “Ҳақиқий шеър нимаси биландир мусиқага ўхшайди – унда мазмун теранлиги билан бирга китобхон қалбига таъсир эта оладиган юксак нафосат бўлиши керак.”<sup>105</sup> Кўриб турганимиздек, мазкур ғазалларда ранглар билан боғлиқ рамзлар шеърнинг оҳангдорлигини шакллантиришда ўз аҳамиятига эга.

Хайбар адабий мактаби вакиллари ижодида ранглар билан боғлиқ рамзларнинг бадиий санъатлар билан биргаликда ишлатилганини ҳам кўришимиз мумкин. Қуйидаги мисолда Лаълзода Нозир Шинворий - “кун” ва شپه - “тун” каби антоним сўзларни ишлатиш орқали тазод санъатини вужудга келтирган.

خو دى تور د تورو سترگو شو راپورى

چه رنا ورخ ئي حما په سترگو شپه كره<sup>106</sup>

Таржима: “Сенинг қоп-қора кўзларинг,

Ёруғ кунни менинг кўзимга тун қилди”.

Шеърда ёрнинг қоп-қора кўзлари қоронғу тун рамзи сифатида ишлатилган.

Хулоса ўрнида айтиш мумкинки, Хайбар адабий мактаби вакиллари мумтоз адабиётда асрлар давомида яшаб келаётган рамзлар доирасини кенгайтirdилар. Айниқса, ранглар билан боғлиқ рамзлар яна янги маънолар касб эта бошлади. Хайбар адабий мактабининг анъанавий шеъринг жанрларида

<sup>104</sup> Ўша манба. – Б. 47.

<sup>105</sup> Шарафиддинов О. Адабиёт-ҳаёт дарслиги. – Т., 1991. – Б. 93.

<sup>106</sup> مراد شنوارى ، د خبير ادب ، پېښور – ۱۹۵۸، ۱۹۴، مخ

иждод қилган вакиллари пашту адабиётидаги мумтоз рамзларини замон руҳи билан бойитиб, уларнинг нафақат сақланиб қолишига, балки янада кенг тарқалишига сабабчи бўлдилар. Шу билан бирга улар мумтоз рамзларни қўллашда ўзларининг юксак бадиий маҳоратга эга эканликларини кўрсатдилар.

**UDK 37.06**

## **QURILISH CHIZMACHILIGI FANINI O'QITISHDA KOMPYUTER TEXNOLOGIYALARDAN FOYDALANISH**

**K.S.Niyazov**

UrDU "San'at" kafedrası katta o'qituvchisi

**S.Q.Yoqubboyeva**

UrDPI, "Muhandistlik grafikasi va dizayn nazariyasi"  
mutahassisligi 1-bosqich magistranti

### **ANNOTATSIYA:**

*Bizning xududimizga qurilish madaniyati juda qadimdan kirib kelgan. Arxeologik qazilmalar natijalariga asoslangan holda, miloddan avval mustahkam qal'a va shaharlar qurilganligi va turli kanallar barpo qilinib, ulardan foydalangan holda yuqori hosil olinganligini guvohi bo'lamiz. Bu borada zamonaviy va badiiy ta'lim sistemasining rivojlanish yo'nalishlarini belgilab beruvchi ushbu yangi maqsad va vazifalarni ta'kidlab o'tishimiz muhimdir.*

**Kalit so'zlar:** *Yer osti metrolar, yer usti sport komplekslari, milliy banklar, ko'priklar, bozor, akademik litsey, kollej, axborot texnologiyalar, «integratsion media», «Klipcha fikrlash», arxitektura, «elektron muhit», multimediya proeksion ekran.*

### **АННОТАЦИЯ:**

*Строительная культура пришла на нашу территорию очень давно. По результатам археологических раскопок мы можем стать свидетелями того, что еще до Рождества Христова строились крепости и города, строились различные каналы и с их помощью получали высокие урожаи. В связи с этим важно подчеркнуть эти новые цели и задачи, которые определяют направления развития современной системы художественного образования.*

**Ключевые слова:** *Метрополитен, наземные спортивные комплексы, национальные банки, мосты, рынок, академический лицей, колледж, информационные технологии, «интегрированные медиа», «клиповое мышление», архитектура, «электронная среда», мультимедийный проекционный экран.*

### **ANNOTATION**

*The culture of construction has existed in our region for ages. According to the results of archaeological excavations, it is clear that strong fortresses and cities were built before our era, various canals were built, and high yields were obtained as*

a result of their use. In this regard, it is necessary to emphasize these new goals and objectives that determine the development directions of the modern and artistic education system.

**Key words:** *Underground metros, above-ground sports complexes, national banks, bridges, market, academic lyceum, college, information technologies, "integrative media", "clip thinking", architecture, "electronic environment", multimedia projection screen.*

### **KIRISH**

Kunimizda Respublikamizning barcha hududlarida ko'plab qurilishlar olib borilmoqda. Yangi turli ko'rinishdagi binolar qatorida ajdodlarimiz barpo etgan tarixiy yodgorliklar ta'mirlanmoqda, mutloq buzilib ketganlari qaytadan tiklanmoqda. Bunday qurilishlar ko'lami yangi yer osti metrolarimiz, yer usti sport komplekslari, milliy banklarimiz, ko'priklar, bozor, akademik litsey, kollejlarni nafaqat shaharlarimizning ko'rki, balki dunyo miqyosida Respublikamizning rivojlanayotgan davlatlari qatoriga qo'shilishiga kafolat beradigan omillardan biri hisoblanadi.

### **ADABIYOTLAR TAHLILI VA METODOLOGIYA**

Zamonaviy taraqqiyot, globallashuv insoniyat ongiga ko'plab yangicha hayot tarzi qonun-qoidalarini olib kirmoqda. Ko'plab ijtimoiy tadqiqotlar shuni ko'rsatyaptiki, hozirgi zamon talablarini chizmachilik fanini muammolari bilan tanishtirishda XXI asr bo'sag'asida axborotlarning haddan ziyod ko'payganligi, ta'lim sohasining butunlay o'zgartirishni talab etmoqda. Dunyo bo'yicha elektron madaniyat, jaxon texnologik timsollari va belgilari zamonida yashayotgan talabani qabul qilish qobiliyati tubdan o'zgardi. O'qituvchi talaba bilan mukammal muloqotda bo'lishi uchun esa zamonaviy metodika va yangi texnologik bilimlar majmui bilan qurollangan bo'lishi talab etiladi. Shunday texnologiyalardan biri o'qituvchining ish jarayonida «integratsion media» bilim sistemasi hisoblanadi. Talabani «elektron muhit»da o'zini qanday his qilish, uni o'qish tajribasi axborotlarni tahlil qilish va qayta ishlash har xil manba'lardan olinayotgan ma'lumotlarni tanqidiy anglash hozirgi zamon ta'limi oldidagi muhim vazifalardan biridir, desak yanglishmaymiz.

Bu borada zamonaviy badiiy ta'lim sistemasining rivojlanish yo'nalishlarini belgilab beruvchi ushbu yangi maqsad va vazifalarni ta'kidlab o'tishimiz muhimdir:

- talabalarining zamonaviy ijtimoiy-madaniy muxitga moslashuvi;
- o'quvchi-yoshlarning umumiy ta'lim mazmunini anglashda va yetuk mutaxassis bo'lib yetishishida zamonaviy umumta'lim va axborot texnologiyalaridan keng foydalanish;
- talabalarining bilim darajasini kengaytiruvchi mashg'ulotlar tizimida media bilim texnologiyalarini integratsiyalash.



Ayni sharoitda yangi pedagogik texnologiyalardan foydalanish, hamda qurilish chizmalarining o'ziga xos xususiyatlari, bino turlari va qurilish norma hamda yo'riqnomalar haqida qisqacha ma'lumotlarga bevosita aloqasi bo'lgan bir qator an'anaviy va zamonaviy arxitektura kasblarni egallashda eng malakali mutaxassislarni tayyorlashga imkon beruvchi ta'lim sohasining muayyan maqsadda shakllanish usullarini aniqlash, o'ta muhim masalaga aylanmoqda.

### **TAHLIL**

Hozirgi kunda madaniyat yuksalishining asosiy tendentsiyalaridan biri – bu madaniyat turlarining bir-biriga o'tishi va singib ketishiga bo'lgan intilishdir. Bu jarayonga ommaviy axborot vositalarining keng tarqalishi katta ta'sir ko'rsatmoqda. Axborot qabul qilish jarayoni tezlashgani esa albatta bor haqiqatdir. Hatto «Klipcha fikrlash» termini ham paydo bo'lgan. Ma'lumot olishning eng ommaviy manbasi – televidenie hisoblanadi. U orqali turli ma'lumotlarga ega bo'lish mumkin, shu jumladan arxitektura haqida ham. Televizion axborotlarni uzatishning o'ziga xosligi uning «diskret»ligida ko'rinadi. Shuning uchun inson ongida umumlashtirish va sintez qilish qobiliyati o'sib bormoqda. Asosiysi esa turfa odam mutanosibligini anglay olish, uni yaxlit tasvirda ko'ra bilish va eshitish orqali keng tasavvurga ega bo'lish mumkin.

Shuning natijasida zamonaviy talabaning assotsiativ fikrlash, tasavvur qilish, badiiy tarzda his etish holati rivojlanadi. Ular quyidagilardan iborat:

- fikrdagi ochiq aytilmagan ma'noni «o'qiy bilish»;
- axborot oqimini tanqidiy qabul qilishni shakllantirish va undagi shaxsiy ma'noga ega bo'lgan qismini ajrata olish;
- Qurilish chizmachiligi tilini tushunish zamonaviy arxitekturani o'tmish tajribasi orqali anglash shakllantirishga suyanadi.

Masalan bu holat ijodiy tasvirlash bino muxitini yaratib, ifodalash jarayoni vositasida amalga oshadi.

Multimediya prezentatsiyasi – o'z tarkibiga animatsiya, audio va videofragmentlarni jamlagan elektron diafilmlar, interaktiv elementlar (foydalanuvchi xatti-harakatlariga reaksiya) – namoyish etilayotgan materiallar taqdimotining eng keng tarqalgan turidir.

Kompyuter yordamida ham, multimediya proeksion ekranlar yordamida ham multimediya proeksion ekranlari yordamida ham multimediya prezentatsiyalarini yangi mavzuning va darsning xohlagan bosqichida ishlata bilish maqsadga muvofiqdir.

«PowerPoint» dastur imkoniyatlaridan foydalanish ham o'z navbatida, darslarni qiziqarli sermazmun tashkil etishga yordam beradi. Masalan:

- arxitektura – qurilish chizmalarini chizish va o'qish darslarida;
- Qurilish chizmachiligining binolar (turar joy, maktab, korxonalar, kasalxonalar va boshqalar) chizmalarini chizish, tanishtirish vaqtida;
- asosiy konstruktiv elementlar: poydevor, devor, ustunlar, zinalar, to'siqlar, tom, derazalar, eshiklar kabi nazariy ma'lumotlarni va amaliy ko'nikmalarini o'rganishda.

### **XULOSA**

Yuqorida aytib o'tilgan darslarni tashkil etish o'qituvchidan ham kompyuter texnikasidan foydalana olishni talab etadi. Natijada u talabaning fanga bo'lgan e'tiborini, qiziqishini o'stira oladi.

Darslarda prezentatsiya usullaridan foydalanish, an'anaviy usulda o'tadigan darslarga nisbatan quyidagi yutuqlarga ega bo'ladi:

1. Axborotni eshitibgina qolmasdan, balki uni ko'rish imkoniyatini ta'minlaydi.
2. Mazmuni ketma-ketlik tarzida ko'rish va idrok qilishni ta'minlaydi.
3. Illyustratsiyani barcha talabalarga yetkazish bilan birgalikda, ekrandagi tasvirning mayda detallarigacha ko'rish imkoniyatini va badiiy asarning qiymatini to'liq ochib beradi.
4. Yangi axborot texnologiyalari o'quv jarayonini tezlashtiradi.

Yuqorida biz ko'rsatib o'tgan yangicha dars o'tish tamoyillari albatta dars xonalarini zamonaviy jihozlash kerakligi talab qiladi. kafedramizda ham bu sifat holatiga o'tish tezlashmoqda. Bu pedagoglar bilim saviyalarini tobora oshirib borishlari orqali ham o'z takomilini topadi deb o'ylaymiz.

### **ADABIYOTLAR**

1. Ro'ziyev E.I., Xo'janiyozov Sh.R., Kenjayev Sh. "Qurilish chizmachiligidan topshiriqlar" (Kasb-hunar kollejlari o'quvchilari uchun metodik qo'llanma) Urganch: 2010 y.
2. Ro'ziyev E.I., Latipov R.A. "Chizmachilikdan ijodiy topshiriqlar" (umumiy o'rta ta'lim maktablari o'qituvchilari uchun qo'llanma) Urganch: 2012 y.
3. Xo'janiyozov Sh.R. Elektron o'quv qo'llanma Oliy ta'lim, fan va innovatsiyalar vazirligi 2024 yil 4 martdagi №55-son Urganch: 2023 y.
4. Архитектурного- Строительные чертежи. Общие сведения. Правила Выполнения (учебное пособие) Москва 2018
5. Колесникова И.В. Информационно-компьютерные технологии на уроках искусства. – [www.festival.I September.ru](http://www.festival.I September.ru)
6. Ястребов Л.И. Создание мультимедийных презентаций в программе MS PowerPoint 2002. – Ж-л «Вопросы Интернет - образования», №44.

## **MA'NAVIIY-AXLOQIY QADRIYATLARNING JAMIYAT IJTIMOIIY BARQARORLIGIDAGI ROLI**

**Matchanova Barno Irkinovna**

Urganch davlat pedagogika instituti dotsenti

### **ANNOTATSIYA**

*Ushbu maqolada ma'naviy-axloqiy qadriyatlar va ularning jamiyatning ijtimoiy barqarorligiga qo'shgan hissasi tahlil qilinadi. Maqolada ma'naviy qadriyatlar va axloqiy me'yorlar jamiyat hayotining turli jabhalariga, jumladan, fuqarolarning huquqiy g'oyalari, oilaviy qadriyatlari va ijtimoiy adolat tuyg'usini shakllantirishga qanday ta'sir qilishi ko'rib chiqiladi. Shuningdek, jamiyatdagi adolatsizlik va korrupsiyaga qarshi kurashda axloqiy qadriyatlar qanday yordam berishi va ularning ijtimoiy muhitni yaxshilashdagi ahamiyati tahlil qilinadi.*

**Kalit so'zlar:** *ma'naviy qadriyatlar, ijtimoiy barqarorlik, jamiyat, axloqiy me'yorlar, adolat, korrupsiya, jamiyatdagi muhit, oilaviy qadriyatlar.*

### **АННОТАЦИЯ**

*В данной статье анализируется вклад морально-этических ценностей в социальную стабильность общества. Рассматривается влияние моральных ценностей и этических норм на различные аспекты жизни общества, включая правовые идеи граждан, семейные ценности и чувство социальной справедливости. Также анализируется роль моральных ценностей в борьбе с несправедливостью и коррупцией и их значение в улучшении социальной среды.*

**Ключевые слова:** *моральные ценности, социальная стабильность, общество, этические нормы, справедливость, коррупция, социальная среда, семейные ценности.*

### **ANNOTATION**

*This article analyzes the contribution of moral and ethical values to the social stability of society. It examines how moral values and ethical standards impact various aspects of social life, including citizens' legal ideas, family values, and the sense of social justice. Additionally, it discusses the role of moral values in combating injustice and corruption and their importance in improving the social environment.*

**Keywords:** *moral values, social stability, society, ethical standards, justice, corruption, social environment, family values.*

Ma'naviy-axloqiy qadriyatlarning jamiyatdagi o'rni beqiyos. Ular odamlar o'rtasida o'zaro hurmat va ishonchni mustahkamlash orqali ijtimoiy muhitni yaxshilaydi. Axloqiy qadriyatlar turli jamiyatlar uchun zarur bo'lgan umumiy axloqiy qoidalar va normalarni belgilaydi, ular fuqarolarning bir-biriga munosabatida hal qiluvchi ahamiyatga ega. Axloqiy qadriyatlar shaxsning jamiyatdagi o'rnini belgilaydi va uning harakatlari uchun asos bo'lib xizmat qiladi. Misol uchun, halollik, adolat va mehnatsevarlik kabi qadriyatlar odamlar o'rtasida o'zaro hurmatni rivojlantirishga yordam beradi va natijada ijtimoiy muhitni yaxshilaydi.

Axloqiy qadriyatlar fuqarolarni o'z huquq va majburiyatlarini chuqurroq tushunishga undaydi. Bu konsepsiya, o'z navbatida, qonun ustuvorligini ta'minlashda muhim ahamiyat kasb etadi. Qonunlar va qoidalar jamiyatning turli qatlamlari o'rtasida adolat va tenglikni ta'minlash uchun ishlab chiqilgan va fuqarolar bu qonunlarni hurmat qilishlari va ularga rioya qilishlari kerak. Axloqiy qadriyatlar bu orqali qonunlarga hurmat madaniyatini shakllantiradi va fuqarolarning o'z huquqiy javobgarligini his etishini ta'minlaydi. Natijada jamiyatda qonun ustuvorligi mustahkamlanib, bu ijtimoiy adolat va barqarorlikning muhim omillaridan biri hisoblanadi.

Ma'naviy qadriyatlar fuqarolik rivojiga xizmat qiladi. Fuqarolar o'z huquq va majburiyatlarini bilgan holda jamiyat hayotida faol ishtirok etishga intiladi. Bu, o'z navbatida, fuqarolarning jamiyatdagi siyosiy va ijtimoiy jarayonlarda faol ishtirokini rag'batlantiradi. Fuqarolarning siyosiy ongi yuqori bo'lgan jamiyatlar ko'proq demokratik va ochiq bo'ladi. Demokratik ishtirok axloqiy qadriyatlarga asoslangan jamiyatlarda samaraliroq bo'ladi, chunki bu qadriyatlar odamlarni adolatli va mas'uliyatli qarorlar qabul qilishga undaydi.

Jamiyatda ma'naviy qadriyatlar yuksak bo'lsa, o'zaro ishonch va hamkorlik muhiti vujudga keladi. O'z navbatida, bu ishonch jamiyat a'zolarining bir-biriga munosabatini yaxshilaydi va umumiy maqsadlarga erishishda hamjihatlikni ta'minlaydi. Natijada ijtimoiy muhit sog'lom va barqaror bo'lib, jamiyatning uzoq muddatli rivojlanishiga zamin yaratadi.

Bilimli kishilarning jamiyatdagi o'rni juda katta. Ular o'z bilim va tajribalarini adolat va tenglikni ta'minlashda faol foydalanadilar. Bunday insonlar yuksak ma'naviy-axloqiy me'yorlarga, adolat tuyg'usiga ega bo'lib, boshqalarga ijobiy o'rnak bo'lib, ularni ham xuddi shunday yuksak qadriyatlarga amal qilishga undaydi. Bularning barchasi adolatsizlikka qarshi turish, jamiyatda barqarorlikni ta'minlashda muhim ahamiyat kasb etmoqda. Masalan, bilimli kishilar mehnatda, ta'lim muassasalarida, siyosiy hayotda tenglik va adolat tamoyillarini hayotga tatbiq etishga harakat qiladilar. "O'tgan o'n yil davomida ma'naviy qadriyatlar bo'yicha tadqiqotlar

sezilarli darajada o'sdi va xilma-xillashdi, bu tadqiqotlar turli madaniy omillar, texnologik yutuqlar va ijtimoiy-siyosiy rivojlanishlar ta'sirini ko'rib chiqdi"[1] Bu, o'z navbatida, ijtimoiy adolat va tenglik g'oyalarini keng targ'ib qilish bilan birga, fuqarolar huquqlarini himoya qilish, jamiyatda barqarorlikni ta'minlashga xizmat qilmoqda.

Oilaviy qadriyatlarni mustahkamlashda ma'naviy-axloqiy qadriyatlar ham muhim o'rin tutadi. Oila qadriyatlari jamiyatning asosiy tuzilishini tashkil qiladi, chunki oila jamiyatning birinchi va eng muhim ijtimoiy institutidir. Ma'naviy qadriyatlar oila a'zolarida bir-birini hurmat qilish, mehr-oqibat va qo'llab-quvvatlash kabi fazilatlarni rivojlantirishga yordam beradi. Bu qadriyatlar, shuningdek, oila a'zolarining bir-biriga sodiq qolishini va oilaviy rishtalarni mustahkam saqlashini ta'minlaydi. Natijada oila mustahkam bo'lib, jamiyatning umumiy tuzilishi barqarorligini kafolatlaydi. Masalan, ma'naviy qadriyatlar e'zozlangan oilalarda farzandlar yaxshi ta'lim-tarbiya olib, kelajakda jamiyatning faol, mas'uliyatli a'zosi bo'lib voyaga yetadi. Bunday oilalar jamiyatning asosiy bo'g'ini bo'lib xizmat qiladi va ijtimoiy barqarorlikning asosiy kafolati hisoblanadi.

Ma'naviy-axloqiy qadriyatlar jamiyat hayotining turli sohalarida muhim o'rin tutadi. Ular nafaqat shaxslar o'rtasidagi munosabatlarni yaxshilashga, balki butun jamiyatning ijtimoiy va madaniy hayotini yaxshilashga yordam beradi. Ushbu qadriyatlar jamiyatning barqaror rivojlanishi uchun zarur bo'lgan asosiy omillar sifatida tan olinishi kerak. Dunyoqarashlar va qadriyatlar orasidagi munosabatlar bu ikki tushuncha orasidagi ierarxik tuzilmani aks ettiradi, bu yerda qadriyatlar yanada abstrakt, dunyoqarashlar esa kamroq abstrakt hisoblanadi. Qadriyatlar aniq vaziyatlarga va kontekstlarga bog'liq bo'lmagan holda, kishining dunyoqarashini tushunishda yordam beradi[4].

Jamiyatda yuksak axloqli shaxslar sonining ko'payishi ijtimoiy muammolarga qarshi turish qobiliyatini sezilarli darajada oshiradi. Yuksak ma'naviyatli insonlar hayotga qarashlari, qaror qabul qilish jarayonlari va munosabatlari orqali boshqalarga ijobiy ta'sir ko'rsatadi. Bunday shaxslar adolatli, halol va bag'rikeng bo'lib, jamiyatdagi turli ijtimoiy muammolarga samarali yechim topishga yordam beradi. Ma'naviy qadriyatlar odamlarni bir-biriga hurmat va tushunish ruhida tarbiyalash orqali jamiyatdagi nizo va nizolarni kamaytirishga yordam beradi. Shu bilan birga, yuksak ma'naviyatli shaxslar jamiyatdagi adolatsizlik va korrupsiyaga qarshi kurashda faol ishtirok etib, o'z axloqiy me'yor va tamoyillariga sodiq qoladilar. Binobarin, ular jamiyatdagi o'zgarish va islohotlarda ishtirok etib, ijtimoiy barqarorlik va adolatni ta'minlashda muhim o'rin tutmoqda[2].



O'smirlarda yuksak axloqiy fazilatlarni shakllantirishda ma'naviy qadriyatlar ham katta ahamiyatga ega. O'smirlik - shaxsning shakllanishi va rivojlanishi uchun juda muhim davr. Axloqiy qadriyatlarni o'z ichiga olgan tarbiya usullari o'smirlarga o'z harakatlarining oqibatlarini va boshqalar bilan munosabatlarini tushunishga yordam beradi. Bu ularni kelajakda mas'uliyatli, o'zi va jamiyat uchun foydali fuqaro bo'lib yetishishga o'rgatadi. Jumladan, oilada, ta'lim muassasalarida olib borilayotgan ma'naviy-ma'rifiy tarbiya o'smirlarga o'z huquq va majburiyatlari haqida tushuncha beradi, ularda adolat, tenglik, hurmat ruhida harakat qilish kabi fazilatlarni shakllantiradi. O'smirlarning yaxshi axloqiy tarbiyasi ularning kelajakda turli ijtimoiy vazifalarni bajarishga tayyorligini ta'minlaydi, bu esa, o'z navbatida, ijtimoiy barqarorlik va jamiyat taraqqiyotiga xizmat qiladi.

Shunday qilib, axloqiy qadriyatlar jamiyatda muhim rol o'ynaydi, ular nafaqat shaxsni yaxshi fuqaro qilib tarbiyalashda, balki ijtimoiy barqarorlik va adolatni ta'minlashda ham asosiy omil hisoblanadi; Ana shu qadriyatlar tufayli odamlar o'z imkoniyatlarini to'la ro'yobga chiqarmoqda, turli ijtimoiy muammolarni hal etishda faol ishtirok etmoqda.

Yuqori ma'naviyat va axloqiy me'yorlar shaxslararo ziddiyatlarni kamaytirish va yarashuvga ko'maklashishda muhim rol o'ynaydi. Bu qadriyatlar odamlarni bir-birini tushunish va hurmat qilishga undaydi, bu turli qarashlar va fikrlar o'rtasidagi tafovutlarni bartaraf etishda samarali vositadir. Ma'naviy yuksak shaxslar umumiy manfaatni shaxsiy manfaatlaridan ustun qo'yishga moyil bo'lib, bu ularni boshqalar bilan konstruktiv muloqot qilishga va kelishmovchiliklarni tinch yo'l bilan hal qilishga undaydi. Shuningdek, ma'naviy qadriyatlar odamlarga sabr-toqatli bo'lishga va o'zaro kelishuvlarga erishish uchun zarur bo'lgan ufqlarini kengaytirishga yordam beradi. Bu, o'z navbatida, jamiyatda murosas muhitini shakllantirishga xizmat qilmoqda. Qadriyatlar shaxslarning o'zini va o'z atrofidagi dunyoni qanday tushunishini shakllantirishda va o'z harakatlarini yo'naltirishda qanday qilib yordam berishi muhimdir. Bu qadriyatlar turli ijtimoiy, siyosiy va iqtisodiy vaziyatlarda muhim rol o'ynaydi va jamiyatning barqarorligini ta'minlashda yordam beradi[5].

Kuchli ma'naviy-axloqiy qadriyatlarga ega jamiyatlar ijtimoiy adolatsizlik va korrupsiyaga qarshi kurashda samaraliroqdir. Ushbu turdagi jamiyat odatda yuqori darajadagi fuqarolik mas'uliyati, shaffoflik va hisobot berish madaniyatiga ega jamiyat hisoblanadi. Axloqiy qadriyatlar odamlarni o'z vazifalarini vijdonan bajarishga undaydi, bu esa ularni korrupsiya va adolatsizlikka qarshi turishga tayyor qiladi. Jamiyatda axloqiy qadriyatlar rivojlangan bo'lsa, odamlar adolatsizlik va adolatsizlikni ochiqchasiga tanqid qilish va gapirishga moyil bo'ladi. Shu bilan birga, kuchli ma'naviy va axloqiy qadriyatlarga ega jamiyatlar o'z a'zolarini korrupsiyaga

qarshi kurashda faol ishtirok etishga undaydi, bu nafaqat shaxslar, balki butun jamiyat manfaatlarini himoya qilishga yordam beradi.

Demak, yuksak ma'naviy-axloqiy me'yorlarga asoslangan jamiyatlar o'z a'zolarining hayot sifatini oshirishga qaratilgan ko'plab ijtimoiy muammolarni samarali hal etishda muhim o'rin tutadi. Ana shu qadriyatlar tufayli jamiyatda adolat va tenglik g'oyalari mustahkamlanib, fuqarolarning huquq va erkinliklari himoya qilinmoqda.

Jamiyatni yanada zamonaviy va barqaror qilishda ma'naviy qadriyatlar va zamonaviy ilmiy va texnologik ishlanmalar birgalikda muhim o'rin tutadi. Bugungi kunda texnologiya jadal sur'atlar bilan rivojlanmoqda, lekin bu taraqqiyotning ijobiy natijalari ular ma'naviy qadriyatlar bilan uyg'unlashgandagina to'liq namoyon bo'ladi. Axloqiy qadriyatlar jamiyatda texnologiyaning dolzarbligini kengaytiradigan va uning salbiy oqibatlarini kamaytiradigan texnologik innovatsiyalarni insoniy ravishda boshqarishga yordam beradi. Masalan, texnologiyalarni ishlab chiqishda axloqiy mezonlarni hisobga olish, masalan, sun'iy intellektda inson huquqlarini himoya qilish jamiyatning umumiy barqarorligini ta'minlaydi va texnologik o'sishni insoniyat manfaatlariga yo'naltiradi.

Atrof-muhitni muhofaza qilishda ma'naviy qadriyatlar ham muhim rol o'ynaydi. Ma'naviyatli shaxslar tabiatni asrash muhimligini tushunib, atrof-muhitni muhofaza qilishda faol ishtirok etadilar. Ular ekologik mas'uliyatni his qilib, bu borada jamoat tashkilotlari va hukumatlar bilan hamkorlik qilishga tayyor. Bunday insonlar jamiyatning ekologik barqarorligini ta'minlashda boshqalarga ijobiy o'rnak ko'rsatish, atrof-muhitni muhofaza qilish bo'yicha aholining xabardorligini oshirishda muhim o'rin tutadi.

Va nihoyat, ma'naviy va axloqiy qadriyatlar jamiyatdagi xilma-xillikni hurmat qilish va turli madaniyatlarni qabul qilish orqali ijtimoiy integratsiyani yaxshilaydi. Ushbu qadriyatlar turli etnik va madaniy guruhlar o'rtasida o'zaro tushunish va hurmatni kuchaytiradi, bu ijtimoiy nizolarni kamaytiradi va jamiyatning umumiy barqarorligiga hissa qo'shadi. Ma'naviy qadriyatlar, shuningdek, turli guruhlarini qabul qilish va integratsiyalashuviga yordam beradi, bu esa kengroq ijtimoiy integratsiya va hamkorlikka olib keladi. Bu jarayonlar jamiyatda turlicha fikrlash va turmush tarzini o'z ichiga oluvchi yanada inklyuziv va bag'rikenglik muhitini yaratishga yordam beradi.

Go'zal axloq va ma'naviyat kishilarning o'zini-o'zi boshqarish qobiliyatini oshiradi, bu esa ularni ijtimoiy muammolarga duch kelganda mustaqil fikrlovchi qiladi. Bu jarayon odamlarga o'z qarorlarini qabul qilish va ular uchun mas'uliyatni his qilish imkonini beradi. Ma'naviyat va axloq insonning xatti-harakatlarini

o'zgartirish va muammoli vaziyatlarga moslashuvchan echimlarni topish qobiliyatini rivojlantiradi. Shaxslar ichki qadriyatlaridan kelib chiqib, turli ijtimoiy tazyiqlarga dosh bera oladilar, bu esa ularni jamiyatdagi salbiy oqibatlardan himoya qiladi. Axloqiy qadriyatlar ham o'z-o'zini nazorat qilishni talab qiladi, chunki bu qadriyatlar insonning harakatlarini chuqur aks ettirish va o'z-o'zini tanqid qilishni o'z ichiga oladi. Bu o'z navbatida insonni mustaqil, adolatli va mas'uliyatli fuqaro bo'lishga o'rgatadi.

Axloqiy qadriyatlar yoshlarni jinoyat va boshqa salbiy ta'sirlardan asrashda muhim o'rin tutadi. Yoshlar hayotda o'z yo'lini tanlashda ko'plab qiyinchiliklar va vasvasalarga duch kelishadi. Bunday paytlarda kuchli ma'naviy-axloqiy qadriyatlar ularni noto'g'ri qarorlar qabul qilishdan saqlaydi, to'g'ri yo'l tanlashga yordam beradi. Axloqiy qadriyatlar yoshlarni jamiyatda qabul qilingan me'yor va qoidalar doirasida harakat qilishga undaydi, bu esa ularni noqonuniy harakatlar va salbiy ijtimoiy guruhlariga qo'shilib ketishdan saqlaydi. Shuningdek, ma'naviy-axloqiy qadriyatlar yoshlarga kelajak maqsadlariga erishish uchun salbiy yo'llardan foydalanmaslik kerakligini tushuntiradi. Bu qadriyatlar yoshlarni shaxsiy va kasbiy rivojlanishida ijobiy yo'l-yo'riq ko'rsatib, ularni jamiyatning faol a'zosi bo'lishga tayyorlaydi[3].

Ma'naviy-axloqiy qadriyatlar jamiyatning ijtimoiy barqarorligini mustahkamlashda muhim o'rin tutadi. Ular odamlar o'rtasida o'zaro hurmat va ishonchni kuchaytirib, fuqarolik mas'uliyatini kuchaytirib, jamiyatdagi adolatsizlikka qarshi turishda muhim omil bo'lmoqda. Bu qadriyatlar, shuningdek, oilaviy munosabatlarni mustahkamlash va atrof-muhitni muhofaza qilishni rag'batlantirish orqali jamiyatning umumiy barqarorligiga hissa qo'shadi. Agar jamiyat yetarli darajada rivojlangan ma'naviy-axloqiy qadriyatlarga ega bo'lsa, bu o'z navbatida ijtimoiy integratsiyani yaxshilaydi va turli madaniy va etnik guruhlar o'rtasidagi hamjihatlikni ta'minlaydi. Binobarin, ma'naviy qadriyatlar jamiyat barqarorligi va rivojlanishiga bevosita ta'sir ko'rsatadi, bu esa jamiyat hayotida ularga ustuvor ahamiyat berish zarurligini ko'rsatadi.

### **FOYDALANILGAN ADABIYOTLAR**

1. A.Sharma. A Decade Of Research On Moral Values: Trends And Insights. International Journal of Creative Research Thoughts, Volume 12, Issue 3, March 2024, ISSN: 2320-2882, [www.ijcrt.org](http://www.ijcrt.org). pp-518-527
2. A.Sharma. A Decade Of Research On Moral Values: Trends And Insights. International Journal of Creative Research Thoughts, Volume 12, Issue 3, March 2024, ISSN: 2320-2882, [www.ijcrt.org](http://www.ijcrt.org). pp-518-527

3. A.Sharma. A Decade Of Research On Moral Values: Trends And Insights. International Journal of Creative Research Thoughts, Volume 12, Issue 3, March 2024, ISSN: 2320-2882, [www.ijcrt.org](http://www.ijcrt.org). pp-518-527
4. Schwartz, S. (2013). The role of values in social stability. Journal of Sociology, 49(2-3), 131-142.
5. Schwartz, S. (2013). The role of values in social stability. Journal of Sociology, 49(2-3), 131-142.

## **JUM'AQULI XUMULIY G'AZALLARI BADIYATI**

**Umirzoqova Dilnura**

SamDU filologiya fakulteti 3-kurs talabasi

Ilmiy rahbar: **M.J.Xasanova**

SamDU mumtoz adabiyot tarixi kafedrasida dotsenti

### **ANNOTATSIYA**

*Ushbu maqolada Jum'aquli Xumuliyning hayoti va ijodi haqida batafsil ma'lumot berilgan. Uning ijodiga xos asosiy xususiyatlar aniqlangan. G'azallarining mavzu-mundariyasi haqida ma'lumot berilib, ular poetik tahlil etilgan.*

***Kalit so'zlar:** Xumuliy, Urgut, mang'it, g'azal, tarixiy asarlar, tatabbu', faxriya, Navoiy, Mashrab, Huvaydo, Ka'ba va ko'ngil*

### **ABSTRACT**

*This article provides detailed information about the life and work of Jum'aquli Khumuli. The main features of his work have been identified. Information about the subject-content of his ghazals was given and they were analyzed poetically.*

***Key words:** Khumuli, Urgut, mangit, ghazal, historical works, tatabbu', fakhriya, Navoi, Mashrab, Huvaido, Kaaba and heart*

### **KIRISH**

Jum'aquli Xumuliyning hayoti to'g'risida keng ma'lumot beradigan manbalar uning o'z asarlari – “Tarixi Xumuliy”, “Shayx Musoxon Dahbediyning tarjimai holi” kitoblari hamda ayrim avtobiografik g'azallaridir. Ulardan ma'lum bo'lishicha, Xumuliy 1776 yilda Mog'oniyon mavzeidagi Kandrud qishlog'ida (Hozirgi Panjkent tumanida) tug'ilgan. O'n besh yoshida Xumuliy Shahrisabz madrasasining mudarrisi Xolboy Oxun tarbiyasiga topshiriladi. Madrasani tugatgan Xumuliy ustoz yordamida Samarqanddagi Tillakori madrasasiga mudarris bo'lib tayinlanadi. Undan so'ng Urgut tumani qoziligiga saylanadi.

Xumuliyning bizgacha yetib kelgan asarlari O'zFASHI va TojFASHI qo'lyozmalar fondlarida saqlanmoqda. Shoirning hayoti va ijodini o'rganish u yashagan asrdan boshlangan edi. Tazkiralarda va bayozlarda uning adabiy merosidan parchalar berilgan, ijodiy ko'lami haqida fikr yuritilgan. Xumuliy hayoti va ijodiy faoliyati to'g'risidagi dastlabki ma'lumotlar rahmatulloh Vozeh Buxoriyning “Tuhfat ul-ahbob” tazkirasida uchraydi. Asar muallifi Xumuliyning “Ajubai zamon, nodirai davron” deya ta'riflaydi. Vozeh Xumuliy o'zbek ekanligini, she'rlarining asosiy qismini o'zbek tilida yaratganligini ta'kidlab, bundan tashqari tojikcha she'rlar yozganligi haqida fikr bildirib, ulardan namunalar keltiradi. Bundan tashqari,



Mirsiddiq Hashmat “Tazkirat ush-shuaro” kitobida bu fikrlarga hamohang fikr bildiradi. Tazkiranavis shoirni zamondan zulm ko‘rgan ilmi kishi sifatida xotirlaydi. XIX asrda tuzilgan bir necha bayozlarda Xumuliyning turli mavzulardagi g‘azallari, muxammaslari, qasidalarini kiritilgan. 1890 yilda Muhammad Sharif Ollobergan tomonidan tartib berilgan bayozda Xumuliyning yetti baytlik g‘azali Jomiy, Navoiy, Fuzuliy, Bedil singari ulug‘ shoirlarning asarlari orasida keltiriladi. Sadri Ziyoning “Risolai xattoton” kitobida ham “Xumuliy Mullo Jum‘aquli ... sohibi kamolot va fazoyil buvad” degan qaydlar mavjud.

## **MUHOKAMA VA NATIJALAR**

Xumuliyning boy adabiy merosi bugungi zamonaviy adabiyotshunoslikning e‘tiborini tortib kelmoqda. O‘tgan asrning yirik adabiyotshunos olimlaridan S.Ayniy “Tarixi mang‘itiyai Buxoro” asarida va Abutohirxo‘janing “Samariya” kitobiga yozgan so‘zboshisida Xumuliyning “Tarixi mang‘itiya” asari haqida ma‘lumotlar berish bilan birga, o‘rni kelganda, undan foydalangan. Shuningdek, akademik V.Abdullayev, professorlar R.Xodizoda, I.Abdullayev, H.Hikmatullayev, R.Orzibekov, U.Karimov va boshqalarning ilmiy tadqiqotlarida Xumuliyning hayoti va ijodi to‘g‘risida qisman ma‘lumotlar keltirilgan. Professor A.Abdurahmonov 1973 yilda Xumuliy adabiy merosi to‘g‘risida dissertatsiya himoya qilgan va Xumuliyning 72ta g‘azalidan iborat “Oshi haloli qayda?” tanlangan g‘azallarini e‘lon qildi<sup>107</sup>.

1982 yil “Asrlar sadosi” kitobida Xumuliyning bir turkum g‘azallari e‘lon qilingan. Xumuliyning yirik asarlaridan bo‘lgan “Tarixi mang‘itiya” mang‘itiylar sulolasining siyosiy va ijtimoiy tarixini o‘rganishga bag‘ishlab yozilgan asardir. Kitobda 1750 yillardan 1800 yilning boshlarigacha Buxoro xonligida bo‘lgan ijtimoiy-siyosiy voqealar o‘z ifodasini topgan. Muallif Muhammad Rahimxon, amir Doniyol davrlariga bir muncha to‘xtalib, Shohmurod hukmronligi yillariga ko‘proq o‘rin bergan. Asarda Muhammad Rahimxon Buxoro davlatini markazlashtirish majburiy bo‘ysundirilishi, amir Doniyol davrida feodallarining xonlikka qarshi isyoni, separatlarcha harakati avj olganligi tarixiy faktlar asosida ochib berilgan.

Xumuliy Buxoro xonligini markazlashtirish siyosatini davom ettirgan Shohmurodning hukmronlik yillarini mufassal sharhlaydi. Asarda Shohmurod viloyatlardagi isyonlarni bostirish uchun xalqqa imtiyozlar berganligi, moliyaviy, ma‘muriy, harbiy va sud islohotlarini o‘tkazganligi, sharoitga to‘g‘ri kelmaydigan soliqlarni bekor qilganligi yoritilgan. Shohmurodning Marvga tortgan harbiy yurishlari, Afg‘oniston shohi Temur shoh bilan qilgan janglari ham atroflicha yoritilgan.

<sup>107</sup> Хумулий, Оши ҳалоли қайда?, танланган ғазаллар, Самарқанд, Зарафшон, 1993 йил. 55 бет.

“Tarixi mang‘itiya”ning e‘tibor tortadigan tomonlaridan biri, muallif asarning so‘ngida Samarqand shahri tarixini, uning o‘sha davridagi ahvolini yoritadi. Temuriylar zamonasida shahar obod bo‘lgani, keyingi asrlarda hukmron nazaridan chetda qolib, suvsizlikdan xarobalikka yuz tutub, yirtqich hayvonlarning makoniga aylanib qolganini afsus bilan ta‘kidlaydi. Shohmurod hukmronligining so‘nggi yillarida Samarqandni obodonlashtirishga katta e‘tibor beradi. Turli viloyatlardan ustalar to‘playdi va shaharda 24 masjid, 24 guzar barpo qiladi. Urgut, Zomin, Jizzax, O‘ratepa, Panjkent, Xavos singari tomonlardan odamlarni ko‘chirib kelib, shu guzarlarga joylashtiradi. Ko‘chirib keltirilganlar qaysi viloyatdan bo‘lsa, guzurlar ham shu nom bilan ataladi. Xumuliyning fikricha, Samarqandning Feruzi, Shohizinda, Poyqavoq, So‘zangaron darvozalari o‘sha davrda ta‘mir etilgan.

Tarixnavisning bu asarida amir Haydar hamda amir Nasrullo Buxoro xonligini idora etgan yillardagi ayrim voqealar ham qayd etilgan. Xumuliy yozib qoldirgan tarixlar hozirgi tarixchilar fikriga to‘g‘ri kelishi bilan qimmatlidir. Xumuliyning yana bir qimmatli asari 1837 yilda yozilgan “Manzumoti tarixiya” asaridir. Asarda 70ga yaqin kichik va katta hajmdagi ta‘rix she‘rlari o‘rin olgan bo‘lib, ular amir Haydar va Nasrulloxonlar Buxoro xonligini boshqargan davrdagi voqealarni o‘rganishda muhim manba sanaladi. Xumuliyning ta‘rix she‘rlari turli mavzularda yozilgan. Bu asar 19 asrning birinchi yarmida Buxoro amirligi muzofotida sodir bo‘lgan voqea hodisalar to‘g‘risida ishonarli ma‘lumot berish bilan tarixiy ahamiyat kasb etsa, uning she‘riy bayon etilishi esa badiiy qimmatini oshirgan. Tarixchi va shoir Xumuliyning bu she‘riy asari 19 asrning birinchi yarmidagi o‘zbek va tojik xalqlari turmushiga oid ayrim voqealarni o‘rganishda muhim manbadir.

Xumuliyni chinakam shoir sifatida tanitadigan, unga XVII asr oxiri va XIX asrning birinchi yarmidagi o‘zbek va tojik mumtoz adabiyoti maydonidagi shoirlar qatoridan o‘rin olib beradigan asar uning devonidir. Xumuliy salafлари ijod etgan janrlardan unumli foydalandi va takrorlanmas rango-rang mavzudagi she‘rlar yaratdi. Shoir she‘riyatida ishq-muhabbat mavzusi, oshiq va ma‘shuqlar timsoli suratan shayx va zohid bo‘libyurguvchi shaxslar hajviyoti, ijtimoiy-siyosiy va falsafiy ruhdagi g‘azallar yetakchilik qiladi. Shoir o‘z g‘azallarida zamonasidagi kishilarning ichki dunyosi, kayfiyatini ko‘rsatishga harakat qilgan. Jozibali lirik va tabiat tasvirlari orqali ijtimoiy nozik fikrlarni she‘rda mujassam etgan.

Xumuliy lirikasida insoniy munosabatlar ustoz shoirlarning ijod sarchashmalaridan bahramand bo‘lganligidan dalolat beradi. Bunga birgina misol, devondagi 13 ta muxammas Navoiy, Bedil, Soyib kabi yirik shoirlar g‘azallariga bog‘langan bo‘lib, ularda insoniy muhabbat ulug‘langan. Bu shoirning

Haqiqiy ishqdin harchandkim Mansur erur oshiq,

Bu dori fitnaparvar vahmidin ishq majoz avlo.  
baytidan ham ko‘rinib turibdi.

Xumuliy g‘azallarining mavzu doirasi keng. Shoir she‘rlarining asosini lirik g‘azallar tashkil etadi. Ammo lirik, yor vasfiga bag‘ishlangan g‘azallarda ham ijtimoiy baytlar uchraydi. Masalan:

Bo‘ldi ashkim bahr borgach ko‘zdin ul yoshim mening,  
Ayrilur har su hubobi puchdek boshim mening.

bayti bilan boshlanuvchi g‘azalning so‘nggi bayti-maqta’si quyidagi ijtimoiy fikrni bildiruvchi baytdir:

Ey Xumuliy qoziyul-hojotdin sharm etmadim,  
Garchi kechti qozilig‘da 40 yil yoshim mening.

Yoki

So‘fiyu shayxu mudarris, voizu mullo mu‘in,  
Ey, Xumuliy, ishq bozorida bir molto‘damiz.

Iqtidoring har necha ko‘p bo‘lsa, ko‘pdur mushkuling,  
Tobdi har parvona gavhardin gireh bosh uzra toj.

Bu baytlarda shoir Xumuliyning ijtimoiy hayot haqidagi fikrlaridan boxabar bo‘lishimiz mumkin.

Xumuliy g‘azallarida Alisher Navoiy an‘anasi singari maqta‘da yoki maqta‘dan avvalgi baytda odob-axloqqa oid bayt keltiriladi.

Ko‘rub holini inkor aylagan ul zulfi kokulg‘a,  
Iki olamni sotgan johiledur bir qaro pulg‘a.

deb boshlanuvchi g‘azali shunday yakunlanadi:

Soqolu soch oqardi o‘t, Xumuliy istirohatdin,  
Alavdin qo‘rq, eshshakdek ag‘nama, ey bexirad kulg‘a.

Ya‘ni qarilik fasli boshlanib, soch-soqol oqardi, endi istirohatdan o‘tgin, eshshakdek kulga ag‘nashda olovdan qo‘rqin, deya nasihat qiladi.

Yoki

Ey Xumuliy bazmu razm asbobig‘a yo‘qtur sabot,  
Xoh bo‘lg‘il kosa cho‘bin, xoh bo‘l zarin likob.

Ya‘ni, ey Xumuliy, bazmlarga sabot yo‘q – muqim bo‘la olmaydi. Bazmda shunday ekan, taxta kosa bo‘ldin nimayu, zarin likob bo‘lgani nima. Bazmning o‘ziga sabot yo‘q-ku.

Istama hojat kishidin garchi mun‘imdur karim,  
Ey Xumuliy, xor etar chunkim kishini har tama‘.

Ya‘ni, birovdan mushkulingga hojat istamagin, chunki kishini ta‘ma xor etadi, deydi. Bunda shoir Pahlavon Mahmud she‘riyatining mohiyatiga yaqin keladi.

Yoki

Fig'on chun bo'ldi betavfir, qachon faryod etar ta'sir,

Kiyik bo'lg'on emas tasxir, kuchuk g'ilg'on bila g'avg'o.

Ya'ni, fig'on, baqir-chaqir hech qachon ta'sir etmaydi, ulug'lanmaydi. Axir kuchukning g'avg'osi kiyikni qachon sehrlabdi.

Yoxud «Madrasa» radifli g'azalini olib qarasak, Xumuliyning ijtimoiy fikri to'la-to'kis namoyon bo'ladi. Bu kabi g'azallardan ko'rinib turibdiki, Xumuliy zamonasini qoralab, insoniylikka olib bormaydigan jamiyatdan bezganligini, ko'z yumib yashashdan boshqa chora yo'qligini, kazzobu riyokorlarning boshi osmonu fazlu donish ahliga yorug' kun yo'qligini bayon etadi.

«Oshi halol qanda» g'azalida shoir she'r boshidan oxiriga qadar ritorik so'roq tarzida ijtimoiy tuzumdan norozi ekanligini ifodalaydi. G'azal so'ngida shoirning falsafiy-tasavvufiy qarashlari aks etgan. Ya'ni xum piri tasavvufiy istiloh sanalib, o'zini riyokorlik bilan masjid elidan sanab yurganlardan ko'ra xum piri avlodir, o'zini mo'мину musulmon sanab masjidida qaror topib, zimdan nomusulmonlik qilganlardan xum piri kamolot sohibiroqdir, deydi.

Sobiq tuzum zamonida ta'kidlanganidek "Shoir matbuot orqali zamon yangiliklari bilan tanisha borib, turmushni sinchiklab o'rganishi natijasida din xurofotning achinarli oqibatlarini anglay oldi. Keng xalq ommasining ahvoli og'irligi, maorif va madaniyatdan mahrumligi, ruhoniylarning aldamchiligi uning ruhida musulmonchilikka qarshi isyon uyg'otadi» emas, tasavvufning ming-ming yillik an'analarga ko'ra riyokor shayxlarni riyokor masjid ahlining «komil»ligidan komilroq sanaydi.

Xumuliy g'azallarida ko'zga tashlangan va eng ko'p fydalanilgan, murojaat etilgan badiiy san'atlar tanosub, talmih, tazod, tashbih, husni ta'lil, zulqofiyatayn kabilardir. Talmeh san'ati orqali shoir ijodiy niyatini obrazli ifodalaydi. Xumuliy tarixiy shaxslarga, payg'ambarlar, afsonaviy qahramonlar, tasavvuf namoyandalari, oshiqlar, shohlar, Azozil obrazlaridan unumli foydalanadi. Masalan, payg'ambarlar:

Ey ajuzi obi rahmat selidin ayyomi hut,

Soldi to'fonkim tanuri Nuhdin suv birla o't..

Ey labing chashmasida sabz xating shoxi nabot,

Nafasing Iso dami, nuktalaring Xizri hayot.

Nega ohim otashindur sarg'arib ruxsorasi,

Ey Masihim, bo'lmasa men xastadek mismor sham.

Shahanshahlar shahi darveshdur habsi nafs qilg'on,

Ajab mo'redururkim elga hukmi chun Sulaymmondur.

Afsonaviy qahramonlar:

May ichkim, nash' ai fayoz chekkim sog' ari sahbo,  
Skandar ko' zgusi, Jam jomini aylar ato sanga;  
Bo' lma hashmat do' stikim, uyqudag' i afsonadur,  
Qissai Kayxusravu karri fari Afrosiyob;  
Xatqa nisbat qaydadur la' lingda deb qildim savol,  
Dedi suvsab Xizr yetmish chashmai hayvong' a.  
Xizrdek dil zinda bo' l, umri abaddin komyob,  
Joni yo' q oinag' a mulki Skandardin na haz;

Shoirning ijtimoiy-falsafiy, didaktik g' azallarida payg' ambarlar, afsonaviy qahramonlarga ishora qilib obrazlantirilsa, ishqiy g' azallarda esa mashhur oshiqlarga ishora qilib talmih yaratiladi, shuningdek, Iso Masih jon ato etuvchi sifati bilan yorga murojaat etilgan o' rinlar ham mavjud.

Shoir g' azallarida ko' pchilik shoirlar ijodida uchraydigan faxriya xususiyatlarini ham uchratdik. Masalan,

G' azali pahlaviy inshosida ko' bdur shoir,  
Turkzod erdi Xumuliyki zabardast o' ldi.

Ma' lumki, turk atamasi usul ma' nosida kelsa, sodda, tushunarli, ravon degan ma' nolarni anglatadi. Bunda shoir shunga ishora qilmoqda.

Yoki

Iktisobu fazlu donishda Xumuliy turkdur,  
Amaki yo' q, xonaqoh ko' rgan tag' oyi madrasa.

Yoki

Gar Navoiy lutfidan bo' ldi Xuroson bo' ston,  
Toza she' ringdan Xumuliy mulki Turon bo' ldi bog' .  
Bunda shoir o' zini Navoiy va uning lutfiga tenglamoqda.

Xumuliyning Navoiyga, Mashrab va Huvaydoga ergashib, ularga shogirdlik yuzasidan bitilgan g' azallari ham mavjud:

Navoiyda:

Kimki bir ko' ngli buzug' ning xotirin shod aylagay,  
Oncha borkim ka' ba vayron bo' lsa obod aylagay.

Mashrabda:

Tavofi olami dil qil jahonda har bashardin sen,  
Agar bir dilni sen buzsang, yuzar ka' ba buzulmazmu?

Bir mo' min dilini buzish yuzlab ka' balarni vayron etishdek gunohi azimdir.  
Islom ta' limotii, Navoiy va Mashrb dunyoqarashidan oziqlana borgan Huvaydoda esa:

G' aribni ko' nglini buzmak gunohi beadam ermish,  
Kaforat bo' lmag' ay yuz ka' bani qaytib bino qilsang.



Navoiy bir buzug‘ ko‘ngilni shod etishni Ka‘bani qayta qurishga tenglashtirgan. Mashrab har bir ko‘ngilni tavof qilish zarurligini ta‘kidlab, bir dilni buzmoq yuzlab Ka‘ba buzilmasmi? desa, Huvaydoda g‘arib ko‘nglini buzish cheksiz, kafforatsiz gunohdir deyilgan. Xumuliyda esa bu yengilroq. Bu hikmat oshiqona g‘azalda kelganligi uchun ustoz shoirlardagi talabchanlik emas, yorga, uning mehriga iltifot tarzida keltiriladi:

Hajr ila ko‘nglumni buzding, xat bila qilding bino,  
Ka‘bani vayron ekan chog‘ida obod aylading.

Xumuliy g‘azallaridan uning qanday shoir va qanday shaxs bo‘lganligini bilishimiz mumkin. Uning qozi bo‘lganligini, she‘rlar Movarounnahr, Mang‘it, Shahrisabz va Kenagaslar ahli o‘rtasida mashhur bo‘lganligini hamda yana bir ma‘lumot o‘g‘liga tegishli bo‘lsa kerak, Buxorodan unga ko‘zoynak yuborganligi va bundan shoir shodlanganligini she‘rlarida bayon etgan.

## **XULOSA**

Xulosa qilinganda, Xumuliy Urgutiy ijodi nafaqat o‘sha davr Buxoro adabiy muhitida, balki butun Movarounnahr adabiy muhitida katta ahamiyatga ega bo‘lgan. Uning tarixiy va badiiy asarlari mamlakatimiz adabiyoti va ilm-fanini rivojlantirishda katta hissa bo‘lib qo‘shilgan. Xumuliy 80 yoshlar chamasi umr ko‘rganligi manbalar qayd etilgan bo‘lib, Urgut tumani Chep qishlog‘iga dafn etilgan.

## **FOYDALANILGAN ADABIYOTLAR:**

1. Хумулий, Оши ҳалоли қайда? Танланган ғазаллар, Самарқанд, Зарафшон, 1993 йил. 55 бет.
2. Асрлар садоси. Мумтоз ўзбек адабиётидан намуналар. Антология. Ғафур Ғулом номидаги Адабиёт ва санъат нашриёти Тошкент — 1982. 228-234-бетлар
3. Karimov O. Mumtoz she‘riyat janrlari. Uslubiy qo‘llanma. Namangan, “Namangan”, 2015. -B.76
4. Аҳмад Тарозий. Фунун ул-балоға // Ўзбек тили ва адабиёти, 2002 й., 1-6 сонлар; 2003 й., 1-6 сонлар.
5. Ҳожиаҳмедов А. Мумтоз бадийят малоҳати. – Т.: Шарқ, 1999

**СОВРЕМЕННЫЕ ТРЕБОВАНИЯ ФОРМИРОВАНИЯ  
КОМПЕТЕНТНОСТНОГО ПОДХОДА К УЧЕБНО –  
ВОСПИТАТЕЛЬНОМУ ПРОЦЕССУ КАК ВАЖНЕЙШЕЕ СРЕДСТВО  
ПОВЫШЕНИЯ ЕГО КАЧЕСТВА**

**Маматказина Алия Али – Аксаровна,**  
старший преподаватель

Центра педагогического мастерства Сурхандарьинской области

**АННОТАЦИЯ**

*В данной статье раскрываются вопросы формирования у руководителей школ компетентностного подхода к учебно – воспитательному процессу. Автор раскрывает формы и методы формирования такой компетентности, указывая на роль в этом институтов повышения квалификации, предлагает конкретные пути изменения их работы.*

**Ключевые слова:** компетентность, формирования, учебно-воспитательном, ресурс.

**ABSTRACT**

*This article reveals the issues of forming a competence-based approach to the educational process among school leaders. The author reveals the forms and methods of forming such competence, pointing out the role of advanced training institutes in this, and suggests specific ways to change their work.*

**Keywords:** competence, formation, educational, resource.

Определяющим фактором устойчивого развития и экономического роста современного общества является человеческий капитал, т.к. знания, информация, инновации, источником которых выступает человек, - это конкурентные преимущества современных экономических систем.

В сфере образования, которая постоянно усложняется технологически, информационно, постоянно возрастают квалификационные требования к работникам - педагогическому персоналу.

Особенно остро ощущается противоречие между возрастающими требованиями к специалистам учреждений и низким уровнем компетентностной подготовки выпускников вузов педагогического профиля.

Реализация компетентностного подхода в процессе отбора персонала учреждений в призвана повысить эффективность труда педагогов и, следовательно, увеличить конкурентные преимущества учреждения образования. Для этого необходимо общее понимание того, какие компетенции

педагогического персонала являются для учреждений ключевыми сегодня и в перспективе. Важно учесть, что реализация компетентного подхода в процессе отбора персонала учреждений предполагает не только определение ключевых компетенций педагогического персонала для проведения мониторинга при приеме специалиста на работу, но и обеспечение совершенствования этих компетенций при недостаточной их сформированности.

В современном обществе роль руководителей школы становится особенной важной и ответственной, поскольку успешная деятельность учебного заведения в целом зависит от того, кто им управляет.

Компетентный подход к обучению и воспитанию – это тот путь, который даст возможность вывести систему образования на качественно новый уровень. Этот подход обеспечивает более эффективное решение проблемы интеллектуального и нравственного потенциала обучающегося, подготовки творчески мыслящей и социально активной личности. А именно понятие «личность» стоит на первом месте в национальной подготовке кадров.

Компетентный подход – это «совокупность общих принципов определения целей образования, отбора содержания образования, организации образовательного процесса и системы оценки образовательных результатов».

Формируя компетентный подход к учебно – образовательному процессу у педагогов школы, её руководитель, в первую очередь, должен сам обладать им.

Компетентность формируется под влиянием внешних воздействий, профессиональной деятельности и собственных усилий личности.

Компетентность руководителя учебного заведения – это не только объём полученных знаний, но и выработанные умения и навыки эффективно использовать их в своей деятельности.

Ресурс, которым управляет руководитель школы, состоит из трёх составляющих: управление учениками, их родителями и педагогическим коллективом.

Триада управленческого ресурса подразумевает тщательно продуманный менеджмент: работа с учащимися требует профессиональных педагогических навыков, с родителями – психологических навыков, с педагогическим коллективом – организаторских.

Компетентность руководителя школы - это его способность самостоятельно действовать в ситуации неопределённости при решении проблем, актуальных для него лично и для педагогического коллектива в целом.

Руководителями школы не рождаются, ими становятся. Поэтому у руководителя школы необходимо формировать компетентность, состоящую из 7 ключевых компетенций: ценностно-смысловой, общекультурной, учебно-познавательной, информационной, коммуникативной, социально-трудовой и компетенция личностного самосовершенствования.

Компетентностный подход предполагает постоянное обновление знаний, владение информацией для успешного решения профессиональных задач в данное время и в данных условиях.

Компетентность руководителя школы формируется через самообразование, участие в работе школьных (районных, городских) методических объединений, семинаров, семинаров – практикумов, научно – практических конференций, педагогических чтений и т. д.

В формировании компетентности руководителей школ велика роль и институтов переподготовки и повышения квалификации.

Поэтому, на мой взгляд, необходимо чтобы они занимались не только разовым проведением курсовых мероприятий, которые слушатели должны проходить один раз в 3 – 5 лет, а строили свою работу так, чтобы обеспечить руководство непрерывным процессом формирования и совершенствования компетентности руководящих работников школ.

Это и изменение форм и методов обучения на курсах, организация систематичной и эффективной работы слушателей над после курсовым заданием, организация и проведение проблемных курсов и семинаров как на местах, так и на базе самого института, и дистанционное обучение по актуальным вопросам обучения и воспитания, и видеоконференции по обмену опытом работы и т. д.

Необходимо, на мой взгляд, внести корректировки в учебно - тематические планы, выделяя большую часть часов учебного плана не на теоретическую, а на практическую работу.

Коренным образом необходимо изменить формы и методы занятий со слушателями - руководителями школ по всем предметам учебно - тематического плана, изучаемым на курсах: проводить занятия в виде ролевых и деловых игр, семинаров - практикумов решений ситуативных педагогических задач, дебатов, дискуссий, творческих отчётов, обмена опытом, «круглых столов» и т. д.

Такие интерактивные формы и методы работы помогут слушателям не только приобрести новые знания, но и умения увязывать изучаемые темы с повседневной жизнью и практикой работы школы, выработают у них навыки

творческого подхода в любых школьных ситуациях, алгоритм управленческого поведения в отношениях с педагогами, учащимися и их родителями.

Они помогут руководителю школы повысить своё профессиональное мастерство, соответствие уровню научно - технического прогресса, умения оперативно подстраиваться под стремительно меняющиеся требования к форме и содержанию учебно - воспитательного процесса, и, в конечном итоге, будут способствовать формированию у него компетентного подхода к порученному делу.

А компетентный подход к делу руководителя школы будет способствовать формированию компетентности всех педагогов руководимого им коллектива.

### **СПИСОК ЛИТЕРАТУРЫ**

1. Закон Республики Узбекистан «Об образовании»
2. Акулова О. В., Бакушина А. Н., Конасова Н. Ю. и др. Проблемы формирования нового поколения: Аналитический доклад/ Под ред. О.Е. Лебедева. - М.: ЗАО "МТО ХОЛДИНГ", 2004. - 216 с.
3. Рыбакова М.В. Реализация компетентного подхода в процессе отбора педагогического персонала образовательных учреждений// Азимут научных исследований: педагогика и психология. №1 (6), 2014, с. 6
4. Авазов К. Х. Идеологические угрозы современности, безопасность и стабильность в обществе, и их взаимосвязь //Национальная безопасность и стратегическое планирование. – 2015. – №. 4. – с. 42-47.
5. Некоторые вопросы психологической компетентности преподавателя. У. Д. Кадыров, И. И. Хожибоев//Мир образования - образование в мире. - 2021. - № 1. - С. 46-49.
6. Пахрутдинов Ш.И. Угрозоустойчивое общество в качестве фактора развития государства и общества. // Конфликтология 4 (2016): 67-83



## **KO'HITANG TOG' OLDI QISHLOQLARI AHOLISINING ANANAVIY TAOMLARI**

**Xurramov Zahiriddin Zokir o'g'li**

Termiz davlat universiteti magistranti

### **ANNOTATSIYA**

*Maqolada Surxon vohasining ajoyib maskanlaridan biri bo'lmish, Ko'hitang tog' oldi qishloqlari, u yer aholisining oziq-ovqatlari, taom turlari, va ularning tayyorlanish usullari haqida ma'lumotlar keltirilgan.*

**Kalit so'zlar:** *Noni obaki, xamir mahsulotlari, umoch osh, yaxna barra, laxshak, go'sht mahsulotlari.*

### **АННОТАЦИЯ**

*В статье содержатся сведения о видах пищи и способах ее приготовления жителей горных селений Кохитанг, одного из чудесных мест Сурханского оазиса.*

**Ключевые слова:** *Нони обак, кондитерские изделия, много супа, яхна варра, лакшак, мясные изделия*

### **ABSTRACT**

*The article provides information about one of the wonderful places of the Surkhan oasis, Kokhitang foothill villages, the food of the people in there, the types of food and methods of preparing them*

**Keywords:** *Noni obaki, pastry products, umoch osh, yakhna barra, kaxshak, meat products.*

### **KIRISH**

Ko'hitang tog'oldi qishloqlari aholisining oziq-ovqatlarining turlari va xarakteri, bir tomondan, o'lkaning tabiiy sharoiti va xo'jalik xususiyatlari ta'sirida bo'lsa, ikkinchi tomondan, mahalliy etnik guruhlar madaniyatining o'ziga xosligi bilan belgilangan. Masalan, qadimiy o'troq dehqonchilik va hunarmandchilik bilan shug'ullanib kelgan aholi taomlari o'tmishda yarim ko'chmanchi dashtdan kelgan chorva aholisidan farq qilgan. Ayniqsa shahar va katta qishloqlarda yashovchi aholi taomlarining turlari ancha murakkabdir.

### **MUHOKAMA VA NATIJALAR.**

O'zbekistonning g'arbiy qismida yashovchi shahar aholisining ovqat turlariga eroniy xalqlar taomi, sharqiy qismidagi shahar aholisining ovqat turlariga Qashqar (uyg'ur) taomining ta'siri sezilarlidir. O'zbek taomlarining assortimenti rus va

boshqa xalqlar taomlari bilan boyigan edi. Bu davrda ilgari ishlatilmagan oziq-ovqat mahsulotlari: kartoshka, karam kabi sabzavotlar, makaron, vermishel, rojki, konserva, konditer va boshqa fabrikalarda tayyorlanadigan turli mahsulotlar milliy taomlarning tarkibiy qismi bo'lib qoldi. O'zbek taomlari ichida qadimiy davrlardan xamir ovqatlar alohida o'rinni egallaydi. Xamirdan har xil mahsulot tayyorlanadi. Chunki xamir uchun ishlatiladigan bug'doy, arpa, makkajo'xori, oqjo'xori unlari aholi ovqatining asosini tashkil qiladi va ular organizm uchun zarur moddalarni saqlab, to'yimli, kaloriyali va mazali bo'ladi. Xamir mahsulotlaridan eng foydali va asosiysi o'zbek nonidir. Shuni alohida qayd qilish lozimki, uzoq davrlar davomida asrlar osha shakllanib kelgan o'zbek novvoylik san'ati eng hurmatli va keng tarqalgan ko'hna kasblardandir. Ko'p asrlik tajriba xamirdan ko'pgina mahsulotlar turlarini kashf etishga olib kelgan. Masalan, tog' oldi qishloqlarida o'zidagina faqat non mahsulotlarining «noni osiyoni», «noni po'lati», «noni zargoroni», «noni tafton», «noni obaki», «noni ko'laboki», «noni zaboni gav», «noni taroqi», «noni xazzin» kabi ko'pgina turlari bo'lgan.

Osh –ko'hitang tog' oldi qishloqlarida donli, dukkakli va xamirli suyuq taomlarga nisbatan guruch osh, unoshi, keskan osh, qatiqli osh, umoch osh, uzma osh va yovg'on oshi kabilarda ham qo'llaniladi. Masalan, yovg'on osh – yovg'on sho'rva deb ham atalib, go'shtsiz suyuq taom tushuniladi. Bundan tashqari bu hudud aholisi hoxirgi kunda ham polovni ham sevib istemol qilishadi. har bir uyda mehmon keganda yoki biron tadbir bo'lganda polov oshi qilib, dasturxonga tortishadi.

Bundan tashqari bugungi kunda vohada xamirli quyuq ovqatlar sirasiga qovurma lag'mon, xonim, manti, laxshak (to'ppa, kalava to'ppa) va boshqalar kiradi.

Manti – voha aholisi orasida eng sevib iste'mol qilinadigan xamirli taomlardan biri bo'lib, keyinroq kirib kelgan bo'lishiga qaramay, an'anaviy taomga aylanib ulgurgan. Manti – xitoycha myan – xamir, to (tu) – yumaloq so'zlaridan olingan. Bu taom o'zbeklarda va boshqa turkiy xalqlarda qadimgi davrlardan buyon qo'llanilib kelmoqda. Alisher Navoiy ... va yana ba'zi yemaklardan, mantu va quymog' va o'rkamochni ham turkcha ayturlar deb keltiradi. Bugungi kunda keng iste'molda bo'lgan manti va lag'mon kabi taomlar Osiyo qit'asining boshqa qo'shni xalqlar bilan iqtisodiy-siyosiy, madaniy-maishiy aloqalari natijasida o'zlashganini ko'rsatadi.

Qadimgi chorvador o'zbeklarda, shu jumladan Ko'hitang tog' oldi aholisi ham mehmon kelganda qo'y so'yilsa dastlab unga go'shti, jigar, o'pka-buyraklaridan ozroq yog'da (jizza bilan) qovurib beradilar. Keyin sho'rva osilib, go'shti ayrim laganda dasturxonga tortiladi. Hozirgacha mehmonga qo'yning kallasi, oyoq va ichak-chavoqlarini pishirib oldiga qo'yadilar. Ularda «tandir barra», «yaxna barra», «barra go'sht», «ko'mma qorin», «hasip» kabi qadimiy taomlar ham mehmon oldiga

tortilgan. Ayniqsa, hasip turlari ko‘p bo‘lgan va u hozirgacha Ko‘hitang tog‘ oldi qishloqlari aholisi orasida eng sevimli taomlar qatoriga kiradi. Hasip qo‘y va molning yog‘li ichagini iliq suvda yaxshigina tozalab, ichiga lahm qo‘y yoki mol go‘shiga qora jigar, buyrak, bir parcha o‘pka va dumba bilan maydalab, to‘g‘ralgan piyoz va ziravorlar hamda guruch yoki oqshoq aralashmasidan mijg‘ib, qiyma qilib qozonda pishiriladi.

Go‘sh tayoqchasi qaynatib-pishirilib sovutilganidan keyin iste‘mol qilinadigan taom yaxna - fors-tojik tilidan olingan bo‘lib, sovutilgan ma‘nosini anglatadi. Yaxna go‘sh ko‘proq to‘y dasturxoniga tortilib, yaqin o‘tmishda ham to‘y qilayotgan xonadonga yaqinlari bir qo‘yning go‘shini yaxlitligicha yaxna qilib, sovg‘aga (sovun qilib) olib borishardi. Bugungi kunda to‘yxonaga yaxna go‘shning o‘rniga bir qo‘yning go‘shini tandir qilib, sovg‘aga olib borishni afzal ko‘radilar. Ba‘zilar yaxna taomlar quyuk taomlar sirasiga kiradigan go‘shli taomlar-ku, deyishi tabiiy. Ta‘kidlash joizki, yaxna taomlar O‘zbekistonning boshqa hududlarida kam uchraydigan o‘ziga xos mahalliy taom bo‘lib, uning tayyorlanishi ham o‘zgacha bo‘ladi. Olib borilgan dala amaliyoti davomida aholining bu taomga faqatgina yaxna taomi degan munosabati ham fikrimiz dalilidir.

Ko‘hitang hududlarida suyuq ovqatlarning ham turlari juda ko‘p bo‘lgan. Suyuq taomlar jazlab yoki jazlanmay pishiriladi. Bularni asli go‘sh, suyak, ayrim joylarda baliq sho‘rvasidan, ba‘zan faqat sabzavotning o‘zidan ham pishiradilar./ Suyuq oshga ba‘zan go‘shli quyuk taomlar tayyorlashdan qolgan sho‘rvalar ham ishlatiladi. Milliy suyuq ovqat tayyorlashda piyoz, sabzi, sholg‘om, osh qovoq (kadi), keyingi paytlarda kartoshka, pomidor, karam, bulg‘or qalampiri, baqlajon kabilardan foydalaniladsh Bulardan tashqari, suyuq ovqat guruch, mosh, loviya, no‘xat, makkajo‘xori, oq jo‘xori kabi donlardan, bug‘doy va jo‘xori uni xamiridan, yaqindan beri makaron, rojki kabilardan pishiriladi. O‘zbeklar tayyorlaydigan suyuq ovqatlarning aksariyati qo‘shni turkman, qozoq va qirg‘izlardagidek oddiy quruq go‘shdan pishirilgan sho‘rvadai farq qilib, xilma-xil masallig‘ni bir-biriga aralashtirib osh-ko‘klar, dorivorlar qo‘shib xushxo‘r qilib pishiriladi. Sutli suyuq ovqatlardan tashqari hamma suyuq oshlarda, ayniqsa Farg‘ona vodiysida, asosan butun yoki tuyilgan qizil qalampir va murch, zarchava, zira, zirk kabi ziravorlar, osh-ko‘klardan kashnich, rayhon, jambul ishlatiladi, keyingi vaqtlarda shivit, dafna yaprog‘i (lavr), petrushka, tomat kabilar ishlatilmoqda.

Shuni ham aytib o‘tish kerakki, Surxon vohasining tog‘ oldi va tog‘ orti hududlarida aholi tog‘ ziravorlari: archa, zira, kavrak, alqor, yalpiz, kiyik o‘ti, ipor, tog‘ piyozi, arpabodiyon, gazanda o‘ti va boshqalar bilan cheklanib kelishgan. Qo‘shni xalqlarning oshxonalarini ta‘sirida taomga ko‘p va har xil ziravorlar qo‘shish

ommalashib ketdi: zira, qora murch, qalampir, qalampirmunchoq (gvozdika), shirin garmdori (sladkiy peres), shivit urug‘i (koriandr), zanjabil (imbir), zarchava (kurkuma), dolchin (korisa), koreys tuzi, rayhon, jambil, dafna yaproqlari (lavr), xantal (gorchisa), za‘faron (shafran), sedana, kunjut va boshqalar. Demak, sabzavotli, ko‘katli va boshqa taom oziq ovqatlar, asosan, u yerning iqlimi, yashash tarzi, etnik xususiyati, mavjud xo‘jaligi hamda odatlariga mos holda tanovul qilinadi.

### **XULOSA**

Bugungi kunda sabzavotlardan tayyorlanadigan suyuq taomlardan karam sho‘rva, lavlagi sho‘rva, kartoshka sho‘rva va boshqalar; quyuq taomlardan kartoshka qovurdoq, chipsi, jarkop, baqlajon qovurdoq, baqlajon ikra, pomidor ikra, kabachok ikra, karam qovurdoq va boshqalar aholi turmush tarziga faol kirib kelgan. Sabzavotlardan tayyorlanadigan salatlarning esa turi juda ko‘pligi bilan ajralib turadi. Ichimliklardan pomidor, sabzi, qizil lavlagi, qovun, tarvuz va boshqa sabzavot-poliz sharbatlarini kiritish mumkin. Bu taomlari Ko‘hitang tog‘ aholisining turmush tarzida ajralmas o‘rin tutadi va sog‘lom hayot tarzini ta‘minlashda muhim hisoblanadi.

### **FOYDALANILGAN ADABIYOTLAR RO‘YXATI:**

1. Fayzullayeva M. O‘zbek milliy taomlari va tanovul madaiyati. –Termiz: 2023.
2. Iso Jabborov. O‘zbek xalqi etnografiyasi. -Toshkent . «O‘qituvchi » 1994.
3. Tursunov S. (va boshqalar).- Surxondaryo vohasida moddiy madaniyat tarixi – Toshkent: “Muharrir” nashriyoti, 2013. -324 b.
4. Tursunov S. va boshq. Surxondaryo – etnografik makon. –Toshkent: Akademnashr, 2012.

## **JAHON TILSHUNOSLIGIDA KRIMINALINGVISTIKA (TURLI TIZIMLI TILLAR MISOLIDA)**

**Abdujalilova Ruxshona Abdug'afforzoda**

Ingliz tili o'qituvchisi, Mustaqil tadqiqotchi

E-mail: rukhshonaabdujalilova9418@gmail.com

Tel: +998 91 976 90 94

### **ANNOTATSIYA**

*Mazkur maqolada kriminalingvistikaning jahon tilshunosligidagi o'rni va ahamiyati tahlil qilinadi. Kriminalingvistika – tilshunoslik va kriminalistika fanlarining kesishgan nuqtasida shakllangan, sud jarayonlari, tergov faoliyati, huquqiy ekspertizalarda tilning turli jihatlarini o'rganishga yo'naltirilgan interdistsiplinar soha hisoblanadi. Maqolada turli tizimli tillarda, xususan, ingliz, o'zbek, yapon va mandarin - xitoy tillarida kriminalingvistik tahlil metodlari hamda ularning o'ziga xosliklari ko'rib chiqilgan. Jumladan, yozma matnlarni ekspertiza qilish, tovushli ma'lumotlarni tahlil qilish va huquqiy diskursni tadqiq qilishda lingvistik omillarning roli o'rganiladi. Ushbu maqola xalqaro kriminalingvistikaning rivojlanish tendensiyalari va tadqiqot metodologiyasini tahlil qilishga hissa qo'shadi.*

**Kalit so'zlar:** *Kriminalingvistika, tilshunoslik va kriminalistika, sud lingvistikasi, huquqiy diskurs, matn ekspertizasi, tovush tahlili, turli tizimli tillar*

### **АННОТАЦИЯ**

*В статье анализируется роль и значение судебной лингвистики в мировой лингвистике. Криминальная лингвистика представляет собой междисциплинарную область, образовавшуюся на стыке языкознания и криминалистики. В статье рассматриваются методы криминологического анализа в разных системных языках, в частности английском, узбекском, японском и китайском, и их особенности. В частности, изучается роль языковых факторов при экспертизе письменных текстов, анализе звуковых данных и исследовании юридического дискурса. Данная статья способствует анализу тенденций развития и методологии исследования международной криминологии.*

**Ключевые слова:** *судебная лингвистика, лингвистика и криминология, судебная лингвистика, юридический дискурс, экспертиза текста, звуковой анализ, различные систематические языки.*



## **KIRISH**

Jinoyat tergovlarida lingvistik dalillarni tekshirish sud-tibbiyot tahlilining muhim jihati bo'lib, aybdorlarni aniqlash va jinoiy javobgarlikka tortishni osonlashtiradi. Sud-tibbiy tilshunoslik ilmiy tadqiqot sifatida tilni huquqiy kontekstda qo'llashni o'rganadi va turli jinoiy senariylarda muhimligini isbotlaydi (**Maite Correa** 2013). Bu shubhali shaxsning shaxsini yoki niyatini ko'rsatishi mumkin bo'lgan muhim lingvistik maslahatlarni aniqlash uchun yozma yoki yozib olingan hujjatlarni sinchkovlik bilan tahlil qilishni o'z ichiga oladi. Masalan, sud-tibbiyot ekspertlari dalilning muallifligi yoki haqiqiylikni aniqlash uchun dialektlarni, sintaksisni va semantik naqshlarni sinchkovlik bilan tekshiradilar. Bu jarayon sud-tibbiy dalillarning boshqa shakllari yetishmasligi mumkin bo'lgan hollarda muhim ahamiyatga ega bo'lib, sud jarayoni uchun mustahkam asos yaratadi. Sud-tibbiyot tilshunosligi jinoiy muloqotning lingvistik kichik farqlar haqida tushuncha berish orqali til va huquqni muhofaza qilish organlari o'rtasidagi tafovutni yo'qotadi, adolatning aniq va to'g'ri bajarilishini ta'minlaydi.

Sud-tibbiy tilshunoslik 1960-yillarning oxiri va 1970-yillarning boshlarida tan olingan tadqiqot sohasi sifatida paydo bo'ldi. Sud-tibbiy tilshunoslikning peshqadam vakillaridan biri professor Yan Svartvik bo'lib, u o'zining "*Evans bayonotlari*" kitobida "sud lingvistikasi" atamasini birinchi bo'lib qo'llaganligi aytiladi.

1968-yilda chop etilgan *Sud-tibbiy tilshunoslik ishi*, ushbu kitobda Svartvik Timoti Jon Evansning 1949-yilda Londondagi Notting-Xill politsiya bo'limida politsiya xodimlariga bildirilgan bayonotlarini tahlil qiladi. Bu Buyuk Britaniyadagi muhim jinoiy ish edi, chunki Evans xotini Beril va uning o'n to'rt oylik qizi Jeraldinni o'ldirishda nohaq ayblangan.

## **MUHOKAMA VA NATIJALAR**

Garchi sud jarayonida Evans aybiga iqror bo'lgan bo'lsa ham, u buni oilasining o'limi tufayli yuzaga kelgan stress tufayli hissiy va jismoniy charchaganligi sababli qilgan, deb ishoniladi. politsiya zo'ravonligi qurboni bo'lsa, u tan olmasa. Bundan tashqari, sud-tibbiyot ekspertizasi yetarli darajada bo'lmagani politsiyaga to'sqinlik qildi, bu esa asosiy dalillarni e'tiborsiz qoldirdi. Biroq, politsiya bu bayonotlarni rad etdi va Evans o'z ixtiyori bilan tan olganini ta'kidladi. Shuning uchun kim bo'lishini hakamlar hay'ati hal qilishdi haqiqatni aytdi va oxir-oqibat Evans aybdor deb topildi va o'limga hukm qilindi.

Evansning bayonotlari o'sha paytda taniqli jurnalist Lyudovik Kennedi tomonidan so'roq qilingan. Kennedi "*O'n Rillington Pleys*" (1961) kitobini yozgan, unda Evansning e'tiroflariga ishora qilib, u "*bu ikkala "iqror"* ham yolg'on ekanligini ta'kidlagan, chunki Evansning lug'ati va so'zlari bir xil emas edi. Natijada, professor

Yan Startvik ularni tahlil qilish uchun tayinlandi va u keyinchalik Evans tomonidan ishlab chiqarilgan ikki xil aloqa usuli mavjud degan xulosaga keldi. Birinchisi taqlid qilingan so'zlashuv usuli bo'lsa, ikkinchisi rasmiy yozma ro'yxat bo'lib, unda politsiya institutsional tilining bir qator belgilari mavjud. Shu sababli, boshqa dalillar bilan bir qatorda, Evans o'ziga tegishli bo'lgan bayonotlarni aytib bera olmasligi aniqlandi.

Nihoyat, Evans qatl etilganidan uch yil o'tgach, Jon Kristi- Beril va Jeraldinni o'ldirgan shaxs ekanligini tan oldi. Kristi Evansning qo'shnisi va uy egasi edi va u Evansning sudida ayblov guvohi sifatida ishtirok etdi. Keyinchalik, u yana bir qancha ayollarni, jumladan, o'z xotinini ham o'ldirgani ma'lum bo'ldi. Ushbu kashfiyotdan so'ng, Evans 1966 yilda vafotidan keyin avf etildi va qo'shimcha ravishda, bu ish Buyuk Britaniyada o'lim jazosini bekor qilishga yordam berdi. Shunga ko'ra, Evansning ishi sud-tibbiy tilshunoslikning rivojlanishidagi yetakchi holat sifatida keltirilgan, chunki sud-tibbiy tilshunoslik tilni huquqiy kontekstda tahlil qilish muhimligini va uning jinoiy sud ishlari natijalariga ta'sirini ta'kidladi.

Tilshunoslik profilini yaratishda foydalaniladigan texnika va vositalar sezilarli darajada rivojlanib, sud-tibbiyot ekspertlarining lingvistik ma'lumotlardan mazmunli xulosalar chiqarish qobiliyatini oshirdi. Sud-tibbiy tilshunoslikning ushbu sohasi til modellarini tahlil qilish uchun turli usullarni qo'llashni o'z ichiga oladi, bu esa potentsial jinoyatchilarni muloqot uslublari asosida aniqlashga yordam beradi. Ushbu usullar orasida nutq tahlili, fonetik tahlil va sotsiolingvistik profillash mavjud bo'lib, ularning har biri ma'ruzachining shaxsiyati, kelib chiqishi va mumkin bo'lgan motivatsiyalari haqida noyob tushunchalarni taqdim etadi. Masalan, nutqni tahlil qilish, tilning kontekstda qanday qo'llanilishini o'rganadi va darhol aniq bo'lmasligi mumkin bo'lgan asosiy niyatlar yoki his-tuyg'ularni ochib beradi. Fonetik tahlil ovozli yozuvlar bilan bog'liq hollarda hal qiluvchi ahamiyatga ega bo'lishi mumkin bo'lgan aniq vokal xususiyatlarni aniqlashga qaratilgan (Claudia Gallego Balcells 2023). Bunday vositalar sud-tibbiyot tilshunoslariga tergovchilarga gumonlanuvchilarni qisqartirish yoki boshqa dalillarni tasdiqlashda sezilarli yordam beradigan batafsil profillarni yaratishga imkon beradi.

Qonun tili - bu huquqiy kontekstda qo'llaniladigan tilni tahlil qilishga qaratilgan sud-tibbiy tilshunoslik sohasi. Tilning bu turi murakkab va huquqiy bo'lmagan mutaxassislar tomonidan tushunish qiyinligi bilan ajralib turadi. Shuning uchun ham bu sohaga ixtisoslashgan sud-lingvistlar huquqiy til haqida muhim tushunchalar bera oladilar.

Piter Tiersma (2006 yil, 7-bet) ta'kidlaganidek, *yuridik til "dunyodagi deyarli har qanday huquq tizimi tomonidan ishlab chiqilgan so'zlashuv va yozishning o'ziga*

*xos uslubi*”dir. Shunga qaramay, huquqiy til o'zining murakkabligi va uni kundalik tildan ajratib turadigan xilma-xil xususiyatlari bilan xarakterlidir. Tiersma (2006) huquqiy tillar ular qo‘llanilayotgan millat yoki davlat tarixining, shuningdek, ko‘rib chiqilayotgan huquq tizimining o‘ziga xos rivojlanishining mahsuli ekanligini ta’kidlaydi. Shuning uchun ham hozirgi huquqiy leksikani tushunish uchun ingliz tilining tarixini tan olish muhimdir. Chet tilining ta'siri yuridik tilning murakkabligiga hissa qo'shdi.

Yuridik til kundalik nutq va yozuvdan farq qiladi, chunki u o'zining murakkabligi va tushunarsizligi bilan mashhur. Bhatiya (1993, b. 101) ta'kidlaganidek, *"Qonunchilik yozuvi ma'lum darajada mashhurlikka ega bo'lib, kamdan-kam hollarda ingliz tilining boshqa turlari bilan tenglashtiriladi. U uzoq vaqtdan beri tushunarsiz iboralar va aylanmalar, uzoq davom etgan konstruktsiyalar va burilish sintaksisi, aftidan ma'nosiz takrorlar va arxaizmlar uchun tanqid qilingan."*

Shunday qilib, yuridik ingliz tilini oddiy tilga nisbatan murakkabligi va uzoq va murakkab konstruktsiyalar va arxaik iboralar bilan tavsiflanganligi sababli turli xil ingliz tili deb ta'riflash mumkin (Tiersma, 2006). Boshlash uchun, talaffuz va morfologiya sezilarli darajada farq qilmasa-da, sudlanuvchi kabi ba'zi so'zlar va iboralar turlicha talaffuz qilinishi mumkin, /dɪ'fɛn.daɛnt/ yoki /dɪ'fɛn.dənt/ (Tiersma, 2006, b. 13), yuridik kasb. Bundan tashqari, Kristal va Davy (1969) huquqiy hujjatlarda qonuniy harakatlar uchun zarur bo'lgan shartlar va talablarning ko'pligini aks ettiruvchi murakkab grammatikaga ega uzun jumlar mavjudligini ta'kidlaydilar.

Yuridik til leksikasi texnik lug'at va arxaizm, eskirgan so'z va iboralar bilan to'ldiriladi. Bu arxaik atamalar tilga salmoq va vakolat berib, rasmiyatchilikka urg'u beradi. Misollar huquqiy shartnomalarda (Tiermsa, 1999) yoki foydalanishda qo'llaniladigan "shartnomada mavjud", (Crystal & Davy, 1969 b. 207) kabi tuzilmada "biz shu bilan bildiramizki ..." ni o'z ichiga oladi. Shuning uchun, bunday tildan foydalanish qonunlar va ko'rsatmalar bilan ishlashda mumkin bo'lgan noaniqlik va turli talqinlardan qochishga yordam beradi. (Gibbons, 2003, b.41) Shunga qaramay, ushbu murakkab va eskirgan tildan foydalanish natijasida u huquq tizimidan bexabar kishilar uchun uni tushunib bo'lmaydigan qilib qo'yishi, chalkashlik va tushunmovchiliklarga olib kelishi mumkin. Shunday qilib, sud tilshunoslari yuridik til va kundalik til o'rtasidagi tafovutni bartaraf etish orqali huquqiy tizimni samarali tushunishni ta'minlashda muhim rol o'ynaydi.

Tilshunoslikning jinoyatlarni ochishga ta'sirini ko'rsatadigan amaliy tadqiqotlar ushbu sohaning real senariylarda amaliy qo'llanilishi va samaradorligini ta'kidlaydi. E'tiborga molik holatlardan biri jabrlanuvchilarga yuborilgan tahdidli xatlarda

mavjud bo'lgan o'ziga xos lingvistik xususiyatlar asosida gumonlanuvchini aniqlash uchun sud lingvistikasidan foydalanish bilan bog'liq. Mutaxassislar sinchkovlik bilan tahlil qilish natijasida gumonlanuvchining ma'lum bo'lgan muloqot odatlariga mos keladigan tildan foydalanishning o'ziga xos xususiyatlarini aniqlay oldilar, natijada ular qo'rqishlariga olib keldi. Ushbu ish jinoiy tergovda lingvistik dalillarning muhimligini ta'kidlab, arzimas tuyulgan tafsilotlar murakkab ishlarni hal qilishda muhim ahamiyatga ega ekanligini ko'rsatadi. Bundan tashqari, sud-tibbiy tilshunoslikning muvaffaqiyatlari faqat yozma hujjatlar bilan cheklanmaydi; Ovozni tahlil qilish jinoyatchilarning ovozlarni yozib olish mavjud bo'lganda aniqlashda ham muhim rol o'ynadi (Claudia Gallego Balcells 2023). Ushbu amaliy tadqiqotlar sud tilshunosligining jinoiy sudlov tizimiga qo'shgan bebaho hissasini ta'kidlab, tilning adolatni ta'minlash vositasi sifatidagi qudratiga dalil bo'lib xizmat qiladi.

Til tizimlarining jinoiy aloqa shakllariga ta'siri juda katta, chunki jinoyatchilar ko'pincha til xususiyatlaridan o'z niyatlarini yashirish yoki aniqlashdan qochish uchun foydalanadilar. Mandarin - xitoy kabi ohang elementlari bo'lgan tillarda ohangdagi nozik o'zgarishlar ma'noni keskin o'zgartirishi mumkin, bu esa sud-tibbiyot tekshiruvlarida audio yozuvlarni sharhlash vazifasini murakkablashtiradi. Xuddi shunday, yapon tili kabi hurmat va xushmuomalalik strategiyalaridan keng foydalaniladigan tillar, ayniqsa, kodlangan yoki bilvosita muloqotda o'zaro munosabatlarning asl mohiyatini aniqlashda o'ziga xos qiyinchiliklar tug'dirishi mumkin. Jinoyatchilar ushbu lingvistik xususiyatlardan noqonuniy faoliyatni yashirish yoki ochiq tilsiz tahdidlarni etkazish uchun foydalanishi mumkin, bu esa sud-tibbiyot ekspertlarining ishini murakkablashtirishi mumkin. Turli til tizimlarining o'ziga xos xususiyatlarini tushunib, sud-tibbiyot ekspertlari ushbu muloqot strategiyalarini yaxshiroq taxmin qilishlari va dekodlashlari mumkin, natijada jinoiy niyatni ochish qobiliyatini oshiradilar.

Ko'p tilli jinoiy aloqalarni talqin qilish til va madaniy omillarning murakkab o'zaro ta'siri tufayli sezilarli qiyinchiliklarni keltirib chiqaradi. Sud-tibbiyot lingvistlari kod almashishning murakkabliklarida harakat qilishlari kerak, bu erda odamlar bir suhbat davomida tillar o'rtasida almashadilar, ko'pincha xabarlarini yashirish yoki muayyan guruhlarga a'zolikni bildirish uchun. Ko'p madaniyatli jamiyatlarda keng tarqalgan bu hodisa tilshunoslardan ko'p tillarni bilishni va tildan foydalanishga ta'sir qiluvchi madaniy kontekstlarga sezgir bo'lishni talab qiladi. Bundan tashqari, jinoiy xabarlarining tarjimalari, agar aniqlik bilan ishlanmasa, farqlarning yo'qolishiga yoki noto'g'ri talqin qilinishiga olib kelishi mumkin. Bu vazifa tillarda to'g'ridan-to'g'ri ekvivalentlari bo'lmasligi mumkin bo'lgan jargon, jargon yoki dialektal o'zgarishlarning potentsial mavjudligi bilan yanada

murakkablashadi. Shunday qilib, sud-tibbiyot ekspertlari ko'p tilli dalillarni samarali talqin qilish va sud jarayonlarida to'g'ri tushunchalarni taqdim etish uchun lingvistik tajriba va madaniy tushunish kombinatsiyasidan foydalanishlari kerak.

### **FOYDALANILGAN ADABIYOTLAR**

1. Bhatia, V.K. (1993) *Analysing Genre: Language Use in Professional Settings*, London: Longman
2. Claudia Gallego Balcells(2023) An Overview of Forensic Linguistics and its Application in RealLife Cases. [diposit.ub.edu](https://diposit.ub.edu)
3. Crystal, D. & Davy, D. (1969). *Investigating English style*. London: Longman.
4. Gibbons, J. (2003). *Forensic linguistics*. Oxford: Blackwell Publishing Ltd
5. Kennedy, L. (1961) *Ten Rillington Place*. Littlehampton Book Services Ltd
6. Maite Correa(2013) Forensic Linguistics: An Overview of the Intersection and Interaction of Language and Law. <https://www.researchgate.net/publication/314426867>
7. Tiersma, P. M. (1999). *Legal language*. Chicago: The University of Chicago Press
8. Tiersma, P. (2006). Nature of legal language. In Gibbons, J. & M. T Turell, *Dimensions of Forensic Linguistics*. (pp. 7-25). John Benjamins.



**XX ASR BOSHLARI MA'RIFATPARVARI ABDURAHMON SAYYOH  
TOSHKANDIYNING "TANVIR AL-AHDOQ FI-MAKORIM AL-  
AXLOQ"(GO'ZAL AXLOQLAR BORASIDA KO'Z GAVHARINI  
NURLANTIRISH) ASARIDA ILGARI SURILGAN AXLOQIY FIKRLAR  
TASNIFI**

**Abrorxon Asatulloevich Asatulloev**

Guliston davlat pedagogika instituti

abshah.uz1992@gmail.com (90 982-30-92)

**ANNOTATSIYA**

*Bugungi kunda Sharq falsafiy tafakkuri, uning ochilmagan noyob ma'naviy me'rosini tadqiq etish, ajdodlarimiz qoldirgan qimmatli asarlarni o'rganish har jihatdan dolzarbdir. Shu tufayli ham Sharqning xususan o'rta osiyoning mashhur shaxslaridan biri Abdurahmon Sayyoh Toshkandiyning "Tanvir al-ahdoq fi-makorim al-axloq" asari va undagi yoritilgan falsafiy va axloqiy mulohazalarni tadqiq etish, manba sifatida asarni tahliliy o'rganish hamda uning Sharq falsafasidagi o'rnini ochib berishdan iborat. Abdurahmon Sayyoh Toshkandiyning "Tanvir al-ahdoq fi-makorim al-axloq" asari va undagi ilgari surilgan g'oyalar nihoyatda e'tiborlidir.*

***Tayanch (eng muhim) so'zlar:** XX asr boshlari, manifest, Turkiston milliy matbuoti, "Tanvir al-ahdoq fi-makorim al-axloq", "al-Isloh", axloq ilmi, ota va ona, muallimlar, ulug'lar, podshohlar, do'stlar.*

**КЛАССИФИКАЦИЯ МОРАЛЬНЫХ ИДЕЙ, ВЫДВИНУТЫХ В  
ПРОИЗВЕДЕНИЯ «ТАНВИР АЛ-АХДАК ФИ-МАКОРИМ АЛ-АХЛАК»  
ПРОСВЕТИТЕЛЯ НАЧАЛА XX-ВЕКА АБДУРАХМАН САЙЯХ  
ТОШКАНДИ**

**Асатуллоев Абrorxon Асатуллоевич**

Гулистанский государственный педагогический институт

(abshah.uz1992@gmail.com) (90 982-30-92)

**АННОТАЦИЯ**

*Сегодня, Восточное философское мышление, а также не исследование уникальное духовного наследия наших предков, чтобы изучать ценные произведения важные всех. Поэтому, особенно в Востоке и в Среднем Азии один из известных личностей Мухаммад Садык Тошканди и его произведения "Танвир ал-ахдак фи-макорим ал-ахлак" находит свое отражение в философских и моральных рассуждениях остается в качестве источника исследований, анализа и состоит в открытом положение в Восточном философии. Произведения "Танвир ал-ахдак фи-макорим ал-ахлак" Абдаррахмана Сайяха Тошканди и выдвинутые очень хорошие идеи.*

**Ключевые слова:** В начале двадцатого века, манифест, национальный пресс-Туркестан, "Танвир ал-ахдок фи-макорим ал-ахлок", "аль-Ислах", моральная наука, родители, учителя и цари великие, друзья.

**CLASSIFICATION OF MORAL IDEAS PUT FORWARD IN THE WORK OF "TANVIR AL-AKHDOK FI-MAKORIM AL-AKHLAK" OF ABDURAKHMAN SAYYAH TASHKANDI WHO THE ENLIGHTENER OF THE EARLY XX CENTURY**

**Asatulloev Abrorkhon Asatulloevich**

Gulistan state pedagogical institute  
abshah.uz1992@gmail.com (90 982-30-92)

**ABSTRACT**

*Today, the Eastern philosophical thinking, the valuable works are important to learn a unique study of the spiritual heritage of our ancestors. Therefore, especially in the middle of the East Asia one of the famous Muhammad Sadiq Toshkandi and "Tanvir al-akhdok fi-makorim al-akhlok" is reflected in its philosophical and moral reasoning remains as a source of research, analysis and to the open position of the Eastern philosophy in the East, especially in the Central Asia. "Tanvir al-akhdok fi-makorim al-akhlok" of Muhammad Sadiq Toshkandi and the his ideas of put forward are very well.*

**Key words:** *The beginning of the twentieth century, the manifesto, the Turkestan national press, "Tanvir al-akhdok fi-makorim al-akhlok", "al-Islakh", moral science, parents, teachers, and great kings, friends.*

***Muallim deb nafsnı islohga keltirgıvchını aytilur. Agar ota-ona jismni kamoliga sababchi bo'lsalar, muallim nafsning javhari kamoliga sabab bo'lur.***  
(Abdurahmon Sayyoh).

Mustaqillikka erishganimizdan so'ng barcha jabhalar qatori tarix va falsafa kabi ijtimoiy gumanitar fanlar tizimida ham o'ziga xos yangilanishlar va o'zgarishlar sodir bo'ldi. Mustabid sho'ro tuzumi davrida tuzumga mos ravishda mafkuralashtirilgan tarix va falsafa sohasida qayta yangiliklar amalga oshirildi. Ushbu sohalarning asl mohiyatini xalqimizga yetkazish ziyolilarimizga dolzarb vazifa sifatida yuklatildi.

Sharq falsafasi tarkibida islom falsafasi muhim o'rin egallaydi. Asrlar mobaynida xalqimizning yuksak ma'naviyat, adolatparvarlik, ma'rifatparvarlik kabi ezgu fazilatlarini Sharq falsafasi va islom dini ta'minoti bilan uzviy ravishda rivojlandi va o'z navbatida bu falsafiy – axloqiy ta'limotlar ham xalqimiz ma'naviyatidan bahra olib boyib bordi. Birinchi

Prezidentimiz I.A.Karimov to'g'ri ta'kidlaganidek, "Beshafqat davr sinovlaridan omon qolgan eng qadimgi toshyozuvlar, bitiklardan tortib, bugun kutubxonalarimiz xazinasida saqlanayotgan 20 mingdan ortiq qo'lyozma asarlar bizning beqiyos ma'naviy boyligimiz, iftixorimizdir... Ota-bobolarimizning asrlar davomida to'plagan hayotiy tajribalari, diniy-axloqiy, ilmiy qarashlarini o'zida mujassam etgan qo'lyozmalarni jiddiy o'rganish davri keldi"[3;32].

Abdurahmon Muhammad Sodiq o'g'li Toshkandiy ham XX asr boshlari matbuotida "Sayyoh" taxallusi bilan tanilgan ma'rifatparvar ziyolilardan biri bo'lib, u XIX asr oxiri XX asr boshlarida noshirlik qilish bilan birga odob axloq, diniy va ma'rifiy sohalarga oid qator kitoblar yozgan. Jumladan, birgina "Me'yor ul-axloq" asarining oxirgi qismida Abdurahmon Sayyohning muallifligida nashrga tayyorlangan "Makkai mukarrama tarixi", "Bayt ul-muqaddas tarixi", "Arabning qadimiy tarixi", "Bani Isroil tarixi" kabi o'nga yaqin asarlar nomlari keltirilgan. Bundan tashqari u siyosat, islom, tarix, ma'naviyat sohalarida chop etilgan ko'plab kitoblarga noshirlik qilgan. Shuningdek, uning o'zi ham necha kitoblar yozgani ma'lum. Abdurahmon Sayyohning o'lka aholisi kitob savodxonligini oshirish, mahalliy va dunyoviy yangiliklardan, ijtimoiy-siyosiy o'zgarishlardan xabardor qilishga qaratilgan faoliyati uning bosh muharrirligida 1915-1917 yillarda Toshkentda nashr qilingan "al-Isloh" jurnali faoliyatida ham ko'rish mumkin. Mazkur jurnal nafaqat Turkiston o'lkasida balki, qo'shni musulmon mamlakatlarida ham mashhur bo'lgan. Jurnalda islom, shariat va fiqhiy masalalar, odob-axloq muammolari, mashhur diniy asarlardan tarjimalar, o'lka hayotiga oid bahs-munozalarlar berib borilgan[4;347].

Abdurahmon Sayyoh qalamiga mansub asarlardan ikkitasi "Me'yor ul-axloq" hamda "Tanvir ul-ahdoq fi-t makorim ul-axloq" asarlari o'rta asrlarda yashab o'tgan islom olamining yirik allomalari ilgari surgan g'oyalar asosida yozilgan bo'lib, odob-axloqqa oiddir. Mazkur asarlarda muallif axloqning mohiyati xususida fikr yuritir ekan avvalo Qur'oni karim, hadisi sharif hamda imom G'azzoliy, Faxriddin Roziy kabi allomalar asarlariga ishora qiladi. Asarlarda muallif tomonidan an'anaviy musulmon odob-axloq masalalariga yangicha yondashuvlarning bildirilishi alohida ahamiyatga ega.

"Me'yor ul-axloq" asariga yaqin aniqrog'i, ayrim o'zgartirishlar bilan o'zbek tilida nashr etilgan "Tanvir ul-ahdoq fi-makorim ul-axloq" (Go'zal axloqlar borasida ko'z gavharini nurlantirish) nomli asarining 1913 yil Toshkentda G'ulom Hasan Orifjonov matbaasida toshbosma uslubida chop etilgan[1].

Umuman olganda, "Tanvir ul-ahdoq fi-makorim ul-axloq" asari nashrida Turkiston o'lkasidagi ta'lim muassasalarida musulmon bolalar ta'lim-tarbiyasida odob-axloq mavzusini sodda va tushunarli qilib yoritish maqsad qilib olinganligini ko'rish mumkin. Zero, o'sha davr nuqtai nazaridan mahalliy hamda keng yo'l ochilgan rus-tuzem maktablarida o'rta asrlarda yaratilgan odob-axloq haqidagi

an'anaviy kitoblar o'quv dasturlaridan chetga chiqarilgan bir paytda, ularda ilgari surilgan g'oyalar hamda islomiy an'analar doirasida, mahalliy ma'rifatparvarlar tomonidan davr talablaridan kelib chiqqan holda qayta ishlangan odob-axloq darsliklariga ehtiyoj katta edi.

Abdurahmon Sayyoh axloq mavzusiga o'zi yashagan davrdagi ijtimoiy-siyosiy jarayonlardan kelib chiqqan holda fikr bildirgan. Odob-axloq masalasini Mahmudxo'ja Behbudiy, Munavvar qori Abdurashidxonov, Abdulla Avloniy kabi o'sha davrning boshqa ma'rifatparvarlari singari Turkiston jamiyatini halokatdan, qoloqlikdan ilm-fan taraqqiyotiga olib chiquvchi omil sifatida qaraydi. Ilgari surgan fikr-mulohazalarida "chiroyli odob-axloqqa erishishning yo'li bu hukamolar ya'ni zamon olimlari ta'limini, bilimni olishdir" degan xulosaga keladi.

"*Tanvir ul-ahdoq fi-t makorim ul-axloq*" asaridan tarjima qilingan ushbu fikrlar ahamiyati hamon qadrlidir. *Maishiy hayot zaruriyatlari*: Odamlarning ishlari u siz anjom topmaydir, bu to'rt narsadur:

Birinchi - dehqonchilik – taom ishi uning bilan durust bo'lgay.

Ikkinchi - to'quvchilik – kiyim, libos ishi uing bilan durust bo'lgay.

Uchinchi – binokorlik, toki maskan va imoratlar bino qilmoq uning bilan durust bo'lgay.

To'rtinchi - siyosat qilguvchi, toki kishilarning ishlari uning bilan intizom topgay. Chunki, bir kishi o'zining barcha ishlarini ham o'z qo'li bilan anjom bera olmaydi.

*Uy tadbirlari xususida*: Uyning tadbirida insonlar ushbu to'rt narsaga muhtoj bo'ladilar. Birinchisi – mol, ikkinchisi- xizmatkor, uchinchisi – xotin, to'rtinchisi – farzand. Mol-mulkka hojat shu sababdanki, Xudoyi taolo insonni taomga muhtoj qilib yaratgan. Va aning yemishi tabiiy emasdur.

... Shulardan biri xotindan ikki maqsad bordir. Birinchisi tabiiy, ikkinchisi ixtiyoriy. Tabiiy maqsadning ko'rinishi shudirki, Xudoyi taolo jismning yolg'iz qolmasligini taqdir qilgan. Lojarm jismlarning barobarga kelmog'lari lozimdir. Chunki, agar jismlardan biri ketsa va u o'z o'rniga boshqa kelmasa nasl to'xtaydi. Modomiki, Xudoyi taolo olamni taqdir qilgan ekan, insoniyat nasli to'xtamasligi lozimdir. Ixtiyoriy maqsadning sababi shudirki, er kishining tabiati, mijozi issiq, xotin kishining mijozi sovuqdir. Binobarin, er kishiga tashqarida bo'lmoq va mashaqqatli ishlarga muboshirat qilmoq munosibroq keldi. Vaqtiki, er kishi doim tashqarida bo'lsa, unga bir sherik, yelkadosh lozimdirki, u uyning ishlarini saranjom qilgay. Bu xotin bo'lgay.

*Xotin tanlash xususida*: Uylanishda xotinning husnu-jamoli, moli va nasabi uchun rag'bat qilinmagay. Chunki, agar xotinda ushbu xislatlar bo'lsa o'zini eriga haqdor, erning ustidan o'zini ustun deb bilgay. Bu esa xotinda fitna va fasodga sabab bo'lgay. Er kishi xotinga farzand yo naslning davom etishi uchun rag'bat qilgay.

Farzandga rag‘bat qilmoq uchun xotinning tabiati durust ya‘ni, sog‘lom va salim bo‘lmog‘i lozimdir.

*Xotin tutish haqida:* Er kishi xotinga bu olti narsani rioyat qilgay. Birinchisi, xotinning ko‘ngliga naqsh qilgayki, undan maqsad uyning muhofazasidir. Ya‘ni, doim mubosharat qilmoq emasdur. Ikkinchisi, uyning muhofazasi va saranjom-sarishtaligini xotinga topshirgay va hech bir holatda unga tegishli ishlarga daxl etmagay. Uchinchisi, (ortiqcha) ishq va muhabbat izhor etmagay, uydagi mollarni xohlagancha sarf qilmoqqa ixtiyor bermagay. To‘rtinchisi, o‘zining sirlarini xotindan maxfiy tutmagay. Xotinga tobe‘ bo‘lmagay aksincha, uni o‘ziga tobe‘ qilgay. Beshinchisi, badxulq va badkirdor xotinlarni uyiga qo‘ymagay, suhbat qilmagay. Oltinchisi, agar badkirdor xotinga duchor bo‘lsa-yu hech sulhga kelmasa undan nari ketgay.

*Uyning intizomi xususida:* Uyning intizomi uchun bir necha maslahatlarning mavjud bo‘lmog‘i lozimdir. Bular – aql, dilning va jismning quvvatligi, uning shahvatga g‘olib bo‘lmog‘i va shahvatning unga g‘olib bo‘lmasligi, tavfiq va hidoyatning oshnoligi kabidirki, to har ishda adl va e‘tidolni qo‘ldan bermaslik uchun.

*Farzandning ahvoli xususida:* Farzandning tarbiyasi uning ota va onasi tabiati, nafsoniy hatti – harakatlari muhitida kamol topadi. Shu sababli ham nasabning e‘tibori aqlan va shar‘an juda muhimdir. Va yana farzandni aql va shariatga muvofiq adablantirmoq lozim. Fazilat ahllarining majlislaridan mahrum qilmagaylar. Ortiqcha hazil va mutoyibadan man‘ qilgaylar. Mumkin qadar yoshligidan maqbul amallar va yaxshi siyratlarga odatlantirmoq lozim. Chunki, agar yoshlik vaqtida tarbiya yomon bo‘lsa, keyin o‘sha nomunosib amallardan qaytarish qiyin bo‘lgay.

*Avlod tarbiyasi xususida:* Farzand tarbiyasida ota-onaga bu to‘rt narsa zarurdir. Bular – taaddubi jismoniy, taaddubi nafsoniy, husni tabsiyat, husni tarbiyat. Taaddubi jismoniy shudirki, farzandning harakati va badanini sihat qoidalariga muvofiq qilmoq, hamda ko‘p yemoq va ichmoq, bema‘ni kiyinmoqdan, qasam ichmoq, so‘kmoq, yolg‘on gapirmoqdan man qilmoq, yomon hamsuhbatlardan saqlamoqdir.

Taaddubi nafsoniy shudirki, ya‘ni ilm va odob o‘rgatmoq, shariatning ahkomlari bilan tanishtirmoq, o‘tmishni tarix mutoalasi ila birdirmoqdir. Yana Kalomulloh, husnixat, lug‘at, sarf-nahv, handasa, hisob, jug‘rofiya, ilmi fiqh ya‘ni, halol va haromni, ilmi hadisni o‘rgatmoqlikdir. Ana o‘shanda farzand zararli narsalarni o‘zidan uzoq tutib, manfaatli narsalarni yaqin tutmoqqa qodir bo‘ladi.

Husni tasbiyat ya‘ni, farzandga yaxshi so‘zlarni o‘rgatib, yomon so‘zlarni so‘zlashga man qilmoqdir. Husni tarbiyatlardan yana biri farzandga yaxshi mazhabni ixtiyor qildirmoq, yaxshi odatlarga o‘rgatmoqdir.

*Ahli nav’ birla tadbir tuzmak xususida:* Ma‘lum bo‘lsinkim ahli nav‘ga ota va ona, muallim, xoja va podshoh kiradi.

*Ota va ona:* Ota va onaga ta‘zim va izzat-ikromni bajo keltirmoq, qanchalik baland martabaga yetgan bo‘lsalar ham ularga ta‘zim qilishdan or-nomus qilmaslik



lozimdir. Yana ota-onaning har qanday maqsadlari bo'lsa shu yo'lda sa'y va taraddud qilmoqlik, tanu-jonlari va mollari bilan ularga xizmat qilmoqlik, xizmatni chin ko'ngildan bajarmoq, hech vaqt ularning ko'ngillarini og'ritmaslik, hech kimga ularning ustidan shikoyat qilmaslik lozim bo'ladi.

*Muallim:* Muallim deb nafsni islohga keltiruvchini aytilur. Agar ota-ona jismni kamoliga sababchi bo'lsalar, muallim nafsning javhari kamoliga sabab bo'ladilar. Agar bu yo'lda muallim biror narsaga muhtoj bo'lsa [ota-onaning ularga] qo'ldan kelgancha yordam bermoq, ulardan ko'ngilga og'ir so'zlar aytilsa farzand tarbiyasi yo'lidagi marhamat darajasida bilgaylar.

*Xoja* ya'ni rahbar. Agar kishi birovning xizmatida bo'lsa, ul valiyne'mat ya'ni rahbarning topshirgan xizmatlarini tamomiga yetkazishga sa'y va taraddud qilgay. Rahbar yonida bo'lsa-bo'lmasa qilgan xizmati shukrida bo'lgaylar, uning sirlarini begona kishilardan maxfiy tutgay. Agar biror bir ishni maslahat qilmoqchi bo'lsa, muloyimlik bilan arz qilgay.

*Podshoh:* Agar kishi podshoh yoki hokimlarning huzuriga borsa ta'zim qilib, odob bilan tik turgay. To bir narsa so'ralmaguncha so'zlamagay, agar so'ralsa muloyimlik bilan javob bergay. Baland ovozda so'zlamagay, qo'l va oyog'ini ham behuda harakatlantirmagay, behuda kulmagay. Agar kishi gapirayotganda podshoh eshitmay boshqa yoqqa qarasa so'zlashdan to'xtagay. Podshohning shafqat va marhamatini ko'rib, uning g'azab va qahridan beparvo qolmagay, balki hamisha yodda tutgay. Va hamisha podshohga juda yaqin bo'lmoqlikdan o'zini tortgayki, to hasadchilarning ziyoni yetmasin.

*Ahli nav' birla barobarlar ila tadbir tuzmak xususida:* Bular quyidagilar:

*Haqiqiy birodarlar* – bu tug'ishgan birodarlardan har birlarining o'z sha'nlarida ya'ni martabalarida loyiq va munosib hurmat va ikromlarini bajo kelturgaylar. Har birlari bilan so'zlashganda aql, ilm, fazlu kamollariga munosib darajasida so'zlashgaylar.

*Oshno-do'st:* Oshnolar ikki qismdir – haqiqiy va oraziy ya'ni yuzaki. Haqiqiy do'st noyobdir, vaqtiki bunga muassar bo'linsa u bilan quyidagicha muomala qilgaylar.

1. Agar bunday do'stdan hato va qusur sodir bo'lsa kechirgay;
2. U bilan doim mulohazada bo'lgay, unga tuhfa va hadyalar qilishni unutmagay.
3. Agar u biror musibatga duchor bo'lsa uning birla shay bo'lgay;
4. Agar u biror narsaga muhtoj bo'lsa do'stining hojatini so'rashidan oldin chiqargay;
5. U bilan har sohada maslahatda bo'lgay;
6. Uning ko'ngli yaqin yoru-og'ainilariga shafqat-mehr izhor qilgay toki ikki o'rtada muhabbatning ziyoda bo'lishiga sabab bo'lgay.

Yuzaki do‘st, ular ko‘p bo‘ladi. Agar ular bilan aloqa qilmoq zarur bo‘lsa muomalasi quyidagichadir.

1. Bunday do‘stlardan ham yaxshilikni darig‘ tutmagaylar lekin, o‘zlarining hech bir sir-asrorini aytmagaylar, ayrim xos so‘zlarni ularning oldida aytmagaylar;
2. Ularni zohiriy muomala bilan xursand etib, ko‘ngillarini o‘ziga moyil etgaylar;
3. Agar oshnolardan biri g‘oyib bo‘lsa boshqa oshnolarning huzurida uning ahvolini so‘ragaylar toki, hamma bilan shu tariqada ziyoda muhabbat qilgaylar;
4. Mol va asbobiga matla‘ qilib, o‘z ahvolini ulardan mahfiy tutgaylar;
5. Agar bunday yuzaki do‘stlardan biridan sadoqat va rostlik sodir bo‘lsa unga izzat-ikrom ko‘rsatgay toki, boshqalarning rostlik bilan muhabbat etmoqliklariga sabab bo‘lgay;
6. Barcha ishlarda yuzaki do‘stlar bilan shunday muomala qilgayki, ular uni haqiqiy do‘st deb tasavvur etgaylar.

Umuman olganda O‘zbekistonda demokratik islohotlarni amalga oshirish jarayonida har tomonlama sog‘lom, barkamol avlodning ijtimoiy faolligini oshirish, ularni axloq-odobli qilib tarbiyalash, kasb-hunarga bo‘lgan salohiyatlarini ro‘yobga chiqarish, badiiy-estetik madaniyatini yuksaltirish, millat, mamlakat siyosiy, iqtisodiy va ma‘naviy hayoti bilan bog‘liq dunyoqarashini shakllantirish bugungi kunda dolzarb ilmiy va amaliy masala bo‘lib kelmoqda.

## REFERENCES

1. Abdurahmon Muhammad Sodiq o‘g‘li Toshkandiy. Tanvir al-ahdoq fi-makorim al-axloq. – Toshkent: G‘ulom Hasan Orifjonov matbaasi, 1913. 76 b. (Abdurakhmon Muhammad Sodiq Tashkandi. “Tanvir al-akhdok fi-makorim al-akhlok”. - Tashkent: Gulom Hasan Arifjonov's Publisher, 1913. 76 p.)
2. Karimov I. A. Adolatli jamiyat sari.-T.: O‘zbekiston, 1998. – 158 b. (Karimov I.A.Towards rightful society. T.1. -T.: Uzbekistan, 1998. 158 p.)
3. O‘zbekistonning yangi tarixi. I jild. Turkiston Chor Rossiyasi mustamlakachiligi davrida. – T.: Sharq, 2011. 552 b.
4. Asatulloev, A., Shavkatdjon, K., & Gulkhayo, R. (2020). In the twentieth century, turkestan national media outreach ideas published by abdurakhmon sayyoh tashkendy, entitled “rule of law”. *International journal of advanced science and technology*, 29(5), 1781-1784.

**CONTENT / СОДЕРЖАНИЕ / MUNDARIJA**

<b>Shadimetov M.N.</b> // <i>O'zbek va qozoq oilalarida ota-ona va farzand munosabatlari</i> .....	<b>5</b>
<b>Turdimurotova G.N.</b> // <i>O'zbek tilshunosligi va uning rivojlanish yo'nalishlariga bir nazar</i> .....	<b>14</b>
<b>Asrorov I.</b> // <i>Power of tests: standardized tests and their impact on education in Uzbekistan</i> .....	<b>18</b>
<b>Boymurotov B.N.</b> // <i>Sport sohasida moliyaviy boshqaruv tizimi va mexanizmlari</i> .....	<b>25</b>
<b>Nishonova S.D.</b> // <i>Libos millat ko'zgusi</i> .....	<b>31</b>
<b>Zoirova S.U.</b> // <i>Yoshlarni g'oyaviy-vatanparvarlik ruhida tarbiyalashning nazariy metodologik asoslari</i> .....	<b>37</b>
<b>Шавкатова Д.Ш.</b> // <i>Использование модификатора сера 2,4-динитрофенилгидразин для улучшения качества бетона</i> .....	<b>42</b>
<b>Бердиев Ш.Ж.</b> // <i>Использование водосберегающих технологий орошения в годы водного дефицита</i> .....	<b>48</b>
<b>Умирзокова Ш.Д., Назарова Р.Р.</b> // <i>Проблемы развития предприятий химической промышленности в Узбекистане</i> .....	<b>54</b>
<b>Нуриддинов С.Б.</b> // <i>Марказий Осиё транспорт интеграцияси ривожланишида европа имтифоқи транспорт тизимининг роли</i> .....	<b>65</b>
<b>Safarova G.R.</b> // <i>IT loyihalarini boshqarishning zamonaviy modellari</i> .....	<b>71</b>
<b>Умирзокова Ш.Д., Назарова Р.Р.</b> // <i>Анализ деятельности АО «Узкимёсаноат»</i> .....	<b>76</b>
<b>Saidmusayev J.G.</b> // <i>Tashqi iqtisodiy faoliyat tashkiliy-huquqiy asoslarini takomillashtirish</i> .....	<b>89</b>
<b>Очилов М.А., Жураев А.Х.</b> // <i>Программное обеспечение cisco packet tracer в исследовании компьютерных сетей</i> .....	<b>99</b>
<b>Mirzadjanov B.T.</b> // <i>Reforms in the sphere of "personnel issue" in Uzbekistan</i> .....	<b>112</b>
<b>Berdiyeva O.</b> // <i>Transmedia va multimedia imkoniyatlari</i> .....	<b>120</b>
<b>Маликова А.Р.</b> // <i>Роль повестки дня в деятельности школьников</i> .....	<b>127</b>
<b>Toyirov A.</b> // <i>The regulation and supervision of targeted subsidies within the SCM agreement framework</i> .....	<b>132</b>
<b>Safarova G.R.</b> // <i>Innovatsion loyihalarni tezkor joriy etilishida asosiy yondoshuvlar va strategiyalar</i> .....	<b>136</b>

<b>G'ayimnazarov I.X.</b> // <i>Oqiziqqlar harakatining boshlanishini tahlil qilish</i> .....	<b>142</b>
<b>Шавкатова Д.Ш.</b> // <i>Исследование новообразованного полимерсеробетона</i>	<b>148</b>
<b>Sultonov B.B.</b> // <i>Ingliz oila huquqida farzandlikka olish masalalari</i> .....	<b>156</b>
<b>Исмаилова Д.Х.</b> // <i>Гендерное равенство в Узбекистане: вызовы и перспективы</i> .....	<b>167</b>
<b>Panjiyev S.</b> // <i>Globalashuv jarayonining ijtimoiy hayotdagi ahamiyati</i> .....	<b>171</b>
<b>Абдуллаева Н.Б.</b> // <i>Достоевскийнинг “Жиноят ва жазо” асариди диалогизм трансформацияси</i> .....	<b>175</b>
<b>Sultonova G.H.</b> // <i>Ingliz tili va o'zbek tili mehr mazmunli aforizmlarning statistik tahlili</i> .....	<b>187</b>
<b>Иззетова Э.М.</b> // <i>Трансформация модели научной рациональности и науки в эпоху цивилизационного макросдвига</i> .....	<b>194</b>
<b>Matjanova M.</b> // <i>Using slang in spoken language</i> .....	<b>203</b>
<b>Ahmedov B.B., Elboyev F.X.</b> // <i>Abdurauf Fitratning “Muxtasar islom tarixi” asaridagi milliy o'zlikni anglashdagi qarashlar</i> .....	<b>207</b>
<b>Sabirova Y.A., Umarova M.X.</b> // <i>Yapon tilidagi ようだ va らしい birliklarining semantik tahlili</i> .....	<b>213</b>
<b>Kakharova N.</b> // <i>Teaching grammar for intermediate level learners with modern technologies</i> .....	<b>219</b>
<b>Xidirova Z.P.</b> // <i>A Personality-oriented approach to teaching a foreign language</i> .....	<b>224</b>
<b>Pidaeva Sh.B.</b> // <i>Motives for improving the pedagogical competence of teachers of foreign languages</i> .....	<b>228</b>
<b>Kutlimuratova N.</b> // <i>Husayn Voiz Koshifiy pedagogik merosidan o'quv -tarbiya jarayonida foydalanish imkoniyatlari</i> .....	<b>232</b>
<b>Шоимов А.Р.</b> // <i>Фуқаролар сиёсий маданиятининг шаклланиши</i> .....	<b>236</b>
<b>Турабова С.К.</b> // <i>Возможности имплементации передового зарубежного опыта в научно-исследовательской деятельности студентов Узбекистана</i>	<b>240</b>
<b>Askarov M.M., Nazarova S.T.</b> // <i>O'zbek xalqi nomoddiy merosini saqlab qolishda mahalliy va xorijiy tashkilotlar o'rni</i> .....	<b>245</b>
<b>Umarqulova O.N., Yuldasheva L.S.</b> // <i>Sanitary and hygienic rule in the works of Abu Ali Ibn Sina</i> .....	<b>255</b>
<b>G'afforov Sh.N.</b> // <i>Aksiz solig'iga tortishning shakllanishi va hozirgi vaqtdagi holati tahlili</i> .....	<b>258</b>

<b>Фозилова З.М.</b> // <i>Антибиотиксиз даво: иммунитетни қўллаб-қувватлаш ва табиий тикланиш стратегиялари</i> .....	<b>266</b>
<b>Volkan S., Keziban O.</b> // <i>Free problem posing competencies of classroom teachers in the context of mathematical process skills</i> .....	<b>278</b>
<b>Xalikova L.U.</b> // <i>Priority of modern innovative methods in teaching foreign languages (english-language)</i> .....	<b>300</b>
<b>Гайсина Р.Ш.</b> // <i>Нетрадиционное применение традиционных этнических элементов как феномен в дизайне одежде</i> .....	<b>306</b>
<b>Гайсина Р.Ш.</b> // <i>Формирование компетенций в образовательной сфере по направлению «дизайн одежды»</i> .....	<b>318</b>
<b>Аскарлов М.М., Исаков Р.Ў.</b> // <i>Источники по этнографическому изучению головных уборов узбеков</i> .....	<b>324</b>
<b>Teshayeva G.M.</b> // <i>Jamiyatni axborotlashtirishning muhim omillari</i> .....	<b>333</b>
<b>Бекбаев Г.А.</b> // <i>Цифровизация системы высшего образования республики узбекистан: основные проблемы и преимущества</i> .....	<b>340</b>
<b>Khamraeva U.M.</b> // <i>Properties and origin of artistic materials - coal, chalk, sanguine and sause. their benefits in working with children with disabilities</i> .....	<b>345</b>
<b>Sobirov F.Ch., Hazratov A.N.</b> // <i>Irrigatsiya kanallaridagi qirg'oq deformatsiyasini tadqiq qilish</i> .....	<b>349</b>
<b>Хо'jamov U.U.</b> // <i>Elektron chiqindilar va ularni qayta ishlash usullari tadqiqoti</i> .....	<b>360</b>
<b>Очилов М.А., Жураев А.Х.</b> // <i>Обучение оптимизации программного обеспечения для микроконтроллеров: среда flowcode и практические инструменты</i> .....	<b>367</b>
<b>Қорабоев С.</b> // <i>Хайбар адабий мактаби вакиллари ижодида ранглар билан боғлиқ рамзлар</i> .....	<b>381</b>
<b>Niyazov K.S., Yoqubboyeva S.Q.</b> // <i>Qurilish chizmachiligi fanini o'qitishda kompyuter texnologiyalardan foydalanish</i> .....	<b>388</b>
<b>Matchanova B.I.</b> // <i>Ma'naviy-axloqiy qadriyatlarning jamiyat ijtimoiy barqarorligidagi roli</i> .....	<b>392</b>
<b>Umirzoqova D., Xasanova M.J.</b> // <i>Jum'aquli Xumuliy g'azallari badiiyati</i> .....	<b>399</b>
<b>Маматказина Алия Али – Аксаровна</b> // <i>Современные требования формирования компетентностного подхода к учебно – воспитательному процессу как важнейшее средство повышения его качества</i> .....	<b>406</b>



---

<b>Xurramov Z.Z.</b> // <i>Ko'hitang tog' oldi qishloqlari aholisining an'anaviy taomlari</i> .....	<b>410</b>
<b>Abdujalilova R.A.</b> // <i>Jahon tilshunosligida kriminalingvistika (turli tizimli tillar misolida)</i> .....	<b>414</b>
<b>Asatulloev A.A.</b> // <i>XX asr boshlari ma'rifatparvari Abdurahmon Sayyoh Toshkandiyning "Tanvir al-ahdoq fi-makorim al-axloq" (go'zal axloqlar borasida ko'z gavharini nurlantirish) asarida ilgari surilgan axloqiy fikrlar tasnifi</i> .....	<b>420</b>

---

“Oriental Renaissance: Innovative, educational, natural and social sciences”.  
Ilmiy jurnal. Uzbekistan: www.oriens.uz. 2024. – 431 b.

**ISSN 2181-1784**

Mazkur to'plamda O'zbekiston Respublikasi Prezidentining 2020 yil 6-noyabrda "O'zbekistonning yangi taraqqiyot davrida ta'lim-tarbiya va ilm-fan sohalarini rivojlantirish chora-tadbirlari to'g'risida"gi PF-6108-sonli Farmonida ko'zda tutilgan vazifalarni ijrosini ta'minlash maqsadida "Oriental Renaissance" MChJ tomonidan ta'asis etilgan "ORIENTAL RENAISSANCE: INNOVATIVE, EDUCATIONAL, NATURAL AND SOCIAL SCIENCES (oriens.uz)" ilmiy jurnalining 4-bo'lim 10-soni o'rin egallagan.

**Mas'ul muharrir:**

**falsafa fanlari nomzodi, professor M. Qodirov**

**Ilmiy kotib:**

J.B. Sulaymonov

SH.N. Pulatov

I.R. Ikramova

**Texnik muharrir:**

Sh.S.Jurayev

