



# ORIENTAL RENAISSANCE:

*Innovative, educational,  
natural and social sciences*

[www.oriens.uz](http://www.oriens.uz)

ISSN: (E) 2181-1784

*Exact sciences*

*Natural sciences*

*Engineering sciences*

*Pedagogical sciences*

*Social and Human sciences*

*Philological sciences*

*Philosophy sciences*

*Economic sciences*

**VOLUME 4**  
**№08**  
**2024**





**ORIENTAL RENAISSANCE: INNOVATIVE, EDUCATIONAL,  
NATURAL AND SOCIAL SCIENCES  
SCIENTIFIC JOURNAL**

**VOL. 4 / ISSUE 8  
ISSN 2181-1784**

**September  
2024**

---

**ORIENTAL RENAISSANCE: INNOVATIVE, EDUCATIONAL,  
NATURAL AND SOCIAL SCIENCES  
SCIENTIFIC JOURNAL**

---

**EDITOR-IN-CHIEF**

**Dr. KADIROV MUKHAMMADJON**

Candidate of philosophical sciences, Associate professor of the department of  
“Oriental philosophy and culture” of Tashkent state university of oriental studies

**EDITORIAL BOARD**

**DSc. NODIRAKHON R. NISHONOVA**

Doctor of Philosophy,  
Head of the Department “Philosophy and  
National idea” of Tashkent State Technical  
University

**PhD. LAZIZ A. TURAEV**

Doctor of Philosophy (PhD) in Historical  
Sciences, Head of the Department for the  
organization of research activities of students of  
TSUOS

**Dr. KHOLMUMINOV JAFAR  
MUHAMMADIEVICH**

Doctor of Philosophical Sciences (DSc)  
Professor of the department of "Source Studies  
and Hermeneutics of Sufism" of Tashkent State  
University of Oriental Studies. Professor at the  
Antique World International Academy of  
Sciences

**PhD. FARHOD L. USMONOV**

Doctor of Philosophy (PhD) in Philosophical  
Sciences, Senior lecturer of the Department of  
Social Humanities of Tashkent State University of  
Economics

**Dr. AZAMAT B. KHAYRIDDINOV**

Candidate of Economic Sciences  
Associate professor of Karshi Institute of  
Engineering and Economics

**Prof. Dr. ULFATKHON MUHIBOVA**

Doctor of Philological Sciences  
Head of the department of South and Southeast  
Asian Languages of Tashkent State University of  
Oriental Studies

**Prof. Dr. SULTON F. AMIROV**

Doctor of technical sciences  
Head of the department of Electricity Supply of  
Tashkent State University of Transport

**Prof. Dr. TULKIN M. TOGAEV**

Doctor of Philological Sciences  
Head of the Department of Uzbek Linguistics of  
Tashkent State University of Uzbek Language and  
Literature named after Alisher Navoi

**Dr. NAUMENKO A. OLEG**

Candidate of Philosophical Sciences Associate  
Professor of the Department of Social Sciences  
and Technologies, National Research  
Technological University MISIS, Moscow,  
Russia

**Dr. IMAM K. WAHYUDI**

Doctor of Philosophy (PhD)  
in Philological Sciences  
Head of Office of International Affairs and  
Faculty Member, Faculty of Teacher Training and  
Education of Universitas Islam Malang, Indonesia

---

**Dr. AZIZ KH. KHUDOYBERDIEV**

Candidate of Historical Sciences, Associate professor of the department of Eastern countries and Anthropology of Tashkent State University of Oriental Studies

**Dr. SAYYORA N. KHAMRAEVA**

Doctor of Philosophy (PhD) in economics  
Head of the department of Innovative Economics of Karshi Institute of Engineering and Economics

---

**Dr. ALISHER N. NAZAROV**

Doctor of Philosophy in Political Sciences (PhD), Senior Lecturer of the Department of Oriental Politics and International Relations, Tashkent State University of Oriental Studies

**Dr. ERKIN A. RAKHMATOV**

Doctor of Philosophy (PhD) in Technical Sciences, Head of the Department of Oil and Gas Processing Technology, Karshi Engineering and Economics Institute

---

**Dr. PHOOL BADAN**

Doctor of Philosophy in Political Sciences (PhD), Professor of the School of International Studies, Jawaharlal Nehru University

**Dr. SIROJIDDIN S. NURMATOV**

Candidate of Philological Sciences  
Associate professor of Tashkent State University of Oriental Studies

---

**Dr. METIN ORBAY**

Doctor of physics and mathematical science (DSc), Professor of Faculty of Education of Amasya University

**Prof. PhD. SAO FEY**

Professor of Hangzhou Normal University, Linguist.

---

**Prof. Dr ASIF MAHBUB KARIM**

Doctor of Philosophy in Business administration (PhD), Dean, professor Binary Graduate School, Binary University of Management & Entrepreneurship

**Prof. YALCHIN KAYALI**

Ankara University, Faculty of Languages and History-Geography, Department of Eastern Languages and Literatures, Sub-Department of Indology, Faculty Member.

---

**Dr. NIGORA Z. SAYDALIEVA**

Candidate of Philosophical Sciences  
Senior Lecturer of the department of Oriental Philosophy and Culture of Tashkent State University of Oriental Studies

**Dr. K.K. KHAKBERDIEV**

Doctor of Philosophy (PhD) In Economics  
Director of the Center for Scientific analysis of the study of the development of Eastern Countries at the Tashkent State University of Oriental Studies



## **ИНТЕРПРЕТАЦИЯ ДУХОВНОГО ОБЛИКА ЛИЧНОСТИ В УЧЕНИИ АБДУЛКАДИРА ГИЛАНИ**

**Кадилова Муаттар**

Навоийский государственный педагогический институт

докторант+998914461885

[muatka.1992@gmail.com](mailto:muatka.1992@gmail.com)

### **АННОТАЦИЯ**

*В данной статье анализируются взгляды основателя Кадирий, одного из классических учений суфизма, на формирование духовного образа человека. Необходимые выводы были сделаны на основе источников, принадлежащих перу мистика.*

**Ключевые слова:** досуг, занятие, общественная деятельность, профессиональное управление, профессия, ремесло, праздность, лень, бедный, трудолюбивый.

## **ABDULQODIR GILONIY TA'LIMOTIDA SHAXS MA'NAVIY QIYOFASI TALQINI**

### **ANNOTATSIYA**

*Ushbu maqolada shaxs ma'naviy qiyofasining shakllanishida tasavvufning mumtoz ta'limotlaridan bo'lgan qodiriya tariqatining asoschisi Abdulqodir Giloniyning qarashlari tahlil etilgan. Mutasavvif qalamiga mansub manbalarga tayangan holda kerakli xulosalar qilingan.*

**Kalit so'zlar:** mashg'ullik ila forig'lik, ijtimoiy faollik, kasbiy menejer, kasb, hunar, bekorchilik, dangasalik, faqir, miskin, mehnatsevarlik.

## **INTERPRETATION OF THE SPIRITUAL APPEARANCE OF A PERSONALITY IN THE TEACHINGS OF ABDULKADIR GILANI**

### **ABSTRACT**

*This article explores the views of the founder of Qadiriyya, one of the classical Sufi teachings, on the formation of a person's spiritual character. The conclusions are drawn from primary sources authored by the mystic.*

**Keywords:** leisure with occupation, social activity, professional manager, profession, craft, idleness, laziness, poor, hardworking.

### **ВВЕДЕНИЕ**

Суфизм – классическое учение, которое совершенствует человека. Одной из центральных его тем является вопрос нравственного совершенствования и

духовной зрелости человека. В истории суфизма взгляды Абдулкадира Гийлони (1079-1165), известного как основоположника учения кадырия, уникальны и имеют большое значение в формировании духовного образа человека, который является одним из актуальных вопросов современности. Описывая десять качеств, которые ведут к совершенству в своей книге «Алкунья талиб тарикил Хакк», Гилани говорит, что добродетель «не быть обузой для других» порождает качества трудолюбия и активности. Наполняя это качеством приобретения профессии, он писал в своей книге «Понимание господства»: «Живите не своей религией, а своей профессией. Изучите ремесло и научите этому других. Профессия верующих – это профессия искренности. Только у тех профессий, которые обеспечивают использование бедных и нуждающихся, проявляют милосердие к людям и требуют одобрения Аллаха, есть предназначение» [1] - говорит Гилани.

### **ОБСУЖДЕНИЕ И РЕЗУЛЬТАТЫ**

Особое внимание он уделил этому вопросу в своем произведении «Фатхур-раббоний». Он подчеркнул, что каждый человек должен быть занят своей профессией, занят приобретением знаний и реализацией этих знаний. Но он сказал, что выполнять это занятие необходимо с большим удовольствием, то есть искренне, беспристрастно, с поминанием Аллаха. Следует отметить, что здесь формируется отрицание отрицания философии. Если занятость отрицает праздность, лень и заботу о ком-то другом, то сама занятость отрицается для освобождения от памяти Божией, и рождается прекрасная моральная добродетель, называемая «удовольствие с занятостью». Действительно, религия не должна быть средством существования. Ведь ислам осуждает лицемерие и коррупцию. Заработок на жизнь по профессии основан на девизе «удовольствие с занятостью» в учении Кадирия. По этой причине наставники учения Кадирия были земледельцами, садовниками, скотоводами и ремесленниками. Это был наиболее приемлемый путь для жителей Туркестана, и он получил высокую оценку.

Значение занятости и досуга:

- быть полностью свободным от жадности и эгоизма;
- радоваться и гордиться тем, что другие наслаждаются материальными и духовными богатствами, созданными им самим;
- для многих людей это самопожертвование и взамен это угодить людям мира и ожидать награды от Всевышнего Аллаха;
- дать многим, и дать мне среди многих, — значит работать в молитве, «чтобы суметь избежать скупости своего эго»;

- жить, взывая к своей совести, чтобы не пропал дар, который ощущается с ранним утром. Этот лозунг был далее развит Хазратом Бахаудином Накшбандом как «Даст ба кору дил ба Ёр»[2].

Стоит особенно подчеркнуть, что для людей суфизма особое внимание уделялось халяльному перекусу. Потому что научно доказано, что материальные блага, попадая в тело, порождают духовную энергию. Представители известных и знаменитых учений славятся своей профессией, поэтому к названию профессии добавляются их прозвища. Среди них Шейх ул-Ислам Ходжа Абдулла Ансари, сапожник, шейх Мухаммад Саккак, мастер ножей, шейх Абульфайз Хаддад, кузнец, шейх Абул Аббас Амили носильщик, шейх Абулхасан Наджар, который считался Кутбом своего времени (единственный святой своего времени, Валиулла) и Гавси (помощник), гончар Сайед Амир по профессии, Фаридиддин Аттар парфюмер, Хазрат Бахауддин были известны как Накшбанд, потому что он был известен своим «вышиванием узоров». Поэтому главный критерий этого учения состоит в том, что сердце должно быть занято ручным трудом, так как упорный труд возносит имя человека на вершину. В этом основная суть доктрины кадирия, которая продолжает сохранять свою жизнеспособность на основе девиза «Занятость и удовлетворение».

Полагаясь на Бога, когда вы заняты, вы обретаете душевное спокойствие.

Есть и специфические аспекты зрелости человека. Например, доктор экономических наук Бахтиёр Наврузода в своих научных работах проанализировал ее экономические аспекты[4]. Обращают на себя внимание следующие положения ученого. С точки зрения экономической рентабельности стадии идеального человека таковы:

На первом этапе - человек как рабочая сила [5]. Это значит трудоспособный и желающий труда, физически здоровый человек.

Второй этап – человек как конкретный субъект труда. [6]. У человека появится возможность полностью удовлетворять потребности своей семьи посредством своего труда. Другими словами, он экономически совершенный человек.

Третий этап – человек как предприниматель [7]. В этом случае предприниматель приносит не только личную выгоду, но и пользу обществу от продукции и выгод своего труда. Такие люди относятся к категории экономически зрелых людей.

Четвертый этап – человек как управленец. На этом этапе человек реализует свои трудовые и предпринимательские способности в корпоративной

системе. Корпорация является наиболее развитой организационной формой бизнеса, отличительной особенностью которой является отделение управленческих (управленческих) обязанностей от собственника собственности. В целях повышения эффективности деловой деятельности собственник, создавший корпорацию, нанимает специалистов с управленческими качествами для нижнего, среднего и высшего звена управленческой работы. Чтобы занять управленческие должности, человек должен обладать навыками и опытом управления рыночным способом и получить управленческое образование. В качестве корпоративного менеджера человек занимает руководящую должность в акционерных обществах на основании контракта и занимается деятельностью по управлению бизнесом. Это обеспечивает прибыльную работу общества. Как профессиональный наемный менеджер он получает зарплату за свою работу и получает определенный процент от прибыли, получаемой обществом-акционером за эффективное проявление своих предпринимательских способностей. Эта доля может составлять сотни тысяч сумов в месяц. В результате у человека появляется возможность создать счастливый брак и достичь экономического процветания. Таким образом, в условиях рыночной экономики человек постепенно достигает экономической зрелости: сначала как потенциальный (рабочая сила) и реальный (конкретный субъект труда) личный фактор производства, затем как предприниматель, занимающийся малой предпринимательской деятельностью в частном предпринимательстве, и, наконец, как профессиональный менеджер в корпоративной системе.

Мы надеемся, что определенные в экономическом подходе этапы, уровни и статусы человеческого развития послужат важной теоретической и методологической основой воспитания экономически зрелой личности в период перехода к рыночной экономике.

Наша интерпретация такова, что эти качества служат главными в формировании совершенного человека. Приобретая эти человеческие качества, прощая, не обижаясь на братьев и сестер, когда придет время, приобретая качества кротости, не гневаясь и не развращаясь, не имея в сердце никакой злобы к тем, кто причинил нам зло, или стремясь к постоянному смирению и оно является причиной нашей счастливой и мирной жизни, так как пока она происходит. Потому что узбекский народ очень толерантный и всепрощающий, его счастье всегда в собственных руках, они никогда не поддаются гневу, не сгорают в огне зависти, даже если это плохо, не ищут в себе недостатков. Поступки наших соседей и братьев, живущих с нами бок о бок, – одно из высших человеческих качеств.



Итак, как основу экономического совершенствования человека, нам необходимо объяснить молодому поколению суть этого учения, понимая, что устранение таких пороков, как тщеславие, лень, неследование знаниям, влияет на социальную и экономическую стабильность общества, давайте не будем забывать, что действие должно начаться сегодня.

Для достижения экономического процветания необходимо стремиться к социальной активности в обществе. Потому что, по мнению философа и ученого К. Назарова: «В этом смысле главный успех экономических реформ зависит не только от материальных показателей, но и от духовных показателей, то есть от изменений духа, духовного образа человека и его отношение к своей работе»[8]. Деятельность человека продуктивна, в большинстве случаев практична, но может быть и непродуктивна и непрактична.

Материальную деятельность можно упростить как работу с объектами, а духовную деятельность можно представить как работу с изображениями объектов. Благодаря абстрактному мышлению материальная и духовная деятельность могут быть представлены в «чистом виде», как некая противоположность. Но материальная деятельность без духовности бесполезна. Следует отметить, что в произведениях Абдулкадира Гилани социальная активность проявляется прежде всего в лозунге занятости и удовольствия. То есть вопрос об удовлетворении любовью Творца ставится пока человек занимается трудом, не вызывая в своем сердце зависти или привязанности к достигнутым им материальным благам. Если активный в обществе человек стремится к духовной зрелости, не привязываясь к карьере, степеням и званиям, которых он достиг благодаря своей работе, он не будет чрезмерно привязан к материальным вещам. Другими словами, слишком сильная привязанность к материализму может привести к духовному надлому человека. Или если человек, глубоко привязанный к своим материальным благам, например бизнесмен, случайно обанкротится, в результате чего его сердце не выдержит, у него случится сердечный приступ, и это может закончиться случайной смертью.

Кроме того, понятие социальной активности – это понятие, непосредственно связанное с понятием бдительности. Потому что в эпоху глобализации чувство осведомленности о происходящих вокруг событиях может уберечь человечество от различных катастроф.

Учение Абдулкадира Гилани играет несравненную роль в формировании духовного образа человека в жизни общества. В результате социального опроса, проведенного в рамках нашей научно-исследовательской работы, мы

пришли к выводу о целесообразности применения идей этого учения к духу творчества в более широкой общественной жизни.

### **ИСПОЛЬЗОВАННАЯ ЛИТЕРАТУРА:**

1. Абдулқодир Гилони (Гавсул Аъзам). Раббонийликни англаш ва раҳмоний файзни қозониш. Первая книга. Перевод: Муҳаммаджон Нуриддин и др.. Т.: Мовароуннахр, 2005. стр.27.
2. Ш.Мансуров, И.Остонакулов. Гойиблар хайлидан ёнган чироклар. - Т. Гафур Гулом. 1994. Стр.87.
3. Шайх Ал-Колободий. Тасаввуф сарчашмаси. Т.: 2002. стр.84.
4. Б.Навруз-зода. Инсон иқтисодий камолотидаги босқичлари. Мезонлари ва даражалари. //Бух. Вестник университета. 2004 г. № 4. Стр.63 – 69.
5. Б.Навруз-зода. Инсон иқтисодий камолотидаги босқичлари. Мезонлари ва даражалари. //Бух. Вестник университета. 2004 г. № 4. стр.65.
6. Назаров К. Аксиология. – Ташкент: “Академия”, 2011. стр. 361.

## **YOSHLARNING SAYLOVLARDAGI FAOLLIGINI OSHIRISH VA YUKSALTIRISHDA MAHALLANING INSTITUTSIONAL ROLI HAMDA AHAMIYATI**

**Abrarov Islomiddin Jamolovich**

Siyosiy fanlar bo'yicha falsafa doktori (PhD)

### **ANNOTATSIYA**

*Maqolada yoshlar qatlamining mamlakat siyosati uchun ahamiyati, O'zbekistonda yoshlarga oid davlat siyosati va uni amalga oshirishda mahallaning institutsional o'rni va roli, uning yoshlar qatlamini mamlakatda turli bo'g'inlar uchun bo'lib o'tadigan saylov jarayonlariga jalb qilish, ularning siyosiy faolligini oshirish va hayotiy pozitsiyasini shakllantirish bilan bog'liq vazifalari, bu borada oldimizda turgan vazifalar tahlil qilingan.*

***Kalit so'zlar:** yoshlar, islohotlat, saylovlar, mahalla, institut, qatlam, siyosiy va ijtimoiy faollik, yoshlar siyosiy pozitsiyasi, yoshlar dunyoqarashi, yoshlar madaniyati, yoshlarning siyosiy jarayonlarga qiziqishini oshirish.*

### **АННОТАЦИЯ**

*В статье анализированы вопросы значения категории молодежи для государственной политики страны, государственная молодежная политика в Узбекистане и институциональное место и роли махалли в этих же процессах, роль махалли в привлечении молодежи в выборах разного уровня, предстоящие задачи, связанные с повышением активности и формированию жизненной позиции молодежи.*

***Ключевые слова:** молодежь, реформы, выборы, махалля, институт, слой, политическая активность, социальная активность, политическая позиция молодежи, мировоззрение молодежи, культура молодежи, повышение интересы молодежи в политических процессах.*

### **KIRISH**

Bugun O'zbekistonda yoshlar tom ma'nodagi ertangi kunning yaratuvchilari, o'ziga xos ijtimoiy-siyosiy qatlam bo'lib shakllandi. Ularning o'z hayotiy pozitsiyalari, qarashlari, kerak bo'lsa, e'tiqodi shakllanganki, bu holat ularning davlat va jamiyat hayotida muhim rol o'ynashining birlamchi omili sifatida namoyon bo'lmoqda. Zero, yoshlarning kategorial maqomi haqida gapirganda, BMTning aksariyat ixtisoslashgan agentliklari, jumladan, Bosh Assambleya ham yoshlar toifasini aholining "15 yoshdan 24 yoshgacha bo'lgan qismi" sifatida ko'radi[1].

Yoshlarning davlat va jamiyat boshqaruvidagi ishtirokining dastlabki omili bu ularning demografik salohiyati ekanligini aslo unutmazlik lozim. Chunki, bugun

aksariyat yoshlar ayni saylov yoshiga yetganligi, ularning ko‘psonli ovoz berish imkoniyati mavjudligi, eng asosiysi, yuqorida keltirib o‘tganimizdek, o‘z hayotiy pozitsiyasiga, o‘z prioritetlari va qarashlariga egaligidir. Odatda, dunyoning kshplab davlatlarida aholining 35 yoshgacha bo‘lgan shaxslari yoshlar kategoriyasiga kiritiladi va bu ularning nafaqat ijtimoiy, iqtisodiy, balki siyosiy sahnada ham bevosita o‘zlarini namoyon qilishlariga, kattadan-katta rahbarlik lavozimlarini egallashlariga ham imkon beradi.

## **MUHOKAMA VA NATIJALAR**

Bugungi kunda mavzuimizning yuqorida keltirganimizdek, Birlashgan Millatlar Tashkiloti ma‘lumotlariga ko‘ra, dunyo davlatlarining 1/3 qismida milliy parlamentlarga saylanish yoshi (senzi) 25 yosh va undan yuqori etib belgilangan. Bu esa ularning yanada yosh ko‘rsatkichlariga nisbatan tezroq ijtimoiy-siyosiy “ulg‘ayayotganligini” namoyon qilmoqda. Bugun bu imkoniyalardan dunyoning ko‘plab mamlakatlari qatorida O‘zbekiston yoshlari ham foydalanayotganligi, ularning ham nafaqat siyosiy dunyoqarashi shakllanganligi, balki aholining eng faol va jo‘shqin qatlami sifatida turli ijtimoiy-siyosiy, ma‘naviy-ma‘rifiy jarayonlarda keng miqyosda ishtirok etayotganligiga – bugun barchamiz guvoh bo‘lib turibmiz. Zero, O‘zbekiston Respublikasi Prezidenti Shavkat Mirziyoyev ta‘kidlaganidek, “Biz o‘z oldimizga qo‘ygan ulkan maqsadlarimiz ijobatini, Yangi O‘zbekiston kelajagini butun el-yurtimiz qatori sizdek azmu shijoatli farzandlarimiz bilan bog‘liq holda ko‘ramiz. Shu bois, yoshlarning huquq va manfaatlarini ta‘minlash, ularni kamol toptirish davlatimiz siyosatining eng ustuvor yo‘nalishlaridan biri sifatida doimo e‘tiborimiz markazida bo‘lib kelmoqda. Bu haqda so‘z yuritganda, so‘nggi yillarda yurtimizda yoshlar bilan ishlash bo‘yicha dunyoda o‘xshashi kam bo‘lgan vertikal boshqaruv tizimi yaratilganini ta‘kidlash lozim. Bu esa mahallalardagi Prezident vakillari bo‘lgan yoshlar yetakchilari orqali qancha-qancha yigit-qizlarni kasb-hunarga o‘qitish, bandligini ta‘minlash, bo‘sh vaqtini mazmunli o‘tkazish va ijtimoiy qo‘llab-quvvatlash bilan bog‘liq ko‘plab masalalarni quyi bo‘g‘inning o‘zida hal etish imkonini bermoqda”[2].

Mavzuning yana bir jihati, yoshlarning bo‘lib o‘tadigan saylov jarayonlaridagi faolligi va uning institutsional ahamiyati, ya‘ni ularning turli bo‘g‘inlardagi saylovlarda ishtirok etishining institutsional jihatlari haqida so‘z yuritsak.

Ma‘lumki, O‘zbekistonda siyosiy institutlar qatorida, xalqimizning azaliy va uzoq yillik tarixga ega bo‘lgan “Mahalla” muhim o‘rin tutadi. Ayniqsa, uning aholi hayotini tashkil qilish, yoshlarning dastlabki madaniy, ma‘naviy saviyasini shakllantirish va rivojlantirish, ularning siyosiy-institutsional ongini yanada yuksaltirish borasidagi ahamiyati o‘ta ortib bormoqda. O‘tgan 33 yillik taraqqiyot



davri mobaynida davlat siyosati darajasida ushbu institutning jamiyat va davlat hayotidagi o'rnini va rolini, salohiyatini va imkoniyatlarini oshirish borasida juda katta, aytish mumkinki, salmoqla ishlarni amalga oshirdi. Bu esa mamlakat miqyosida aholining muammolarini hal qilish, ijtimoiy-ma'naviy muhitni barqarorlashtirish, jamiyatning siyosiy ongini yanada yuksaltirish, ayniqsa, aholining muhim qatlami bo'lgan yoshlar bilan ishlashda mahallaning alohida maqomi va roli, mas'uliyati tobora ortib borishiga xizmat qilmoqda. "Milliy o'zligimiz timsoli bo'lgan mahallalarimiz go'zal va betakror vatanimizda tinchlik va ahillik, o'zaro hurmat va hamjihatlik makoniga aylangani bilan albatta barchamiz faxrlanamiz. O'zini o'zi boshqarishning noyob tizimi bo'lgan bu idoraning nufuzini oshirish, uni chinakam xalq vijdoniga aylantirish, huquq va vakolatlarini kengaytirish, moddiy-texnik bazasi va kadrlar salohiyatini mustahkamlash borasida keyingi yillarda ulkan ishlar amalga oshirilmoqda" – deya e'tirof etgan edi mamlakatimiz rahbari Shavkat Mirziyoyev[3].

Maqolamizda yoshlar siyosiy faolligining barometrlaridan biri bo'lgan saylovlardagi faolligi va uni yanada oshirishda mahallaning institutsional roli haqida so'z yuritish uchun avvalo, mahallaning faoliyatida yoshlarning muhim obyekt sifatidagi o'rnini alohida yoritish maqsadga muvofiqdir. Xalqimizda azaldan bir muhim maqol, kerak bo'lsa hayotiy bir mezon shakllangan: "Bitta bolaga yettita mahalla ota-ona". Mana shu maqolning zamiriga agar nazar tashlanadigan bo'lsa, mahallalarda istiqomat qilayotgan har bir yoshning yurish-turishi, ta'lim-tarbiyasi, odob-ahloqi, siyosiy kayfiyatiga mahallaning muhim siyosiy institut va boshqaruv bo'g'ini sifatida befarq bo'la olmaslik mas'uliyati mujassamligini ko'ramiz.

Yoshlar bu – mamlakat kelajagi tamoyilidan kelib chiqqan holda, mahallaning muhim bir vazifasi – ya'ni, mamlakatda turli bo'g'indagi vakillik organlariga, Respublika Prezidentligi uchun, shuningdek, Mahalla raislari sayloviga avvalo, munosabatini shakllantirish, mas'uliyatini anglatish va faolligini oshirish ekanligini ilmiy va uslubiy tavsiyalar asosida tushuntirishga harakat qilsak.

Bu borada, ya'ni yoshlarni biz yuqorida keltirib o'tgan saylovlarga jalb qilishning dastlabki sharti – bu ularda o'z kelajagi uchun faqat va faqat o'zlari javobgar ekanligi to'g'risidagi mustahkam ishonchni va shunga muvofiq pozitsiyani shakllantirishdir. Bu borada esa mahallaning o'rnini beqiyos bo'lib, aynan unda yoshlar va yoshi katta avlod o'rtasidagi muloqot maydoni, o'ziga xos mavzular muhokama qilinadigan, suhbatlar va munosabatlar paydo bo'ladigan format ekanligini alohida e'tirof etmoq joiz. O'z kelajagi uchun mas'ulligini anglagan yosh albatta saylovga boradi va o'z ovozi beradi. Bundan tashqari, ovoz berish jarayoniga qadar nomzodlarning, siyosiy partiyalarning, shuningdek, bo'lajak mahalla raisining dasturi, platformalari bilan tanishadi, ma'lum ma'noda siyosiy dunyoqarashi yuksaladi.

Shuning uchun ham saylovlar jarayonida yoshlarning faol fuqarolik pozitsiyasi shakllangan holdagi ishtiroki ta'minlanishida mahallaning o'rni va roli beqiyos.

Ikkinchidan, inson hayotida uning ijtimoiylashuvi yuz beradigan davr – bu uning ilk atrof-muhit bilan muloqoti ro'y beradigan bolalik vaqti bo'lsa, aynan ularning siyosiy ijtimoiylashuvini vujudga keltiradigan muhit va maydon aslida mahalladir. Har bir insonning bolaligidan boshlab, shaxs sifatida shakllanishi bilan bog'liq jarayonlar aynan mahallada sodir bo'lar ekan, bu yerda yoshlar avvalo, yosh va darajaga qarab, mahallaning har bir a'zosining maqomi va jamiyatdagi o'rniga qarab, ular bilan muomala va muloqot madaniyatini o'zlashtiradi. Shuningdek, kimlargadir xavas qilish va yoki aksincha, kimlardandir xazar qilish bilan bog'liq dunyoqarashga ega bo'ladi. Bu holat esa yoshlarda hayotiy ustuvorliklar vujudga kelishiga asos bo'ladi, ularning siyosiy tafakkuri rivojlanishiga sezilarli ta'sir ko'rsatadi. Zero, O'zbekiston Respublikasi Prezidenti Shavkat Mirziyoyev “Biz faoliyatimizning birinchi kunlaridan hamma ishni mahallada, xalqimiz bilan birgalikda tashkil qilib kelayapmiz. Bu tizimni bosqichma-bosqich rivojlantirdik. Endi yana qo'shimcha kuch, imkoniyatlar berilyapti. Bu ham vakolat, ham mas'uliyat degani. Mahallalar – davlatimizning eng katta zamini” – deya alohida e'tirof etgan edi o'z chiqishlaridan birida[4].

Uchinchidan, mahallaning yoshlar hayotidagi tarbiyaviy-ma'naviy ahamiyati o'ta yuksak ekanligini alohida qayd etmoq joiz. Bugungi kunda yoshlarning ma'naviy-tarbiyaviy muammolari kun tartibining dolzarb yo'nalishiga aylanayotgan bir davrda mahalla tizimini, uning dastlabki boshqaruv bo'g'ini sifatidagi o'rni nihoyatda beqiyos va bu tabiiy ravishda ham shunday bo'lmog'i lozim. Chunki, bola uchun oila va ta'lim muassasidan keyingi tarbiya maskani, uni tashkil qiladigan ijtimoiy muhit – bu mahalladir. Shu nuqtai-nazardan ham mahallaning safarbarlik imkoniyatlari, salohiyati nihoyatda yuqori ekanligini alohida qayd etish va bu buning ham siyosiy va ham ijtimoiy ahamiyatini yanada orttirish, rivojlantirish lozim. Barchamizga ma'lum, har qanday ijtimoiy, ma'naviy, ma'rifiy tadbirlarga, siyosiy ahamiyatga molik masalalarga yoshlarni jalb qilish bilan bog'liq masalalarda mahallaning ta'siri yuqori bo'lib, mahalla tomonidan tashkil qilinadigan har qanday ijtimoiy-siyosiy tadbirlarga bemalol odamlarni jalb qila oladi va ularda mahalla, jamiyat va davlat ahamiyatiga molik masalalar muhokama qilinadi. Bu esa aholining ijtimoiy kayfiyatini shakllantirish bilan birga, yoshlarni yaxshi tarbiyalab, ham moddiy, ham ma'naviy jihatdan yuksaltirishga xizmat qiladi. Bunday maqsadlarning ijtimoiy-siyosiy ta'minlash mahalla, ota-ona, ustoz va murabbiylar, qolaversa, mahalla ahli, jamoatchiligi zimmasida bo'ladi.

Bundan tashqari, yoshlar tarbiyasiga jiddiy e'tibor berishning ahamiyati naqadar ulug' ekani har birimizga ayon. Ularga loqaydlik bilan o'z hollariga tashlab qo'yiladigan bo'lsa, katta ko'ngilsiz oqibatlarga olib kelishi mumkinligini hayot tajribalari va sinovlari bilan isbotlangan. Shu nuqtai-nazardan ham ma'naviy-tarbiyaviy funksiyalari bilan ham mahalla yoshlarning siyoiy safarbarligini ta'minlay oladigan alohida salohiyatga va mexanizmlarga ega. Zero, "Mahalla azaldan milliy urf-odat va an'analarimizni bezavol saqlab, xalqimizni o'zaro bir-biri bilan uyg'un bo'lib yashashga o'rgatadigan, yosh avlod vakillarini bag'rikenglik ruhida tarbiyalaydigan maskan hisoblanadi. Xalq bilan davlat o'rtasidagi ishonchli ko'prik vazifasini bajaradigan noyob tuzilma sifatida namoyon bo'layotgan mahallada yurtimizda yashayotgan har bir inson, millati, tili va dinidan qat'i nazar, o'z yutuq va kamchiliklarini muhokama qiladi, muammolariga yechim izlaydi"[5].

To'rtinchidan, yoshlarning ma'naviy, madaniy, intellektual taraqqiyotida mahallaning integrativ salohiyati yuqori ekanligini ta'kidlash joiz. Ma'lumki, shaxsning ijtimoiylashuvida, aniqrog'i siyosiy integratsiyalashuvida integratsiya o'ta muhim rol o'ynaydi. Yoshlarning avvalo hayotga, yon-atrof muhitga, ijtimoiy-siyosiy jarayonlarga integratsiyalashuvi – bu ularning ma'lum bir muloqot va sharoit doirasida istiqomat qilishini talab qiladi. Shu nuqtai-nazardan ham, aynan mahallaning ijtimoiy-siyosiy, ma'naviy-madaniy institut sifatida maqomi esa yoshlarning umumiy integratsiyasi uchun eng katta institutsional omil ekanligini unutmazlik kerak. Aynan mahallaning inson hayotidagi, ayniqsa, bolalar va o'smirlar rivojlanishi uchun integrativ roli – bu avvalo, bolalikdan boshlab ularda ko'chakuyda birga o'ynashlari, ma'lum bir muloqotga kirishishlari, muammolarga, masalalarga yechim topishda jamoaviylik tafakkurining shakllanishi va rivojlanishi, umumiy hasharlar, to'y-tomoshalar, dafn tadbirlari va xokazolarda namoyon bo'ladi. Shuning uchun ham mahalla instituti yoshlarning siyosiy jarayonlardagi ishtirokini, ularning mamlakat va jamiyat taqdiri bilan bevosita bog'liq voqeliklarga jalb qilinishini taqazo qiladigan integrativ funksiyasidan samarali foydalanish masalasi ham o'ta dolzarb vazifalarimizdan biri bo'lib qolmoqda.

## **XULOSA**

Xulosa tarzida aytish mumkinki, bugun yoshlar qatlami dunyo miqyosida ertangi kunning hal qiluvchi kuchiga, eng avangard qatlamiga aylanib ulgurdi. Bundan sharoitda davlatimiz rahbarining tashabbusi bilan O'zbekistonda yoshlarga va ularning hayot faoliyati bevosita kechadigan institut hisoblanmish Mahallalarga yaratib berilgan barcha imkoniyat va sharoitlardan saarali foydalanish ham kun tartibining dolzarb masalasiga aylandi. Zero, bugungi yoshlar davlat va jamiyat hayotining barcha jabhalarida faol ishtirok etmoqda, unga hamohang tarzda esa

Mahallaning ham institutsional mavqei tobora ortib bormoqda. Bu esa amalga oshirilayotgan davlat siyosatining samaradorligiga, yoshning huquq va erkinliklarini ta'minlash, intellektual va ma'naviy yuksalishiga sabab bo'lmoqda, o'z huquq va majburiyatlarni chuqur anglagan holda, o'z kelajagi uchun mas'uliyatni chuqur anglab, har qanday siyosiy tadbirlarga faol ishtirok etishiga imkoniyat yaratmoqda.

Bugungi kunda yoshlarning mamlakat taraqqiyotida muhim qatlam sifatida mamlakatimizda saylovlarga jalb qilinishi va ulardagi faol ishtiroki esa kelajakda ularning davlat hokimiyatining oliy organlarida, shuningdek, shahar, tuman darajasidagi mas'uliyatli lavozimlarda faoliyat yuritishiga asos bo'lishini ular ongiga chuqur singdirish lozim. eng asosiysi esa - bu jarayonlarning dastlabki institutsional omili va asosiy motivator makoni bu Mahalla ekanligini alohida qayd etish lozim. Zero, bugun mamlakatimiz hayotiga daxldor bo'lgan qarorlarni qabul qilish jarayonida aynan yoshlarning ishtiroki ortayotganligi, ularning boshqaruv sohasidagi ulushi ham tobora ortib borayotganligini alohida e'tirof etmoq joiz.

#### **FOYDALANILGAN ADABIYOTLAR RO'YXATI**

1. Расширение политического участия молодежи на всех этапах электорального цикла: Руководство по передовой практике // Программа развития ООН. Январь 2013. – с.16.
2. O'zbekiston Respublikasi Prezidenti Shavkat Mirziyoyevning "O'zbekiston yoshlariga bayram tabrigi". 30.06.2024. <https://president.uz/uz/lists/view/7361>
3. Prezident Shavkat Mirziyoyevning "O'zbekiston mahalla tizimi xodimlari va faollariga tabrigi". 22.03.2023. <https://president.uz/oz/lists/view/6077>
4. Prezident Shavkat Mirziyoyev raisligida 2023 yil 26 sentyabr kuni mahallabay ishlash tizimini yanada kuchaytirish chora-tadbirlari muhokamasi yuzasidan o'tkazilgan videoselektor yig'ilishi. <https://president.uz/uz/lists/view/6695>
5. Mavjuda Xasanova. Endi barcha muammolar mahallaning o'zida hal etiladi. <https://parliament.gov.uz/oz/articles/1390#!>



## **PROBLEMS OF BLENDED LEARNING**

**Abduramanova Nezire Enverovna**

The Teacher of Department of Integrated English Language,  
Uzbek State World Languages University, Tashkent, Republic of Uzbekistan

### **ABSTRACT**

*Blended learning, which combines traditional face-to-face instruction with online learning, has grown in popularity. While it offers flexibility and enhanced learning experiences, it also poses several challenges. This study examines the common problems faced by students, educators, and institutions in blended learning environments. The methods used include a survey of 200 students and interviews with 30 educators. The results indicate issues related to technological access, student motivation, and effective integration of online and in-person teaching. These findings suggest that to optimize blended learning, attention must be given to both technological infrastructure and pedagogical approaches.*

**Keywords:** *Blended learning, online education, technology, student engagement, instructional design*

### **INTRODUCTION**

Blended learning, often defined as a combination of online and face-to-face learning methods, has become an integral part of modern education. It offers potential benefits such as flexibility, personalized learning, and increased accessibility. However, despite its advantages, blended learning is not without its challenges. Problems related to technology, engagement, and instructional design are common among students, teachers, and institutions. This article seeks to identify and analyze the main problems associated with blended learning, offering a foundation for improving its implementation in educational settings.

#### **Research**

The scholars mentioned have made significant contributions to the field of blended learning, focusing on various aspects of its implementation and impact. Some common themes in their research include:

- **Leadership and Change Management:** Scholars like Michael Fullan and Andy Hargreaves have emphasized the importance of strong leadership and effective change management for successful implementation of blended learning.

- **Personalized Learning:** Thomas L. Armstrong has focused on how blended learning can be tailored to individual students' needs and learning styles, promoting personalized learning.

- **Technology Integration:** Christopher Dede and David A. Wiley have explored the challenges and opportunities associated with integrating technology into education, including blended learning.
- **Educational Policy:** Larry Cuban has analyzed the impact of technology on educational policy and practice, including the role of blended learning.
- **Language Learning and Literacy:** James P. Gee has investigated how blended learning can be used to support language acquisition and literacy development.

Both students and educators mentioned issues with learning management systems (LMS) such as frequent crashes, complex navigation, and limited support.

Both students and educators noted that assessment in blended learning environments was problematic. Educators found it difficult to design fair assessments that measured both online and in-person learning outcomes. Meanwhile, students complained about delays in receiving feedback for online activities.

## **DISCUSSION**

The findings from this study indicate that while blended learning offers numerous opportunities, it also presents significant challenges that must be addressed. Technological issues remain one of the primary barriers, particularly for students who may not have access to stable internet or are unfamiliar with the platforms used. This emphasizes the need for institutions to ensure equal access to technology and provide sufficient technical support.

Motivation and engagement problems highlight a gap in how online and in-person interactions are perceived. Educators need to explore innovative methods for fostering a sense of community and engagement in online components, potentially through more interactive tools, gamified learning experiences, or better-aligned assessments.

The challenge of integrating both modes of instruction points to a need for better training and resources for educators. Institutions should provide clear guidelines and support for course design that promotes a seamless transition between online and in-person activities. Effective blended learning models should consider the distinct strengths of each approach and leverage them to create a cohesive learning experience.

Finally, the issues surrounding assessment and feedback underline the importance of prompt, meaningful feedback in maintaining student motivation. Educators must develop assessment strategies that are suitable for the blended format, ensuring that both online and in-person components are accurately reflected in the grading process.

## **CONCLUSION**

Blended learning has undeniable potential to enhance educational experiences, but the problems identified in this study point to the need for improvements in technological infrastructure, instructional design, and assessment practices. Addressing these challenges is crucial for realizing the full potential of blended learning and ensuring that it meets the needs of students and educators alike.

## **REFERENCES**

1. **Fullan, M., & Hargreaves, A.** (2014). *The Moral Purpose of School Leadership*. Corwin Press.
2. **Armstrong, T. L.** (2017). *Personalized Learning: A Guide for Teachers*. Corwin Press.
3. **Wiley, D. A.** (2020). *The Digital Age of Learning: Integrating Technology into Education*. Routledge.
4. **Gee, J. P., & Gee, J. P.** (Eds.). (2020). *The Handbook of Research on Educational Technology*. Routledge.

## **ABDULHAMID II DAVRIDA (1876-1909) XOTIN-QIZLAR TA'LIMI**

**Izzatova Ra'no Ulug'bekovna**

Toshkent davlat sharqshunoslik universiteti magistrant

Ranoizzatova377@gmail.com

### **ANNOTATSIYA**

*Mazkur maqolada, Usmonli davlatining sultoni Abdulhamid II davridagi xotin-qizlar ta'limi, ta'limdagi amalga oshirilgan islohotlar to'g'risida so'z boradi.*

**Kalit so'zlar:** *Sibyoniye, Ibtidaiye, Rusdiye, Idadiye, Sanayi, Darulmuallimot.*

### **ABSTRACT**

*This article talks about women's education and reforms in education during the reign of Sultan Abdulhamid II of the Ottoman state.*

**Key words:** *Sibyoniye, Ibtidaiye, Rushdiye, Idadiye, Sanayi, Darulmuallimot.*

### **KIRISH**

XIX asr Usmonli imperiyasining ijtimoiy hayotga ta'sir qiluvchi ko'plab voqealar sodir bo'lganligi shuningdek, jamiyatni birlashtirish va shakllantirish uchun tegishli siyosatlar ishlab chiqilgan davr bo'lganligi bilan harakterlanadi. Jamiyatni birlashtirish va shakllantirishning bir tartibi bu ta'lim sohasida bo'ldi. Sulton Mahmud II. (1808-1839) davrida ta'limni rivojlantirish uchun qilingan ishlar, Sulton Abdulhamid II (1876-1909) davrida davom ettirildi. Ta'limning butun mamlakat bo'ylab tarqalishiga harakat qilindi va boshlang'ich ta'limdan oliy ma'lumotgacha bo'lgan qizlar va o'g'il bolalarni tarbiyalashda miqdor va sifat jihatidan ham muhim qadamlar tashlandi.

XIX asr boshlarida Usmonli imperiyasidagi ta'lim tizimiga nazar tashlaydigan bo'lsak qiz va o'g'il bolalarning birdek ta'lim olishi uchun Sibyon maktabi deb atalgan boshlang'ich maktablar mavjud edi. 5-6 yoshdan boshlab o'g'il va qiz bolalar boradigan ushbu maktablarda ta'lim taxminan 3-4 yil davom etardi. Ushbu maktablarning asosiy maqsadi musulmon bolalarni o'qish va yozishga o'rgatish, Qur'oni Karimni yodlash va ba'zi bir asosiy diniy bilimlarni berishdan iborat bo'lgan. Ammo bu maktablarning asosiy dars rejalari yo'q, vaqf hisobidan tashkil etilgan maktablar edi va tabiiyki vaqt o'tishi bilan ta'lim darajasi ham pasayib ketdi. Bundan tashqari Sibyon maktablarini tugatgandan so'ng ba'zi o'g'il bolalar ta'limini madrasalarda davom ettirishi mumkin, qiz bolalarning esa bunday imkoniyatlari yo'q. xalqning qarashlarida ham qiz bolalarning o'qishi, ta'lim olishiga extiyoj yo'q deb hisoblab qizlarni turmushga berilardi. Ba'zi moddiy holati yaxshi bo'lgan oilalargina



o‘z qizlarini o‘qituvchi yollab o‘qitar yoki bo‘lmasam otasi ilmi inson bo‘lsa qizlar otalaridan ta‘lim olishardi.<sup>1</sup>

## **MUHOKAMA VA NATIJALAR**

Ta‘limdagi ba‘zi kamchiliklarni bartaraf etish va islohotlarni amalga oshirish uchun Usmonli sultoni Mahmud II tomonidan tashkil etilgan komissiya davlatdagi qiyinchiliklarining eng muhim sabablaridan biri ta‘lim tizimining zamon ehtiyojlarni qondira olmayotganligini shuningdek, chora sifatida yangi G‘arb usulidagi uch bosqichli ta‘lim tizimini tashkil etishni taklif qildi. Ushbu yo‘nalishda 1839-yil 11-martda islohotlar boshlandi. Bu davrda ochilgan maktablarning eski maktablardan farqi endilikda o‘quvchilarga Arab va fors tillari, diniy darslar bilan birgalikda bir G‘arb tilini o‘qitish bo‘ldi. 1945-yil, 1957-yil, 1969-yillarda ta‘limga doir qarorlar qabul qiladigan tashkilotlar yuzaga keldi<sup>2</sup>.

Xususan Usmonli davlatida 1969-yil “Maorif-i Umumiye Nizomnomasi” tayyorlandi. Bu nizomnomaning axamiyatli jihati shundaki qizlar uchun ochiladigan o‘rta maktablarga doir muhim qoidalar kiritildi. Unga ko‘ra, “500 dan ortiq xonadonli har mahallada qizlar uchun o‘rta maktablar ochiladi. Sibyon maktablarida bo‘lgani kabi, qizlarning o‘rta maktablarida ham o‘qituvchi ayollar dars beradi va agar ayol o‘qituvchilar yetarli bo‘lmasa, qizlarning o‘rta maktablarida bo‘lgani kabi o‘rta maktablarda ham tegishli erkak o‘qituvchilar tayinlanishi mumkin”. Ushbu maktablarda o‘qitiladigan kurslar, maktabning o‘qish muddati, maktabda ishlaydigan o‘qituvchilarning malakasi va soni, maktabga qabul qilinadigan o‘quvchilarning malakasi kabi masalalar ham bu nizomnomada batafsil bayon etilgandi<sup>3</sup>.

1869-yilgi Nizomnomaning to‘qqizinchi moddasida olti va o‘n yoshdagi qizlarning boshlang‘ich ta‘limi majburiy etib belgilab qo‘yildi. Shuningdek, O‘n oltinchi moddasida qiz va o‘g‘il bolalarni alohida o‘qitish va Sibyon maktablarini ham ayri-ayri tashkil etish belgilab qo‘yildi. Lekin alohida qizlar uchun birinchi qizlar Sibyon maktabi faqat 1880-yilda Komil afandi tomonidan ochilgan<sup>4</sup>.

1876-yil taxtga kelgan Sulton Abdulhamid II davrida boshlang‘ich ta‘lim bilan bog‘liq bo‘lgan muommoni bartaraf etish maqsadida asosiy qonun ya‘ni konstitutsiyaning 114-moddasida boshlang‘ich ta‘lim majburiy etib belgilab qo‘yildi. Endilikda qiz va o‘g‘il bolalarni o‘qitish bo‘yicha qonuniy majburiyat yuzaga keldi.

<sup>1</sup> Sebel Dulum, Osmanlı devletinde kadının statüsü eğitimi ve çalışma hayatı (1839-1918), Eskişehir 2006, s. 24-25.

<sup>2</sup> Cezmi Eraslan, Objektiften Yansıyanlara Sultan II. Abdülhamid döneminde eğitim, Üsküdar Belediyesi, İstanbul 2017, s.14

<sup>3</sup> 1869 Maarif-i Umumiye Nizamnamesi hakkında daha detaylı bilgi için bkz. Mahmut Cevat İbnü’ş Şeyh Nâfi, Maârif-i Umumiye Nezareti Târihçe-i Teşkilat ve İcrââtı -XIX. Asır Osmanlı Maarif Tarihi-, Yeni Türkiye Yayınları, Ankara, 2001, s. 424-459.

<sup>4</sup> Esmâ Parmaksız, II.Abdülhamid dönemi (1876-1909), eğitim sistemi eğitim yapıları ve askeri Rüşdiyeler, İstanbul 2008, s. 56

Usmonli ta'lim tizimidagi majburiy ta'limdan foydalangan holda qizlarni ham jamoat hayotiga kiritish kerak degan fikr konstitutsiyaning ushbu moddasi bilan kun tartibiga keltirildi<sup>5</sup>.

Abdulhamid davrida boshlang'ich ta'lim beradigan maktablar ikkiga ayrildi. Birinchisi Sibyoniye maktablari bo'lsa ikkinchisi Ibtidoiye deb nomlangan maktablardir. Sibyoniye maktablarida darslar eski va an'anaviy usullar bilan olib borilardi. Ushbu maktablar, Abdulhamid II davridan oldin har bir qishloq va mahallada mavjud bo'lgan. Davlat bu maktablarning ta'lim, binolar va o'qituvchilar jihatidan yetarli darajada emasligini bilar edi. Ammo bu maktablardagi muommalarni hal qilish oson emas edi. Chunki jamiyatning ma'lum bir qismi bu maktablarni shu tarzda qabul qilgandi. Shu bilan birga, ushbu maktablarni isloh qilish davlat ulamolariga ham zarar keltirishi mumkin va bu davlatga zarar yetishi bilan barobar edi. ushbu maktablarning ta'limni davom ettirishi uchun diniy ta'lim bilan birga yangi usul bilan ta'lim berish sharti qo'yildi. Boshqa tomondan, Yangi tashkil etilgan Iptidoiye maktablari davr ehtiyojlariga javob beradigan tarzda ta'lim beradigan maktablarga aylandi. Shunday qilib, boshlang'ich ta'limda dual tizim shakllandi. Ushbu tizim bilan Sibyon maktabi an'anaviy ta'limni davom ettirdi, iptidai maktabi esa innovatsion ta'lim tizimini qabul qildi<sup>6</sup>.

1873-yilda Nuru usmoniy masjidida, yangi tartib asosida tayyorlangan o'quv dasturini amalga oshirish va tajribasi uchun maktab ochildi. 1880 yilga kelib Istanbulda 19 ta yangi turdagi maktablar mavjud edi, ulardan 3 tasi qizlar uchun, 16 tasi o'g'il bolalar uchun bo'lgan<sup>7</sup>.

1905-1906 yillarda Usmonlida qizlar uchun 304 ta rasmiy, 36ta xususiy boshlang'ich ta'lim beradigan-ibtidoiy maktablar mavjud edi. Raqamlardan ko'rib turibmizki Abdulhamid II davrida o'g'il bolalar ta'limi bilan birga qizlarning boshlang'ich ta'limiga ham katta e'tibor berilgan<sup>8</sup>.

Usmonlida qizlarning o'rta ta'lim olishi uchun Ruşdiye deb atalgan maktablar ham mavjud bo'lgan. 1859 yilda, Istanbul Sultanahmetda, Jevri Xalfa tomonidan qizlar uchun o'rta ta'lim beradigan birinchi Ruşdiyelar ochildi. Biroq, bu maktab dastlab sakkiz yoki o'n yoshli qizlarni maktabga yuborishga odatlanmagan jamoatchilik tomonidan unchalik e'tiborga olinmadi. So'ng shu davrda chiqarilgan Taqvim i vekayi gazetasi orqali qizlarni maktabga yuborish to'g'risida e'lon qilindi<sup>9</sup>.

Ruşdiyelarning ta'lim davri birinchi marta ochilganda to'rt yil edi, ammo keyingi yillarda ular olti yilga aylantirildi. Abdulhamid II hukmronligi davrida

<sup>5</sup> Bayram Kodaman, Abdülhamid Devri Eğitim Sistemi, Türk tarih kurumu basımevı, Ankara 1991, s. 67.

<sup>6</sup> Bayram Kodaman, Abdülhamid Devri Eğitim Sistemi, Türk tarih kurumu basımevı, Ankara 1991, s. 68.

<sup>7</sup> Süleyman Boztepe, II. Abdülhamid dönemi idadilerde tarih ve coğrafya eğitim-öğretimi, Konya 2015, s. 25

<sup>8</sup> Bayram Kodaman, Abdülhamid Devri Eğitim Sistemi, Türk tarih kurumu basımevı, Ankara 1991, s.105.

<sup>9</sup> Süleyman Boztepe, II. Abdülhamid dönemi idadilerde tarih ve coğrafya eğitim-öğretimi, Konya 2015, s. 28

Ruşdiyeler butun mamlakat bo‘ylab tez tarqaldi va ayniqsa viloyatlarda sezilarli o‘shish kuzatildi. 1880 yildan so‘ng, Idadilarga (o‘rta maktab) ko‘proq ahamiyat berilgan, Ruşdiyelarning axamiyati pasaygan. 1892 yilda idadiler va Ruşdiyeler birlashtirilib (Litsey) muddati 3 yilgacha qisqartirildi. Shunga qaramay, imperiyaning turli qismlarida o‘rta maktablar mavjud edi<sup>10</sup>.

Qizlar uchun birinchi Ruşdiyelar 1859-yilda ochilgan bo‘lsa keyingi 47 yil ichida ularning soni 85 ga yetgani muvaffaqiyatlidir. Bu o‘shishda Sulton Abdulhamid II ning hissasi katta bo‘lgan. Sababi, Abdulhamid II davriga qadar mamlakatdagi qizlar Ruşdiyelarining soni 9 ta bo‘lib, ularning hammasi Istanbulda bo‘lgan bo‘lsa, keyingi 33 yillik davrda yana 76 ta yangi maktab ochildi va ularning soni 85 taga yetdi, ulardan 7 tasi Istanbul va qolgan 69 tasi viloyatlarda edi<sup>11</sup>.

Ruşdiye maktablarida asosan din darsi, Tarix va Jog‘rafiya, Usmonli lisoni (lug‘ati), Usmonli tili gramatikasi, hisob, boshlang‘ich arapcha va forscha, Rasm, Imlo va yozuv, Tikish, uy ishlari, musiqa o‘qitilar edi<sup>12</sup>.

Ruşdiyelardan tashqari o‘rta ta‘lim olish uchun Idadi deb nomlangan maktablar tashkil etilgan. Qizlarning Oliy ta‘limi borasida ham islohotlar amalga oshirishga harakat qilindi. Ammo aydarlik natijaga erishilmadi<sup>13</sup>.

Usmonli davlatida Qiz Ruşdiye maktablarining ko‘payishi munosabati Ayol o‘qituvchilarga extiyot paydo bo‘la boshladi. Chunki ko‘plab oilalar qizlari uchun dars beradigan o‘qituvchilar erkak kishi ekanligini bilib qizlarini maktabga yubormay qo‘ydi. Mavjud muommoni hal qilish uchun<sup>14</sup> Qizlar ta‘limining 1869-yilgi, “Maorifi Umumiy Nizomnomasi”ning 68-70 moddalarida qiz Sibyon va Ruşdiye maktablari uchun ayol o‘qituvchilarni tayyorlash maqsadida (Darulmuallimot) ochilishi rejalashtirildi va ilk marotaba 1870-yil Istanbulda Dorulmuallimot ochildi. Qizlarga oid maktablarning ochilishi va qiz maktablarining ahamiyati haqida "Xonimlar uchun maxsus gazeta" orqali xalqqa turli xil e‘lonlar berila boshladi<sup>15</sup>.

Abdulhamid II davrida Qizlarning ta‘limi borasidagi qarashlar o‘zgara boshlaganligini qayt etishimiz lozim.

Ta‘lim, faqat og‘il bolalar uchun emas balki qizlar uchun, ham oila hayotida ham jamiyat hayotida muhim ekanligi qabul qilindi. Chunki bugunning yosh qizlari kelajakning onalaridir. Mamlakatning kelajagi ham ular tarbiyalaydigan bolalarning

<sup>10</sup> Cezmi Eraslan, Objektiften Yansiyarlara Sultan II. Abdülhamid döneminde eğitim, Üsküdar Belediyesi, İstanbul 2017, s. 45

<sup>11</sup> Şefika Kurnaz. Cumhuriyet Öncesinde Türk kadını. 1839-1923. Ankara 1991, s. 17

<sup>12</sup> Elifnur Atalay, sultan II Abdülhamid döneminde kadın ve kadının sosyal hayattaki rolü, Erzurum 2020, s.21

<sup>13</sup> Ömer Kürşat Koçyiğit, II Abdülhamid dönemindeki mesleki okulların modernleşmeye etkileri, Tekirdağ, 2019, s.25

<sup>14</sup> Gizem Öztürk, Osmanlı kadın hareketi öncülerinden hanımlara mahsus gazete'de ideal evlilik ve aileye bakış, Tekirdağ 2019, s.33

<sup>15</sup> Arzu Şeyda, Kadın eğitimi bağlamında hanımlara mahsus gazete, A.Ü.Türkiyet Araştırmaları Enstitüsü dergisi sayı29, Erzurum 2006, s.283

qo'lda. Bo'lajak onalarning bilimli yaxshi tarbiyachi bo'lishi jamiyat rivoji uchun xizmat qiladi<sup>16</sup>

## **XULOSA**

Xulosa qilib aytadigan bo'lsak, Usmonli davlatida, rivojlanish yo'lining ta'limdan kechganligini yaxshi anglagan humkdorlari, xususan Abdulhamid II davrida Jinsiyat ayirmachiligiga yo'l qo'yilmasdan qiz bolalarning ta'limi masalasi davlat darajasiga ko'tarildi. Bu borada konstitutsiyada va bir qancha hujjatlarda qarorlar qabul qilinishi, poytaxt Istambuldan tashqari viloyatlarda ham ko'plab maktablarning ochilishi, ayol o'qituvchilar tayyorlashni yo'lga qo'yilishi va bir qancha islohotlarning amalga oshirilishi bu fikrning dalilidir.

## **ADABIYOTLAR RO'YXATI (REFERENCES)**

1. Atalay, Elifnur sultan II Abdülhamid döneminde kadın ve kadının sosyal hayattaki rolü, Erzurum 2020.
2. Boztepe Süleyman, II. Abdülhamid dönemi idadilerde tarih ve coğrafya eğitim-öğretimi, Konya 2015.
3. Dulum Sebel, Osmanlı devletinde kadının statüsü eğitimi ve çalışma hayatı (1839-1918), Eskişehir 2006.
4. Eraslan Cezmi, Objektiften Yansıyanlara Sultan II. Abdülhamid döneminde eğitim, Üsküdar belidiyesi, İstanbul 2017.
5. Kodaman Bayram, Abdülhamid Devri Eğitim Sistemi, Türk tarih kurumu basımevi, Ankara 1991.
6. Kurnaz Şefika, Cumhuriyet Öncesinde Türk kadını. 1839-1923, Ankara 1991.
7. Öztürk Gizem, Osmanlı kadın hareketi öncülerinden hanımlara mahsus gazate'de ideal evlilik ve aileye bakiş, Tekirdağ 2019.
8. Parmaksiz Esmâ, II.Abdülhamid dönemi (1876-1909), eğitim sistemi eğitim yapıları ve askeri Rüşdiyeler, İstanbul 2008.
9. Şeyda Arzu, Kadın eğitimi bağlamında hanımlara mahsûs gazete, A.Ü.Türkiyet Araştırmaları Enstitüsü dergisi sayı29, Erzurum 2006.

<sup>16</sup> Arzu Şeyda, Kadın eğitimi bağlamında hanımlara mahsûs gazete, A.Ü.Türkiyet Araştırmaları Enstitüsü dergisi sayı29, Erzurum 2006, s.283



## ПАРАЛИНГВИСТИКА И КУЛЬТУРА РЕЧИ

**Абдуазизова Дурдона Абдузухуровна**

Доктор филологических наук, профессор кафедры Узбекского и иностранных языков Таможенного института Таможенного комитета при Министерстве экономики и финансов Республики Узбекистан.

mail: [jemchujina1970@mail.ru](mailto:jemchujina1970@mail.ru)

### АННОТАЦИЯ

*Статья посвящена вопросам правильного использования паралингвистических явлений и их взаимосвязи с культурой речи. Автор затрагивает вопросы межкультурного конфликта при неправильном применении паралингвистических явлений. Анализируя научную литературу по лингвистике, культурологии, педагогике, автор освещает вопросы выбора и организации языковых и невербальных средств, не нарушая нормы литературного языка в его устной и письменной форме. Также выдвигается проблема нормы использования парафонетических и паракинесических средств, которая относится автором в раздел изучения межкультурного общения.*

**Ключевые слова:** *паралингвистика, парафонетические и паракинесические средства, литературный язык, норма речевого поведения, межкультурный конфликт.*

## PARALINGVISTIKA VA NUTQ MADANIYATI

### ANNOTATSIYA

*Maqola paralingvistik vositalardan to'g'ri foydalanish va ularning nutq madaniyati bilan o'zaro bog'liqligi masalalariga bag'ishlangan. Muallif paralingvistik vositalarni noto'g'ri qo'llashda madaniyatlararo ziddiyat masalalariga to'xtalib o'tadi. Tilshunoslik, madaniyatshunoslik, pedagogika bo'yicha ilmiy adabiyotlarni tahlil qilib, muallif adabiy til normalarini og'zaki va yozma ravishda buzmasdan, til va noverbal vositalarni tanlash va tashkil etish masalalarini yoritadi. Shuningdek, muallif tomonidan madaniyatlararo muloqotni o'rganish bo'limiga kiritilgan parafonetik va parakinesik vositalardan foydalanish normasi muammosi ilgari surilmoqda.*

**Kalit so'zlar:** *paralingvistika, parafonetik va parakinesik vositalar, adabiy til, nutq xulq-atvori normasi, madaniyatlararo ziddiyat.*

## PARALINGUISTICS AND SPEECH CULTURE

### ABSTRACT

*The article is devoted to the issues of the correct use of paralinguistic means and their relationship with the culture of speech. The author touches upon the issues of intercultural*

*conflict in the case of incorrect application of paralinguistic means. Analyzing the scientific literature on linguistics, cultural studies, and pedagogy, the author highlights the issues of the choice and organization of linguistic and non-verbal means, without disrupting the norms of the literary language in its oral and written form. The problem of the norm of the use of paraphonetic and parakinetic means is also put forward, which the author refers to the section of the study of intercultural communication.*

**Keywords:** *paralinguistics, paraphonetic and parakinetic means, literary language, norm of speech behavior, intercultural conflict.*

## **ВВЕДЕНИЕ**

Паралингвистика связана с такими направлениями, как межкультурная коммуникация, лингвокультурология, социолингвистика, гендерная и когнитивная лингвистика и т.д. При неправильном использовании неспецифичных для одной культуры невербальных явлений может произойти межкультурный или межэтнический конфликт. Потому как человек есть носитель культурных норм своего народа, то эти нормы выражаются и в его невербальном поведении. Если человек одной культуры продемонстрировал или повёл себя согласно своему социальному статусу, то носитель иной лингвокультуры и другой социальной принадлежности может неправильно понять такое поведение собеседника. Данный конфликт в межэтническом или межкультурном смысле может иметь место также между представителями разных поколений и носителями разных лингвокультур, людьми разных религиозных убеждений и т.д.

Следовательно, возникновение межкультурных конфликтов зависит от целого ряда причин и ситуаций. Во избежание таких конфликтов между представителями разных культур, стороны идут на уступки, делая вид, что не заметили неправильное или неуместное поведение коммуниканта. Невербальное поведение коммуникантов в форме жестикуляции, мимики и других паралингвистических средств наиболее отчётливо проявляется в ситуации дискуссий, побуждающих их участников к эмоциональному выражению своих мыслей и к отстаиванию собственной точки зрения. По мимике можно определить, как воспринимает коммуникант мысль или идеи другого, и во избежание межличностного конфликта один из них идёт на компромисс или уступает другому. А решение межличностных отношений зависит от культуры поведения, этикета речи и правильного применения паралингвистических явлений коммуникантами.

## **ОБСУЖДЕНИЕ И РЕЗУЛЬТАТЫ**

Анализ научной литературы по лингвистике, культурологии, педагогике показывает, что под “культурой речи” понимается владение нормами литературного языка в его устной и письменной форме, при которой осуществляются выбор и организация языковых средств, позволяющих в определённой ситуации общения, при соблюдении этикета общения обеспечить наибольший эффект в достижении поставленных задач коммуникации.

Е.Н. Ширяев даёт следующее определение: «...культура речи – это такой выбор и такая организация языковых средств, которые в определённой ситуации общения, при соблюдении современных языковых норм и этики общения позволяют обеспечить наибольший эффект в достижении поставленных коммуникативных задач». [4, с.106]

Термин «культура речи» имеет много значений. «Культура речи – это совокупность знаний, умений и навыков, обеспечивающих автору речи незатруднённое построение речевых высказываний для оптимального решения задач общения. Культура речи – это совокупность и система свойств и качеств речи, говорящих о её совершенстве. Культура речи – это область лингвистических знаний о системе коммуникативных качеств речи». [3, с.27]

Для выражения мысли и сохранения высокой культуры следует следовать языковым и неязыковым нормам, соблюдая правила их использования, выработанные и накопленные поколениями. Культура речи предполагает также корректное использование фонационных средств паралингвистического характера в зависимости от специфических особенностей той или иной лингвокультуры.

В исследованиях по культуре речи отмечается, что «культура речи состоит из четырёх компонентов: нормативного, коммуникативного, этического и эстетического». Нормативность предполагает грамотность и правильность речи, не выходящей за рамки литературных норм. Как писал Марк Туллий Цицерон: «Умение правильно говорить – ещё не заслуга, а неумение – уже позор, потому что правильная речь не столько достоинство хорошего оратора, сколько свойство каждого гражданина». [1, с.55] Однако для того, чтобы общение достигло коммуникативного эффекта, недостаточно только правильности и соблюдения литературных норм. Коммуникативный аспект культуры речи предполагает владеть навыками как вербальных, так и невербальных средств. Следовательно, можно утверждать, что культура речи напрямую связана с паралингвистическими средствами для того, чтобы коммуникация была

плодотворной и выразительной. А правильное их применение приводит к полному пониманию и разрешению конфликтов в процессе межкультурного общения.

Т.Николаева и Б. Успенский в своих работах говорят о специфических отличиях коммуникационных знаков, используемых в разных культурах. В связи с этим было введено понятие “язык культуры”, под которым понимается “совокупность всех знаковых способов вербальной и невербальной коммуникации, которые объективируют культуру этноса, выявляют её этническую специфику и отражают её взаимодействие с культурами других этносов.” [2, с.8]

Соблюдение норм поведения, уважение к участникам общения, доброжелательное отношение, почтительность, деликатность относятся к этической стороне общения. Этические нормы необходимы как один из важнейших компонентов культуры речи, а культура речи, в свою очередь, является важной частью общей культуры человека. В этом плане паралингвистические средства наряду с лингвистическими выполняют весьма значительную роль.

Невербальные средства коммуникации позволяют коммуникантам выразить свои чувства, показать уровень своей культуры и характер взаимоотношений друг с другом. Главным показателем эмоционального состояния коммуниканта является выражение его лица и мимика, с помощью которых можно выразить всю гамму чувств. Таким образом, важнейшим условием эффективного общения является правильная интерпретация невербальных сигналов, соответственно в процессе общения с другими культурами важным условием является знание элементов невербальной коммуникации. Следует подчеркнуть, что отмечаются случаи, когда один и тот же жест может иметь многозначную интерпретацию или разночтение в невербальном поведении представителей разных культур. Например, большой палец вверх у англичан, русских и узбеков обычно трактуется как «всё нормально», «всё хорошо». В Англии данный жест у автостопщиков служит для остановки попутной машины. Однако в Нигерии и Австралии – этот жест является оскорбительным. В Лапландии, приветствуя друг друга, трутся носами. Европейцы, прощаясь, машут ладонью, поднимая её вверх и шевеля пальцами. Американец воспримет этот жест как призыв «Иди сюда». [6]

Каждый народ или нация могут предоставить свой специфичный арсенал средств коммуникации. Таким образом, в процессе изучения языка и

воспитания культурной компетенции, задачей является овладение не только речевыми, но паралингвистическими средствами общения.

Знание невербальных сигналов другой культуры помогает формировать невербальную, эстетическую, этическую и культурную компетенции. Культура речи непосредственно соприкасается с нормами использования паракинестических средств (жесты, мимика, телодвижения), правильным использованием парафонетических средств речи (темп, паузы, заполнители пауз, тон речи, громкость всевозможные обертоны речи и т.д.), а также умением использовать выразительные средства языка в сочетании с невербальными в различных условиях общения в соответствии с нормами того или иного народа.

Паралингвистику, изучением которой является также проблема нормы использования парафонетических и паракинестических средств, можно отнести в раздел изучения межкультурного общения. Поэтому, следует правильно применять данные средства, которые в определённой ситуации приведут к достижению поставленных задач в коммуникации с соблюдением этикета общения.

Паралингвистические средства выполняют различные функции, в том числе, несут дополнительную смыслообразующую и стилистическую информацию. Особенная интонация каждый раз придаёт новый дополнительный смысл высказыванию. При этом новая интонация может сопровождаться соответствующей мимикой и жестами. Итак, дополнительная информация, переданная паралингвистическими средствами, может полностью изменить смысл высказывания. Например, говорящий произносит следующую фразу: «*Николай же всё знает*»; в узбекской речи: «*Nikolay hammasini biladi*»; в английской речи: «*Nikolai knows everything*» с иронической интонацией. В определённой ситуации сообщение высказывания приобретает прямопротивоположный смысл, который можно выразить следующим образом: «*Николай думает, что всё знает, но на самом деле, ничего не знает*»; в узбекской речи: «*Nikolay hammasini biladi, deb o'ylaydi, lekin aslida hech narsa bilmaydi*»; в английской речи: «*Nikolai thinks he knows everything, but in fact, he doesn't know anything*». В данном случае парафонетические средства, проявляемые в тональности данного высказывания, выполняют смыслообразующую функцию, так как передают истинный смысл высказывания, несовпадающий с вербальным выражением. В данном случае также интонация определяет смысл высказывания, а также немаловажно и то, какими кинестическими средствами сопровождается речь.



К примеру, высказывание «*Мы Вас вчера ждали, но Вы...*» может произноситься с интонацией недоумения и незавершённости, и при этом сопровождается жестом разочарования, пожиманием плеч и разводом рук. В этом случае невербальные средства выполняют функцию завершения высказывания. Кроме того, в сочетании с вербальными средствами, усиливают смысл сказанного. Несмотря на длительную историю изучения жестов и мимики народов, многие вопросы остаются малоработанными, и это касается прежде всего функционального аспекта паралингвистических средств в целом, и паракинесических средств в частности.

Значимость паралингвистических средств как неотъемлемого компонента культуры речи подтверждается высказыванием Р. Якобсона о том, что «... легко возникает наивное представление об универсальности тех или иных значимых жестах, а также движений головы и лицевых мышц». [5, с.284]

«Любая церемония, дипломатический приём, официальная встреча, банкет превращает поведение человека в определённую последовательность жестов, и любой участник подобных ритуализованных ситуаций вынужден считаться с тем, что всякое его движение может быть “прочитано” как жест и истолковано тем или иным образом». [5, с. 124] Интересно отметить, что многие жесты имеют аппозитивный характер. Например: согласие-отрицание (“да” и “нет” в жестах и мимике), приветствие-прощание (движение рук), жесты радости - жесты гнева и т.д.

Этический аспект культуры речи важен для правильного применения норм и правил языкового и неязыкового поведения в зависимости от многих факторов: возрастных характеристик коммуникантов, социального статуса, стиля общения (дружеский, официальный, неофициальный и т.д.), времени и места речевого акта.

В заключение необходимо подчеркнуть, что высокая культура речи заключается не только в следовании нормам литературного языка и этикета речи, но и в правильном применении паралингвистических средств, выполняющих весьма значимую роль в процессе коммуникации. Некорректное использование невербальных средств приводит к нарушению культурных норм и созданию конфликтной ситуации.

## **ИСПОЛЬЗОВАННАЯ ЛИТЕРАТУРЫ**

1. Дератани Н.Ф. К вопросу об исторической обусловленности образа оратора Цицерона. – М., 1959. – С 55.

2. Николаева Т. М., Успенский Б.А. Языкознание и паралингвистика. Лингвистические исследования по общей и славянской типологии. – М., 1966. – С.8.
3. Соколова В.В. Культура речи и культура общения. – М.: Просвещение, 1995. – С.27.
4. Ширяев Е.Н. Что такое культура речи. Мы сохраним тебя, русская речь. – М.: Наука, 1995. – С.106.
5. Яacobсон Р. Да и нет в мимике. Язык и человек. – М.: МГУ, 1970. – С. 284.
6. URL: <https://kb25.ru/files/zhesty.pdf>. (Дата обращения: 23.02.2022)

## **UMUMIY O‘RTA TA‘LIM MAKTAB DIREKTORLARINING BOSHQARUV FAOLIYATI SAMARADORLIGIGA TA‘SIR QILUVCHI OMILLAR**

**Safarova.N.R.**

Vazirlar Mahkamasi huzuridagi  
Biznes va tadbirkorlik oliy maktabi magistranti

### **ANNOTATSIYA**

*Ushbu maqolada umumiy o‘rta ta‘lim maktab direktorlarining boshqaruv faoliyati samaradorligini baholashda samaradorlikka ta‘sir qiluvchi omillar va ularning muhimlik darajasini tahlil qilish haqida so‘z yuritiladi.*

***Kalit so‘zlar.** Umumiy o‘rta ta‘lim maktab direktorlari, rahbarning boshqaruv faoliyati, samaradorlikning muhim ko‘rsatkichi, samaradorlikka ta‘sir qiluvchi omillar, boshqaruv samaradorligi, baholash mezonlari.*

### **ABSTRACT**

*This article talks about the analysis of the factors influencing the effectiveness and their importance in evaluating the management performance of general secondary school principals.*

***Keywords.** General secondary school principals, management activity of the leader, important indicator of efficiency, factors affecting efficiency, management efficiency, evaluation criteria.*

### **KIRISH**

Respublikamizda ta‘lim tizimidagi islohotlar orqali tizimni yanada mukammal va xalqaro standartlar darajasida rivojlantirish, ta‘lim tizimini taraqqiyotining yangi strategiyasini ishlab chiqish va ro‘yobga chiqarishni taqozo etmoqda. Mamlakat ijtimoiy-iqtisodiy sohalarini rivojlantirishda zamonaviy rahbar kadrlar, yuqori ilmiy salohiyatli pedagog kadrlarga bo‘lgan ehtiyoj paydo bo‘lmoqda. Shu bilan birga umumta‘lim maktab direktorlarining boshqaruv faoliyati samaradorligini oshirish va baholashga qaratilgan bir qator amaliy ishlar olib borilmoqda. Ta‘lim muassasasi direktori boshqaruv faoliyatining asosiy vazifasi ta‘lim jarayonini tashkil etishda ijobiy natijalarga erishish uchun jamoada zaruriy sharoitlarni yaratish, raqobatbardosh bitiruvchilar tayyorlash va yaxlit ta‘lim tizimini rivojlantirish hisoblanadi. Ta‘lim muassasalarini rivojlantirish hamda boshqaruv jarayonini takomillashtirishda muassasaning rivojlanishiga ta‘sir etuvchi omillar, rahbarlik uslublari, funksiya va metodlari, rahbar o‘zining boshqaruv faoliyatida afzal bilgan va asoslangan barcha usullar strategik boshqaruvning taktika va strategiyalaridan

tashkil topgan tizim sifatida qaraladi. Umumiy oʻrta taʼlim maktab direktorlarining boshqaruv faoliyat samaradorligini baholash jarayonini amalga oshirishda eng asosiy bajariladigan vazifalardan biri boshqaruv faoliyati samaradorligiga taʼsir qiluvchi omillarni aniqlash va ilmiy jihatdan tahlil qilish zarur.

Samaradorlik- sifatning umumlashgan oʻlchovidir. Avvalo, samara deganda faoliyatda qoʻyilgan maqsadga toʻla yoki qisman erishish, uning yakuniy natijasi tushuniladi. Taʼlim sifatini oshirishga erishish taʼlim muassasasi boshqaruvidagi asosiy maqsadlardan biri hisoblanadi. Shu sababli sifatni boshqarish baʼzan samaradorlikni boshqarish deb ham aytiladi.

### **MUHOKAMA VA NATIJALAR**

Taʼlim muassasalarini boshqarish faoliyati samaradorligi bu-boshqaruv qonuniyatlari, usul va metodlari hamda innovatsion texnologiyalarga asoslangan boshqaruv faoliyati asosida tashkil etilgan taʼlim-tarbiya jarayonining natijaviyligi hisoblanadi.

Umumiy oʻrta taʼlim maktab direktorlari taʼlim muassasasi bilan ijobiy natijalarga erishishida faoliyat samaradorligiga taʼsir qiluvchi omillarni aniqlash, tahlil qilish va taʼsirchanligini oshirish bilan bogʻliq harakatlarni amalga oshirishi zarur. Pedagogika fanlari doktori, professor S.Turgʻunov boshqaruv samaradorligiga taʼsir etuvchi omillar sifatida taʼlim muassasasi rahbarlari boshqaruv tamoyillari, strategik rejalashtirish, boshqaruv uslublari, faoliyatni loyihalashtirish, jamoaning integrativ faoliyati, innovatsion faoliyat, obyekt va subyekt munosabatlarini keltirib oʻtgan. Yaʼni taʼlim muassasasi rahbarlari boshqaruv tamoyillari, usullarini qoʻllagan holda innovatsion faoliyatni tashkil qilish, taʼlim muassasasi bilan istiqbolga erishishda strategik rejalashtirish, jamoa ishtiroki bilan faoliyatni loyihalash, ularning kasbiy rivojlanish masalalari hamkorlikda olib borish orqali boshqaruv samaradorligini yuqori bosqichga olib chiqishi mumkin. Umumiy oʻrta taʼlim maktab direktorlarining boshqaruv faoliyat samaradorligini baholash mexanizmini faoliyatning barcha yoʻnalishlarini chuqur tahlil qilish, samaradorlikka taʼsir etuvchi omillarni ilmiy nuqtayi nazardan koʻrib chiqish shu bilan birga xalqaro tajribalar asosida ishlab chiqish kerak boʻladi. Maktab direktorlarining boshqaruv faoliyat samaradorligini baholash boʻyicha samaradorlikka taʼsir qiluvchi omillar va muhim koʻrsatkichlarini shakllantirishda umumiy oʻrta taʼlim maktablari jamoasi fikrini oʻrganish muhim hisoblanadi.

Unga koʻra, samaradorlikka taʼsir qiluvchi koʻrsatkichlar, omillar boʻyicha darajasi aniqlanadi. Tadqiqot natijalariga koʻra, boshqaruv faoliyat samaradorligini baholash boʻyicha samaradorlikning muhim koʻrsatkichlarida taʼlim muassasasini kadrlar bilan taʼminlanganligi, oliy va birinchi toifaga ega boʻlgan oʻqituvchilar

ulushi, oliy ta'lim muassasasiga kirgan o'quvchilar, fan olimpiadalarida sovrindor o'quvchilar samaradorlikni belgilovchi muhim ko'rsatkichlar qatoridan joy olgan. Bundan tashqari M.Axmedov "Xalq ta'limi rahbar va pedagog xodimlari faoliyati samaradorligini baholash masalalari" nomli maqolasida baholash samaradorligini oshirish, jarayonning adolatli va ta'sirchan bo'lishini ta'minlash maqsadida mezonlar ikki yo'nalishda bo'lishi maqsadga muvofiq, ya'ni miqdoriy va sifat ko'rsatkichlari muassasa rahbarlari faoliyatini to'liq qamrab olinishiga xizmat qilishini ta'kidlab o'tgan.

Rossiyalik tadqiqotchi V.S.Lazarev o'z tadqiqotlarida boshqaruv samaradorligi erishilgan va imkoniyati mavjud bo'lgan unumdorlik o'rtasidagi munosabatlarni aks ettiradi. Unumdorlik ma'lum bir vaqt davomidagi natijalar va ular bilan bog'liq xarajatlar o'rtasidagi ijobiy munosabatni ko'rsatadi deb ta'kidlab o'tilgan. Bundan tashqari V.I.Zvereva hamda P.I.Tretyakovlarning fikricha ta'lim muassasasining boshqaruv samaradorligi-bu boshqaruv faoliyati maqsadiga erishganlik ko'rsatkichi, ya'ni ta'lim muassasasida har bir ta'lim oluvchining shaxsini rivojlantiruvchi shart-sharoitlarning yaratilganligi deb hisoblaydilar.

Rivojlangan davlatlarda rahbar xodim faoliyati samaradorligini baholashda natijaga asoslanadi. YUNESKO, Xalqaro mehnat tashkiloti, Jahon banki kabi xalqaro tashkilotlar tomonidan natijaga asoslangan boshqaruv tizimida rahbar xodimlar faoliyatini baholash bo'yicha yetarli darajada tavsiyalar ishlab chiqilgan. Umumiy o'rta ta'lim maktab rahbarlari boshqaruv samaradorligini KPI (Key Performance Indicators - samaradorlikning muhim ko'rsatkichlari) tizimi asosida baholash orqali ular o'z faoliyatlarini tahlil qilish va strategik rejalar tuzish, faoliyat yo'nalishlaridagi bo'shliqlar ustida ishlash rejalarini tuzib oladi. Samaradorlikni baholash ko'rsatkichi tizimida ta'lim muassasasi boshqaruvi va xodimlarining faoliyati raqamlar orqali o'lchanadi. Ko'rsatkichlar bo'yicha hisobot tayyorlangach, rejalashtirilgan maqsadga qanchalik darajada erishilgani, rejalar qay darajada aniq va to'g'ri qo'yilganini baholash mumkin. O'rganilgan tahlil va tadqiqotlar natijasida, umumiy o'rta ta'lim maktab direktorlarining faoliyat samaradorligini baholash mezonlari, indikatorlar tizimini ishlab chiqishda quyidagi jihatlarini e'tiborga olish lozim bo'ladi:

- samaradorlikni belgilovchi mezonlar, ko'rsatkichlar umumta'lim maktab direktorlarining lavozim majburiyatlaridan kelib chiqib shakllantirish faoliyat samaradorligiga ta'sir etuvchi subyektiv va obyektiv omillarni chuqur tahlil qilish;

- rivojlangan mamlakatlar ilg'or tajribalari o'rganilib, o'zimizga xos xususiyatlarni e'tiborga olgan holda, davlat talablari asosida ishlab chiqish;

- boshqaruv faoliyat samaradorligini baholash parametrlarini baholash mezonlarining muhimlik darajasiga ko'ra belgilash;



- O‘zbekiston Respublikasi Prezidentining “Zamonaviy maktab”larni tashkil etish chora-tadbirlari” to‘g‘risidagi PQ-4537-sonli qarori hamda O‘zbekiston Respublikasi xalq ta‘limi tizimini 2030-yilgacha rivojlantirish konsepsiyasidagi maqsadli ko‘rsatkichlarni e‘tiborga olgan holda ishlab chiqilish:

- samaradorlik natijasiga ko‘ra maktab direktori hamda jamoani qo‘llab-quvvatlash, tizimli rag‘batlantirishni tashkil etish muassasada ta‘lim sifati va samaradorligini ko‘tarishga, xalqaro arenada raqobatbardosh bitiruvchilarni tayyorlashda muhim ahamiyat kasb etadi.

### **FOYDALANILGAN ADABIYOTLAR RO‘YXATI**

1. O‘zbekiston Respublikasi Prezidentining “Xalq ta‘limini boshqarish tizimini takomillashtirish bo‘yicha qo‘shimcha chora-tadbirlar to‘g‘risida”gi PF-5538 son farmoni, - T., 5-sentabr 2018-y.
2. O‘zbekiston Respublikasi Prezidentining “O‘zbekiston Respublikasi Xalq ta‘limi tizimini 2030-yilgacha rivojlantirish konsepsiyasini tasdiqlash to‘g‘risida” gi PF-5712 son farmoni, - T., 29-avgust 2019-y.
3. O‘zbekiston Respublikasi Prezidentining “Zamonaviy maktab”larni tashkil etish chora-tadbirlari” to‘g‘risidagi PQ-4537-sonli qarori, T., 26-noyabr 2019-y.
4. Turg‘unov S.T. Umumiy o‘rta ta‘lim muassasalari direktorlari boshqaruv faoliyatining nazariy asoslari: Monografiya. - T.: Fan, 2006. - 196-b.
5. Zvereva V.I. Организационно-педагогическая деятельность руководителя школы. – М.: «Novaya shkola». 1997-yil.
6. Axmedova N. Umumiy o‘rta ta‘lim maktablari rahbarlari boshqaruv faoliyati samaradorligini oshirish. PhD dissertatsiyasi. - T., 2017 - 16-b.
7. Axmedov M.U Xalq ta‘limi rahbar va pedagog xodimlari faoliyati samaradorligini baholash masalalari. Zamonaviy ta‘lim ilmiy-amaliy ommabop jurnal, 2019-yil, 1-son.

**ORCID: 0009-0007-5218-9668**

**INNOVATIVE TECHNOLOGIES IN COMMUNICATION  
ENTERPRISES AND THEIR IMPACT ON SERVICE EFFICIENCY (CASE  
STUDY OF O‘ZBEKTELEKOM)**

**To‘rayev Shavkat Shuxratovich**

Tashkent University of Information Technologies named after Muhammad al-Khwarizmi, Doctor of Science (DSc), Professor

**Ibadullayev Sanjar Sodiqmuratovich**

Independent researcher, Tashkent University of Information Technologies  
named after Muhammad al-Khwarizmi  
E-mail: ibadullayevsanjar5555@gmail.com

**ABSTRACT**

*This article provides a comprehensive analysis of the impact of innovative technologies on economic efficiency. It offers a detailed examination of how modern digital technologies, such as automation, artificial intelligence, cloud computing, and the Internet of Things (IoT), serve as tools for improving the efficiency of enterprises. Additionally, it analyzes the aspects of these technologies related to saving resources in production processes, increasing labor productivity, and creating new products and services.*

**Keywords:** *Innovative technologies, economic efficiency, digital technologies, economic growth, digitalization, developing countries, Uzbekistan, McKinsey, World Bank.*

**INTRODUCTION**

Innovative technologies are one of the critical factors in the modern economy, and their implementation and development are crucial in improving the efficiency of enterprises. The rapid development of digital technologies in the 21st century is significantly contributing to global economic growth. According to McKinsey Global Institute, the application of digital technologies could increase the global economy by up to \$37 trillion by 2025. In particular, innovative technologies are positively impacting efficiency in the economies of developing countries. For example, according to World Bank research, the introduction of digital technologies increased Uzbekistan's production output by 5% in 2019. These data clearly demonstrate the relevance of innovative technologies and their potential for enhancing economic efficiency.

In the telecommunications sector, innovative technologies play a crucial role in increasing service efficiency. Today, technologies such as 5G, IoT (Internet of

Things), cloud computing, and artificial intelligence (AI) are essential for improving the quality and speed of service delivery, as well as ensuring reliability and security.

**TABLE 1: Stages of Implementing Innovative Technologies**

| Stages                       | Actions                                      | Goals                                    |
|------------------------------|--|--|
| New Technologies             | Identifying innovative technologies          | Introducing new technologies             |
| Technological Infrastructure | Upgrading and modernizing                    | Creating efficiency and convenience      |
| Financial Investments        | Allocating financial resources               | Applying innovations through investments |
| Personnel Training           | Conducting training and educational programs | Enhancing personnel skills               |
| Technological Integration    | Developing integration strategies            | Successful integration of technologies   |
| Problem Management           | Identifying and solving issues               | Resolving technological issues           |
| Efficiency Monitoring        | Implementing monitoring systems              | Evaluating and improving innovations     |

**[Implementation of Innovative Technologies] | v [Technological Infrastructure] → [Financial Investments] | | v v [Staff Training] → [Technological Integration] | | v v [Problem Management] → [Efficiency Monitoring]**

Cloud computing technologies simplify data storage and processing, which enhances operational efficiency and allows for more effective management of the infrastructure. Artificial intelligence technologies, with their ability to analyze and predict data, contribute to improving the performance of communication systems.

In practice, the implementation of new technologies has often proven to be effective. For example, the 5G system has accelerated the process of data exchange over long distances, speeding up service delivery. IoT technologies have been effective in optimizing resources and automating production processes in manufacturing and service sectors.

At the same time, challenges arise when introducing innovative technologies. These challenges include technical issues, integration problems, and support concerns. For instance, the cost of new technologies and their integration into the system, as well as the need for technical support, are considered the main problems.

**Assessment of the Effectiveness of Introducing 5G Technology by O‘zbektelekom**

In 2023, O‘zbektelekom implemented the new 5G technology. This study aimed to evaluate the effectiveness of the new technology and analyze it based on economic

indicators. The research included pilot projects, statistical analysis of user experience, and service delivery speed.

**METHODOLOGY**

**Pilot Projects:** Testing 5G technology in limited areas, measuring service delivery speed, and collecting user feedback.  
**User Experience:** Measuring user satisfaction through surveys and interviews.  
**Service Delivery Speed:** Comparing the speed of service before and after the introduction of 5G technology.

**Sources:**

- **Reports from Technology Developers:** Functional capabilities and performance indicators of 5G technology.
- **Company's Internal Analyses:** Economic and service delivery indicators measured before and after the implementation of the technology.
- **User Surveys:** Acceptance of the technology among users and their satisfaction levels.

Initial situation in 2022, final situation in 2023 – Results.

**RESULTS**

The introduction of 5G technology in 2023 increased service speed by 30%. This improvement in network performance and faster service delivery also increased user satisfaction.

**TABLE 2: Change in Service Delivery Speed**

| Year | Service Delivery Speed (Mbps) | Change (%) |
|------|-------------------------------|------------|
| 2022 | 50                            | -          |
| 2023 | 65                            | +30%       |

The implementation of 5G technology in 2023 increased service delivery speed by 30%, providing higher-speed network operation and faster service delivery to users. This significant improvement in service speed also increased user satisfaction.

**TABLE 3: Stability of Inter-Network Communications**

| Year | Stability of Inter-Network Communications (Total Connections/Interruptions) | Change (%) |
|------|---|------------|
| 2022 | 0.80  | -          |
| 2023 | 0.95  | +18.75%    |

The implementation of 5G technology improved the stability of inter-network communications by 18.75%. This result enhanced the quality of communication between networks and reduced system interruptions, significantly improving network stability and reliability.

**TABLE 4: Customer Satisfaction**

| Year | Customer Satisfaction (%) | Change (%) |
|------|---------------------------|------------|
| 2022 | 70%                       | -          |
| 2023 | 85%                       | +21.43%    |

Customer satisfaction increased by 15%, reflecting the higher satisfaction of users with 5G technology and the quality of services provided. With the help of this new technology, customer trust in the quality of service increased.

**TABLE 5: Challenges in Technology Integration**

| Challenge              | Description                                | Solutions  |
|------------------------|--|--|
| High Costs             | High cost of technology implementation     | Optimizing costs and developing financial resource allocation strategies |
| Technical Difficulties | Technical issues related to new technology | Enhancing technical support and updating the technology                  |

During the process of integrating 5G technology, issues such as high costs and technical problems were resolved. By optimizing costs and strengthening technical support, these issues were addressed, ensuring the successful implementation of the technology.

The introduction of 5G technology increased the service delivery speed of “O‘zbektelekom” by 30%, further stabilized inter-network communications, and improved customer satisfaction by 15%. The challenges encountered during the integration process, such as high costs and technical difficulties, were successfully overcome. Through 5G technology, the company not only improved network speed and stability but also ensured the provision of high-quality services to its customers.

The successful experience of implementing 5G technology can be applied to expand the technology in other regions and to modernize existing technologies. It is recommended to strengthen advanced technical support and strategic planning to anticipate and resolve the challenges that may arise during the integration of new technologies.

## **CONCLUSION**

The introduction of innovative technologies today plays a key role in improving efficiency not only in developed but also in developing economies. These technologies make a significant contribution to the growth of communication enterprises and the overall economy, enhancing competitiveness. The examples and statistical data presented in this article demonstrate that the proper and effective implementation of digital technologies can significantly increase economic efficiency. Moreover, the integration of innovative technologies in developing countries like



Uzbekistan opens up new opportunities for economic growth. Overall, the wide adoption of innovative technologies in the economy will be an important factor in ensuring future economic stability.

### **REFERENCES**

1. McKinsey Global Institute. (2016). Digital Globalization: The New Era of Global Flows. McKinsey & Company.
2. World Bank. (2019). Digital Economy for Central Asia: Realizing the Potential of the Digital Economy in Uzbekistan. World Bank.
3. OECD. (2020). The Digital Transformation of SMEs. Organisation for Economic Co-operation and Development.
4. Brynjolfsson E. & McAfee A. (2014). The Second Machine Age: Work, Progress, and Prosperity in a Time of Brilliant Technologies. W.W. Norton & Company.
5. Schwab K. (2017). The Fourth Industrial Revolution. Crown Business.
6. United Nations Conference on Trade and Development (UNCTAD). (2021). Technology and Innovation Report 2021: Catching Technological Waves. United Nations.
7. Uzelac V. & Cuckovic M. (2018). Innovation and Economic Growth: Evidence from Europe. Croatian Economic Survey, 20(2), 5-36.
8. Uzbekistan State Committee on Statistics. (2020). Uzbekistan's Economy and Social Development. Committee on Statistics Publications.

## **VATANPARVARLIK TARBIYASI – HARBIYLARNI HUQUQIY MADANIYATINI YUKSALTIRISHNING ZARUR SHARTI**

**Normetov Tohirjon Xamitovich**

QK xizmatchisi

Chirchiq OTQMBY Gumanitar fanlar

kafedrasida katta o'qituvchisi

### **ANNOTATSIYA**

*Ushbu maqolada yoshlar va harbiylar huquqiy madaniyatning shakllanish jarayonida umumiy madaniyatning insof, sha'n, rostgo'ylik, qadr-qimmat va ezgulik kabi elementlari, vatanimizning taqdiri va kelajagi uchun mas'uliyatni o'z zimmasiga olishga qodir yoshlar tarbiyasi haqida fikrlar keltirilgan. ni hal qiluvchi kuch sifatida tayyorlashni o'z oldiga ustuvor vazifa sifatida qo'yadi.*

**Kalit so'zlar:** *Vatanparvarlik, milliy g'oya, ma'naviyat, etika, estetika, vatanparvarlik ruhiyati, komil shaxs, sadoqat, g'urur, ishonch.*

### **АННОТАЦИЯ**

*В данной статье в процессе формирования правовой культуры молодежи и воинов приводятся представления о воспитании молодых людей, способных взять на себя ответственность за судьбу и будущее нашей страны, такие элементы общей культуры, как честность, честь, честность, достоинство и доброта делают обучение как решающую силу приоритетом.*

**Ключевые слова:** *Патриотизм, национальная идея, духовность, этика, эстетика, патриотический дух, совершенная личность, верность, гордость, доверие.*

### **ABSTRACT**

*In this article, in the process of forming the legal culture of youth and soldiers, ideas are presented about the education of young people who are capable of taking responsibility for the fate and future of our country; such elements of general culture as honesty, honor, honesty, dignity and kindness make learning a decisive force priority.*

**Key words:** *Patriotism, national idea, spirituality, ethics, aesthetics, patriotic spirit, perfect personality, loyalty, pride, trust.*

### **KIRISH**

Mustaqil mamlakatimiz bugun tub islohotlar davrini boshidan kechirmoqda, huquqiy demokratik davlat qurish, kuchli fuqarolik jamiyatini shakllantirish va ijtimoiy yo'naltirilgan bozor iqtisodiyotining asoslarini yaratish ana shu islohotlarning muddaosini anglatadi.

O‘zbekistonda yangi jamiyat va milliy davlat qurish, vatanparvar, huquqiy madaniyati yuksak yoshlarni tarbiyalash talabini ilgari surdi. Shu bois bizning yo‘limiz - milliy mustaqillikni mustahkamlash, rivojlangan dunyo tajribasini o‘zlashtirib, ijtimoiy faol, yuksak ma‘naviyatli insonlar, erkin fuqarolar jamiyatini qurish hisoblanadi. Buning uchun esa, birinchi navbatda ta‘lim-tarbiyaga e‘tiborni kuchaytirish, milliy tarbiyani ongu shuurga singdirib, chin vatanparvar, yetuk salohiyat va aqliy iqtidorga ega odamlarni voyaga yetkazish lozim bo‘ladi.

## **MUHOKAMA VA NATIJALAR**

Yoshlar har qanday davlat yoki jamiyat rivojining kafolati hisoblanadi. Sababi qaysi davlat yoki jamiyat yoshlar salohiyatining yuksalishiga yetarli imkoniyat yaratib, undan to‘g‘ri foydalana olsa, bunday davlatning istiqboli porloq bo‘ladi. Jamiyat va davlatning dinamik o‘zgarishiga ta‘sir etuvchi muhim ijtimoiy qatlam sanalmish, yoshlarga islohotlarning maqsadini o‘rgatish muhim. Chunki, yoshlar o‘zlarining qarashlari, qiziqishlari, qadriyat va manfaatlari orqali jamiyatdagi o‘zgarish hamda islohotlarni anglab, idrok etib, unda bevosita qatnashishga tayyor bo‘lib boradi. Yoshlarning hayotiy pozitsiyasi va uning ijtimoiy qiyofasining qandayligi bevosita davlat yoki jamiyat taraqqiyotiga bog‘liq bo‘lsa, yoshlarning vatanparvarligi, harakatchanligi, dunyoqarashi va axloqiy barkamolligining shakllanishi esa xalq, mamlakat taqdirini belgilaydi.

Ayniqsa, yoshlarning huquqiy ijtimoiylashuvi muammosi barcha davrlarda ham alohida davlat va xalqlar uchun muhim ahamiyat kasb etib kel moqda. O‘tgan asrning ikkinchi yarmida yoshlar muammosi global xarakter kasb etib kelmoqda, sababi butun yer sharining sivilizatsiyasi dunyo yoshlarining ijtimoiy yo‘naltirilganligiga bog‘liqligi ilmiy isbotlangan.

Ana shu nuqtai nazardan, ozod va obod Vatan, erkin va farovon turmush tarzini yaratish uchun davlatning turli millat vakillaridan iborat fuqarolarini yagona maqsad sari yetaklovchi vatanparvarlik tarbiyasini ustuvor yo‘nalish sifatida belgilovchi milliy g‘oyaga ehtiyoj bor edi. Va u konstitutsiyaviy asosda milliy g‘oya sifatida yaratildi ham.

Milliy g‘oyaning asosiy maqsadi aniq belgilab berildi. «Milliy g‘oya – deb ta‘kidlagan edi davlatimiz birinchi prezidenti Islom Karimov – birinchi navbatda yosh avlodimizni vatanparvarlik, el-yurtga sadoqat ruhida tarbiyalash, ularning qalbiga insonparvarlik va odamiylik fazilatlarini payvand qilishdek olijanob ishlarimizda madadkor bo‘lishi zarur».

Ma‘lum bo‘ladiki, milliy g‘oya yoshlarni vatanparvar, huquqiy faol va huquqiy madaniyatli bo‘lib shakllanishining boshlang‘ich manbai sanalmish Vatanga fidoyilik, el-yurtga sadoqat yoxud odamgarchilik kabi ustuvor ijtimoiy fazilatlarining

shakllanishini shart qilib qo'yadi. Zotan, huquqiy madaniyat umumiy madaniyatning muhim tarkibiy qismi sanaladi. Huquqiy madaniyatning shakllanish jarayonida dastlab umumiy madaniyatning insof, sha'n, rostgo'ylik, qadr-qimmat va ezgulik kabi elementlari paydo bo'ladi. Ushbu elementlarsiz huquqiy madaniyat yaxlit yuzaga kelmaydi. Ijtimoiylashuv natijasida yoshlar ezgulik va adolat, inson sha'ni va uning toptalishi hamda erkinlik va qullik kabi qonuniyatning mavjudligini anglab idrok etishadi. «Nima yaxshiyu nima yomonligini» tushunib yetishda esa ularga aynan huquq sohasi yordam beradi. Ana shu nuqtai nazardan vatanparvarlik tarbiyasi yoshlarda huquqiy madaniyatini yuksaltirishda muhim asos vazifasini bajaradi. Yoshlar ongida vatanparvarlik g'oyasini shakllantirmasdan turib ularda huquqiy madaniyatni yuksaltirish kutilgan natijani bermaydi. Sababi vatanparvarlik tarbiyasi mustaqil fikrlaydigan, zamonaviy bilim va kasb-hunarlarni puxta egallagan, Vatanimizning taqdiri va kelajagi uchun mas'uliyatni o'z zimmasiga olishga qodir yoshlarni hal qiluvchi kuch sifatida tayyorlashni o'z oldiga ustuvor vazifa sifatida qo'yadi. Bu esa yoshlar huquqiy madaniyatining yuksaltirishga asosiy zamin bo'lib xizmat qiladi.

Islom Karimov: «O'z hayoti, o'z taqdirini ona O'zbekistonimiz bilan chambarchas bog'lab, kelajak sari katta ishonch bilan intilayotgan bolalar –bu mening bolalarim. Bunday azmu shijoatli, ko'zlari yonib turadigan, zamonaviy bilim va kasb-hunarga ega, dunyo maydonida o'z tengdoshlari bilan bellashuvga qodir bo'lgan yoshlarni himoya qilishga, ularga madad berishga, ularga har qanday amaliy sharoit va imkoniyat tug'dirib berishga men doimo tayyorman»deya mamlakatimizda vatanparvarlik tarbiyasi asosida yoshlarimizning huquqiy madaniyatining yuksalishi uchun keng huquqiy va ijtimoiy- iqtisodiy imkoniyatlar yaratilganini ta'kidlagan edi.

Mamlakatimizning rivoji va islohotlarning muvaffaqiyati ko'p jihatdan yoshlarning huquqiy ongi hamda huquqiy madaniyati darajasiga bog'liq. Yoshlarning siyosiy faolligi, ularning chinakam fuqaroviy munosabati, vatanparvarlik, demokratik islohotlarga intiluvchanligi qo'yilgan maqsadlarga tezroq erishishining muhim omili sanaladi. Yuksak huquqiy madaniyat demokratik jamiyat poydevori hamda huquqiy tizim yetukligining asosidir. U jamiyatdagi turli hayotiy jarayonlarga faol ta'sir ko'rsatuvchi, yoshlarning, barcha ijtimoiy guruhlarining jipslashuviga ko'maklashuvchi, jamiyatning yaxlitligi hamda undagi intizomni ta'minlovchi va mustahkamlovchi asosiy omil hisoblanadi.

Qonunni hurmat qilish huquqiy jamiyatning, siyosiy va huquqiy tizimlar samarali faoliyat ko'rsatishining asosiy talablaridan biri sanaladi.

Milliy yuksalish jarayonida vatanparvarlik tarbiyasi va huquqiy madaniyatning ahamiyati zarurligi anglab yetilishi natijasida, bugun O'zbekistonda dunyoni

yangicha idrok etadigan, haq-huquqi uchun kurashadigan o‘z taqdirini xalqi, vatani taqdiri bilan bir deb bilib, faoliyat ko‘rsatayotgan yangi avlod shakllanmoqda.

Yoshlar ajdodlar ma’naviy merosi va umumbashariy qadriyatlar, aqliy kashfiyotlarni ham teng o‘zlashtirmoqdalar. Qalbida milliy iftixor tuyg‘usi, Vatan muhabbati jo‘sh urgan bilimdon, dono, tadbirkor yoshlar har bir mamlakatning salohiyati, kelajagini belgilaydigan buyuk kuchdir. Jamiyatda elni safarbar etuvchi vatanparvar, yetuk insonlar qancha ko‘p bo‘lsa, taraqqiyot imkoniyati ham shunchalik ko‘p bo‘ladi va ayni vaqtda yurt tinchligi, siyosiy, iqtisodiy barqarorlik kafolati yuzaga keladi.

Shuning uchun ham bizda jamiyatda huquqiy madaniyatni yuksaltirish milliy dasturi qabul qilinib, u izchil amalga oshirilmoqda. Jamiyatdagi barcha qatlam vakillarining, xususan yosh avlodning huquqiy madaniyatini yuksaltirishga alohida e’tibor qaratilmoqda. Ya’ni, aholining barcha qatlamlari huquqiy savodxonlikka erishishlari, yuksak darajadagi huquqiy ongga ega bo‘lishlari hamda huquqiy bilimlarini kundalik hayotda qo‘llay olishlari uchun huquqiy madaniyatni shakllantirishning keng qamrovli muntazam tizimini yaratish milliy dasturning maqsadi sifatida belgilangan.

Qonunlar bo‘lsa-yu, biroq undan foydalanilmasa, bundan manfaat bo‘lmaydi. Xuddi shuning uchun birinchi prezidentimiz Islom Karimov erkin fuqaro ma’naviyatining birinchi sharti sifatida o‘z haq-huquqini tanish va buning uchun kurashishni asosiy masala qilib qo‘ydi. Erkin shaxsda mulohaza qilish qobiliyati rivojlanadi, u o‘z Vatani taqdiri haqida o‘ylaydi. Haq gap nima, haqiqat qayerda ekanligini fahmlaydi, to‘g‘ri xulosaga ega bo‘ladi. Va, shu asosda bunday odam turli soxta g‘oyalar, g‘arazli ta’limotlarga berilmaydi. Chunki erkin shaxs taqlidchi emas, u yuzakilikka berilmaydi, zombi (manqurt) bo‘lolmaydi. Erkin shaxs o‘z huquq va erkinliklari bilan birga o‘zining burch va majburiyatlarini ham teng anglaydi va bunga amal qiladi.

Xulosa sifatida quyidagi fikrlarni keltirishni maqsadga muvofiq deb, hisoblaymiz. Vatanparvarlik tarbiyasi va yoshlar huquqiy madaniyati tushunchalari mohiyatan o‘zaro aloqador. Vatanparvarlik tarbiyasining muhimligi mamlakatimiz xavfsizligi, mudofaa quvvatini mustahkamlash, fuqarolarning xavfsizligini ta’minlash zaruriyati bilan ham belgilanadi. Shu sababli, yosh harbiy xizmatchilarni vatanparvarlik ruhida tarbiyalash ta’lim-tarbiya ishlari oldida turgan ulug‘vor, mas’uliyatli vazifa bo‘lib qolmoqda. Mustaqil davlatimizning bugungi bosh vazifalaridan biri – yurtim, elim deb kuyib, yonib yashaydigan vatanparvar komil insonni tarbiyalashdir. Vatanparvarlik tarbiyasini shakllantirish va takomillashtirish insonning tug‘ilishidan to umrining oxirigacha davom etadigan jarayondir. Chunki



vatanparvarlik tarbiyasi, avvalo, oiladan boshlanadi. Bunda ota-ona o‘z farzandlariga ajdodlarimiz tarixi, ularning qahramonligi, jamiyatdagi obro‘-e‘tibori haqida hissiyot bilan gapirib bermog‘i, shu asosida yosh avlodda Vatan tuyg‘usini uyg‘otmog‘i kerak. Haqiqiy sevish, vatanparvarlik – shu ulug‘ Vatanni sevish, xalq uchun xizmat qilish, jonini fido ettirish. Qayerda bo‘lsa ham Vatan, xalq manfaatlari uchun fidakorona kurashuvchi kishigina haqiqiy vatanparvardir. Haqiqiy vatanparvar inson takabburlikka, faqat o‘z manfaatini o‘ylovchi shaxs bo‘lishga mutlaqo yo‘l qo‘ymaydi va xalqidan o‘z manfaatini ustun tutmaydi, hamma vaqt xalq bilan bir jon, bir tan bo‘ladi. Agar harbiy xizmatchilar o‘z ona Vatanimni sevmasa, unga sadoqat bilan qaramasa, haqiqiy barkamol inson bo‘la olmaydi. Insoniylikning eng muhim fazilati ham vatanparvarlikdir.

### **XULOSA**

Tahlil natijalaridan ham ko‘rinadiki vatanparvarlik tarbiyasi yoshlar huquqiy madaniyatini yuksaltirishning asosiy manbai va zarur sharti hisoblanadi. Sababi birinchidan, yoshlar ongida huquqiy madaniyat shakllanishi uchun dastlab ularda vatanparvarlik, insof, sha‘n, rostgo‘ylik, qadr-qimmat va ezgulik, adolat kabi tushunchalar mantiqan shakllangan bo‘lishi talab etiladi; ikkinchidan, yoshlar tabiiy huquqning tamoyili sanalmish, o‘z huquqlarining boshqa shaxs huquqlari boshlangan doirada tugashini bilishi ham muhim sanaladi; uchinchidan, yoshlar huquq va erkinliklari bilan birga o‘z burch yoki majburiyatlarini ham teng asosda anglab, idrok etishlari muhim hisoblanadi; to‘rtinchidan, yoshlar ongida muayyan darajada huquqiy bilimni egallash natijasida amalda undan foydalana olish ishonchini qaror toptirish kerak; beshinchidan, huquqiy madaniyati yuksak yoshlar uni faqat o‘z shaxsiy manfaati yo‘lida emas balki davlat va jamiyat manfaati bilan uyg‘un tarzda amalga oshirishi asosiy mezon sifatida belgilanadi.

### **FOYDALANILGAN ADABIYOTLAR**

1. Jamiyatimiz mafkurasi xalqni – halq, millatni – millat qilishga xizmat etsin. – T., 1998. – B. 15.
2. Karimov I. A. Ona yurtimiz baxtu iqboli va buyuk kelajagi yo‘lida xizmat qilish – eng oliy saodatdir. – T., 2015. – B. 22.
3. O‘zbekiston Respublikasi Oliy Majlisining Qarori Jamiyatda huquqiy madaniyatni yuksaltirish milliy dasturi to‘g‘risida. (O‘zbekiston Respublikasi Oliy Majlisining Axborotnomasi, 1997 y., 9-son, 227-modda). O‘zbekiston Respublikasi Oliy Majlisining Qarori Jamiyatda huquqiy madaniyatni yuksaltirish milliy dasturi to‘g‘risida. (O‘zbekiston Respublikasi Oliy Majlisining Axborotnomasi, 1997 y., 9-son, 227-modda).

## **PAREMIOLOGLARNING TIBBIYOT VA SALOMATLIKKA OID MAQOLLAR HAQIDAGI IZLANISHLARI TAHLILI**

**Abdullayeva Nozima Anvarxonovna**

Toshkent davlat sharqshunoslik universiteti tayanch doktoranti

[Nozima.anvarxonovna@gmail.com](mailto:Nozima.anvarxonovna@gmail.com)

ORCID ID: 0009-0004-6160-8252

### **ANNOTATSIYA**

*Maqolada ingliz va rus tilidagi tibbiyot hamda salomatlikka oid maqollarni o'rganib chiqqan tilshunos olimlar maqola, lug'at va ilmiy ishlari tahlil qilinadi.*

***Kalit so'zlar:** Mieder, Fialkova, Vudburn, salomatlik, tibbiyot, maqol, kasallik, sinonim maqollar*

### **АННОТАЦИЯ**

*В статье будут проанализированы статьи, словарь и научные работы лингвистов, изучавших английские и русские пословицы о медицине и здоровье.*

***Ключевые слова:** Мидер, Фиалкова, Вудберн, Здоровье, Медицина, пословица, болезнь, синонимы пословицы*

### **ABSTRACT**

*The article analyzes the articles, dictionaries and scientific work of linguistic scientists who have studied English and Russian medical and health Proverbs.*

***Keywords:** Mieder, Fialkova, Woodburn, Health, Medicine, proverb, disease, synonymous of Proverbs*

### **KIRISH**

Bugungi kunda tilshunoslikda maqol va matallar turli yo 'nalishlarda o'rganib kelinmoqda. Shulardan inson salomatligi va tibbiyotga oid maqollarning xalqlar hayotida ajralmas qism bo'lib xizmat qilishi shu sohani o'rganishda yana muhim mavzu borligini anglatadi. Bu mavzu bo' yicha turli olimlar tomonidan turli izlanishlar amalga oshirilgan. Ilmiy maqoladan to lug'at va dissertatsiya ishlarigacha xuddi shu mavzudagi izlanishlarni uchratish mumkin. Maqolada paremiolog olim Miederga tegishli bo'lgan tibbiyotga oid maqollar tahlil qilingan maqola, Fialkova tuzgan lug'at va Vudburn ilmiy ishi tahlil qilinadi.

### **ADABIYOTLAR TAHLILI VA METODOLOGIYA**

Dunyo xalqlari og'zaki ijodiga mansub bo'lgan maqol va matallar eng ko'p o'rganilgan mavzulardan biridir. Lekin davrlar o'sha mavzu xilma-xilligi ham ortib bormoqda. Avval maqollar frazeologizmlar tarkibida o'rganilgan bo'lsa, keyinchalik

alohida paremiologiya bo‘limida o‘rganila boshlandi. Bu tor sohadagi paremiolog olimlarni paydo bo‘lishiga sabab bo‘ldi. Maqolada xuddi shunday mashxur dunyo paremiolog olimi Uolfgang Mieder [1] va tilshunos Fialkova [2], Rik Vudburn[3] izlanishlari natijasi bo‘lgan ishlar ko‘rib chiqiladi.

## MUHOKAMA VA NATIJALAR

Tibbiyotga yoki salomatlikka oid maqollar turli xalqlarda turli darajada o‘rganilgan bo‘lib, ingliz paremiolog olimi Uolfgang Mieder o‘zining English Medical Proverbs maqolasida meditsinaga oid maqollarni bir necha mavzularga ajratib tarixiy jihatdan izohlab o‘tadi. Ulardan fiziologik holat, kasallik, ruhiy holat, ovqatlanish, ochlik, bolalik, yaralar, haqiqiy tibbiy ma‘nodagi maqollar, to‘g‘ri ovqatlanish, ochko‘zlik, ovqatlar, meva(olma), tibbiyotga oid kasblar, ob-havo, uyqu, turmush qurish, sanitariya, geografik otlar ishtirokidagi maqollar, xarakter, bid‘atlar, tashqi ko‘rinish, begunohlik, fiziologik kamchiliklar, alkogol iste‘moli, jins, ijtimoiy kasalliklar, o‘lim mavzusiga oid maqollar sanab o‘tiladi. Olim maqolasini paragraflarga ajratgan holda har bir mavzuga bir va undan ortiq maqolni misol qilib, izohlab, paydo bo‘lgan davrini ham aytib o‘tadi. Uning bu uslubda yozgan maqolasi o‘quvchida ham maqol ma‘nosi ham kelib chiqish davri va sababi haqida ma‘lumotga ega bo‘lishiga yordam beradi.

Mieder aytishicha, tibbiyotga oid maqollarning ko‘pi *What can be cured, must be endured* (Davolanib bo‘lmaydiganga chidash kerak), *Better tooth out than always ache* (Tish doim og‘rigandan, uzib tashlangan yaxshi) kabi kasallik haqidagi maqollardan tashkil topgandir. Mieder *Any tooth good barber* (Xohlagan tish-yaxshi sartarosh) maqol tarixi haqida aytar ekan, sartarosh bir paytlar tish shifokori vazifasini bajarganini ham ta‘kidlaydi. Ya‘ni maqollar orqali biz nafaqat pand-nasixat balki davr ijtimoiy-siyosiy holatini ham anglashimiz mumkin.

Ruhiy salomatlikka oid maqollar juda kam deb, *Age breeds aches* (Yos og‘riqlarni oziqlantiradi), *A clear conscience can bear any trouble* (Tiniq es-xush xohlagan muammoga chidashi mumkin), *An evil conscience bricks many a man’s neck* (Yomon ruhiyat kishi bo‘ynini bir necha bor sindiradi) kabi maqollarni keltiradi.

O‘n yettinchi asrga oid ochlik va ovqatlanish haqida maqollarni sanab o‘tar ekan, ularda Jahon urishlariga oidlari (*An army marches on its stomach*- Armiya oshqozoni bilan saf tortadi|yuradi) borligini ham aytib o‘tadi.

Uning maqolasida berilgan ayrim maqollar farzand tug‘ilishi va bola tarbiyasi, o‘zini tutishi kabi ma‘nolarga ham ega. Masalan: *A broken leg (an illegitimate child) is not healed by a silver stocking* ya‘ni singan oyoqni kumush oyoq kiyim davolamaydi (tarbiyasiz bola). Bola va uning fel- atvori haqidagi maqollar juda kam

deb: *To a child all weather is cold* (Bola uchun barcha ob-havo sovuq), *A burnt child dreads the fire* (Kuygan bola olovdan qorqadi) kabi ikkita maqolni misol qilib keltiradi.

Tibbiyotga aloqador, aniq tibbiy ma'lumotga ega bo'lgan maqollar ham umumiy ham spesifik ma'noga egaligini aytadi. *He that bewails himself hath the cure in his hands* (O'zini asraganni qo'lida davo-chorasi bo'ladi) uning qarama-qarshisi bo'lgan *Care is no cure* (G'amxo'rlik davo emas) maqoli tibbiy maslahatni ifodalaydi. Tibbiyotga oid maqollardan eng keng va ko'p tarqalgani bu diyeta – to'g'ri ovqatlanish haqidagilari ekanligini aytadi. Ulardan eng mashxuri: *After dinner sit awhile, after supper walk a mile* (Tushlikdan so'ng biroz o'tir, kechki ovqatdan so'ng biroz yur) maqolidir.

Mieder ingliz folklorida meditsina va salomatlikka oid maqollar xayratlanarli darajada katta ulushga ega va har bir maqol o'ziga mos bo'lgan guruhlarni tashkil etadi, deb maqolasini yakunlaydi. Maqola tibbiyotga oid maqollar haqida umumlashtiruvchi ma'noga ega. Unda maqollar izohi hamda paydo bo'lgan asri muallif tomonidan aniqlanib, aytib o'tiladi.

Salomatlikka oid maqollarni biz nafaqat ingliz balki ko'plab boshqa xalqlar hayotida ham uchratishga ishonchimiz komil bo'lgan holda rus tilida ilmiy ish qilgan Fialkovaning xuddi shu mavzuga aloqador lug'atini ko'rib chiqamiz.

Folklorist Larisa Fialkova otasi Lev Fialkov (doktor) yordamida "Narodi mira o jizni i smerti, zdorovye i boleznyax, bolnix i vrachax poslovitsi i pogovorki" (Xayfa 2009) lug'atida inson hayoti va salomatligiga aloqador bo'lgan maqol va matallarni Hayot, O'lim, Yosh, Salomatlik, Kasallik, Vrachlar, Bemor, Davo-dori, Tush va tush ko'rish, Alkogol kabi o'nta guruhga ajratadi va shuningdek, har bir guruh kichik mavzularga taqsimlanadi. Bundan ko'rinib turibdiki, salomatlik har bir xalq hayotida eng muhim mavzulardan biri bo'lib, asrlar davomida maqollarda o'z aksini topgan.

Fialkova lug'atning kirish qismida maqollar xalq og'zaki ijodining bir turi sifatida aholining savodsiz va savodli kishilari orasida bir xilda keng tarqalgani ular dunyoga falsafiy nuqtai nazardan qarashni bildirishni aytib o'tadi. Uning ta'kidlashicha maqol va matallarning ko'pchiligi tibbiyotga aloqador mavzulardadir. Fialkova o'zining va otasining bir necha yillar davomida izlanishlari natijasi bo'lgan kitobini alifbo tartibida emas, balki mavzulashtirilgan holatda taqdim etadi. Kitobda yuqorida qayd etilgan mavzulari maqollar shaklidagi kichik bo'limlarga ajratilib shu maqol mavzusiga oid turli xalqlar maqollari tartib bilan berib o'tiladi. Masalan, birinchi Jizn- Hayot bo'limi *Poka ya jiv- smerti net, kogda smert pridet* – menya ne budet sarlavhali maqoli bilan boshlanib, unga doir sakkizta rus, yaxudiy, arman, qoraqalpoq, latish va yapon xalq maqollari tartiblanadi. Lug'atning o'ziga xos

jihatlaridan biri maqol mavzusi ham maqol bilan berilganligidadir. Shuningdek, bir sinonimik qatordagi maqol turli xalqlar maqollari bilan to'ldiriladi. Ma'lum bir aniq guruhga mansub bo'lmagan maqollarni Vne rubrik nomi ostida alohida berib o'tadi. Lug'atning sakkizinchi Lecheniye. Lekarstva bo'limining ikkinchi Luchshiye vrachi v mire – diyeta, svet, vozdux, dvijeniye i voda qismida turli xalqlarga oid sakson ikkita maqolni tartibga keltiradi. Ulardan o'zbeklarga oid deb, *Podvijnost izbavlyayet ot mnogix zol* maqolini, rus xalqining *Kto sportom zanimayetsya, tot sili nabirayetsya*, arablarga tegishli bo'lgan *Dom v kotoriy solnse vxodit, doktoru mojno ne poseshat*, inglizlarning *Gorod dlya bogatstva, derevnya dlya zdorovya* maqolini va yana boshqa turli xalqlar maqollarining aynan shu dori-darmon bo'limida sanab o'tadi.

Lug'at yigirmadan ortiq xalqlarga tegishli bo'lgan bir ming yetti yuzdan ortiq maqol va matallarni o'z ichiga oladi. Lekin bu son bir xalqqa oid bo'lgan barcha tibbiyot va salomatlik haqidagi maqollarni qamrab olmaydi. Lug'at tibbiyot va salomatlikka oid butun dunyoda keng tarqalgan maqollarning umumlashmasidir. Masalan, o'zbek tilidagi uch(to'rt) yuzdan ortiq salomatlikka oid maqollarning o'ndan ortig'i berilgan, xolos. Bundan ko'rinib turibdiki, o'zbek va boshqa tillarda shu mavzuda hali yana izlanishlar olib borilishi zarurdir.

Mieder va Fialkovaning inson hayoti va salomatligiga oid to'plagan maqollari va ma'lumotlari izlanuvchilarning ilmiy ishlarida asosiy tayanch manba bo'lib xizmat qiladi.

Maqollar aynan tibbiyot va salomatlikka oid mavzuda balki tibbiyot kitoblarida foydalaniladigan maqollar sifatida ham bir necha izlanuvchilar tomonidan o'rganilgan. Rick Vudburnning falsafa doktori ilmiy darajasini olish uchun yozgan *Proverbs in health books of the English Renaissance* dissertatsiyasida maqollarni faqat tilshunoslik jihatidan emas, aksincha amaliy jihatdan o'rganishni maqsad qilib oladi. U Ingliz Renessansi (1534-1634) davrida chop etilgan salomatlik haqidagi kitoblarni to'plab, ulardagi maqollarni tahlil qiladi. U tibbiyotga oid kitoblarda foydalanilgan maqollarni uch kategoriyaga ajratadi. Birinchi tibbiy ma'noga ega tibbiy yo'riqnoma sifatida ishlatiladigan maqollar. Ikkinchi, tibbiy argumentlarda tasdiq sifatida ishlatiladigan maqollar. Uchinchi, Ingliz nasrida tilni ta'sirchanligini oshirishda foydalaniladigan maqollar. Muallif maqollar Ingliz ilmiy va yozma asarlarida prozani rivojlanishida katta ahamiyatga ega ekanligini aytadi. Salomatlikka oid maqollar davrlar osha aniq ishonch bilan vujudga kelgani va isbotlangan bo'lishi mumkinligini ta'kidlaydi. Masalan, *An apple a day keeps the doctor away* yoki *Milk and fish are poison together* (Sut va baliq birgalikda zaxardir) maqollari mikroskopik biologiya yoki tibbiyot rivojlanmagan davrlarda vujudga kelganini aytadi. Shunday bo'lsada, bu maqollar to'g'ri tibbiy ma'noga egadir. Vudburn ilmiy Ishida turli



tibbiyotga oid manbalarda ishlatilgan maqollarni tadqiq qilar ekan, ularni o‘sha tildagi hamda ingliz tilidagi variantlarini berib o‘tadi. Masalan, Vaugan “All haile Doctor Dyet, Doctor Quiet, Doctor Merry-man” lotin tilidagi maqoli ingliz tilida *The best physicians are Doctor Diet, Doctor Quiet, Doctor Merry-man* (Eng yaxshi shifokor: diyeta, sukut va xursandchilikdir) shakli hozirda ham iste’molida ekanligini aytadi.

Izlanuvchi ilmiy ishida o‘ttizdan ortiq manbalardan foydalanadi. Izoh qismida kitoblarda ko‘rib chiqqan maqollarni xorijiy va ingliz tilidagi variantlarini alifbo tartibida keltiradi. Muallifning fikricha, har bir yozuvchi o‘z asarida maqollardan foydalanar ekan o‘z maqsadidan chalg‘ib, ularni haddan ortiq ishlatishni oldini olishi kerak.

### **XULOSA**

Har bir xalq hayoti tarixi uning adabiyotida va tilida o‘z aksini topadi. Tibbiyot va salomatlikka oid maqollar ham inson paydo bo‘libdiki, o‘z sog‘ligini asrash masalasi barobarida vujudga kelib foydalanila boshlagan. Tahlil qilib o‘tilgan har uch ilmiy izlanishlar turli rakurslarda bo‘lib, maqollarni bir necha yo‘nalishda tadqiq qilish mumkinligini ko‘rsatadi. Har uch ijodkor izlanuvchi ishlari paremiologiyada tibbiyot bilan aloqadorlikni isbotlashda, ochib berishda muhim manbalardan bo‘lib xizmat qiladi.

### **ADABIYOTLAR RO‘YXATI**

1. U.Mieder, Modern Philology 32-son. AQSH,1934-35.
2. Лев Фиалков, Лариса Фиалкова, «Народы мира о жизни и смерти, здоровье и болезни, больникс и врачах пословицы и поговорки». Шайфа, 2009.
3. Rick Woodburn, Proverbs in health books of the English Renaissance, a dissertation for PhD, Texas Tech University

## UMUMIY O'RTA TA'LIM MAKTAB DIREKTORLARINING BOSHQARUV FAOLIYATI SAMARADORLIGINI BAHOLASH MEXANIZMLARI

**Safarova N.R.**

Vazirlar Mahkamasi huzuridagi  
Biznes va tadbirkorlik oliy maktabi magistranti

### ANNOTATSIYA

*Ushbu maqolada umumiy o'rta ta'lim maktab direktorlarining boshqaruv faoliyati yo'nalishlari va samaradorligini baholashda KPI (Key Performance Indicators – samaradorlikning muhim ko'rsatkichlari) tizimining ahamiyati, umumta'lim maktab rahbarlarining faoliyat samaradorligini baholash mezonlari haqida so'z yuritiladi.*

**Kalit so'zlar:** boshqaruv faoliyati, KPI-samaradorlikning muhim ko'rsatkichi, maktab direktorning boshqaruv faoliyati samaradorligi, baholash mezonlari, baholash mexanizmlari.

### ABSTRACT

*This article talks about the importance of the KPI (Key Performance Indicators) system in evaluating the directions and effectiveness of management activities of general secondary school directors, and the criteria for evaluating the performance of general education school leaders.*

**Key words:** management activity, KPI-an important indicator of efficiency, effectiveness of school director's management activity, evaluation criteria, evaluation mechanisms.

### KIRISH

Ta'lim muassasasining faoliyatidagi samaradorlik, birinchi navbatda, jamoadagi shaxslararo munosabatlar, vazifalarni qanchalik to'g'ri tashkil etilgani yoki etilmaganligiga bog'liq. Boshqacha aytganda, ishning qanday tashkil etilishi rahbarlik, boshqaruvchilikning tashkil etilishi darajasiga bog'liq. Har bir rahbar pedagogik tizimni boshqarar ekan, eng avvalo, undagi muammolar va bu tizimdagi a'zolarining pedagogik-psixologik xususiyatlarini bilish qobiliyatiga ega bo'lishi kerak. Maktab direktorlari boshqaruv faoliyatida ta'lim muassasasida barcha jarayonlarni tartibga solib turish uchun boshqaruv funksiyalarini mazmun va mohiyatini bilishlari zarur.

Bugungi kunda dunyo miqyosida to'plangan tajribalar turli davlatlarda ta'lim muassasalari rahbarlarining faoliyati samaradorligini baholashning turlicha

mexanizmlaridan foydalanish amaliyoti mavjudligini ko'rsatmoqda. Hozirda umumta'lim maktab direktorlarining boshqaruv faoliyati samaradorligini oshirish va ularning kompetentligiga qo'yiladigan umumiy talablarni klassifikatsiyalash, maktab direktorlarining boshqaruv faoliyati samaradorligini baholashga oid ko'rsatkich va mezonlarni ishlab chiqish zarurati mavjud.

Umumta'lim maktab direktorlarining boshqaruv faoliyat samaradorligini baholashda faoliyat yo'nalishlarini aniqlashtirish va baholash mezonlarini ishlab chiqish.

### **ADABIYOTLAR TAHLILI**

Umumta'lim maktab direktorlarining boshqaruv faoliyati samaradorligini oshirish, boshqaruv faoliyati samaradorligini tushunchalari bo'yicha bir qator tadqiqot ishlari o'rganildi. Shunday ekan birinchi navbatda samaradorlik, boshqaruv faoliyat samaradorligi kabi tushunchalarini tahlil qilib o'tish lozim. Samaradorlik - sifatning umumlashgan o'lchovi. Samara deganda faoliyatda qo'yilgan maqsadga to'la yoki qisman erishish tushuniladi. Ta'lim sifatini oqilona darajasiga erishish ta'lim muassasasi boshqaruvidagi asosiy maqsadlardan biri hisoblanadi. Shu sababli sifatni boshqarish ba'zan samaradorlikni boshqarish deb ham aytiladi.

D.Tojiboyeva o'z tadqiqot ishlarida samaradorlikni baholashda odatda ko'proq ijtimoiy va iqtisodiy samaradorlikni nazarda tutgan. Ijtimoiy samaradorlik – bu xo'jalik faoliyatining natijalarini jamiyatning maqsadi va ehtiyojlariga, uning a'zolari manfaatlariga mos kelishini anglatadi. Iqtisodiy samaradorlikga esa, eng avvalo, ishlab chiqarish, taqsimlash, ayirboshlash va iste'mol samaradorligi sifatida qaratiladi.

M.Sharifxo'jayev va Yo.Abdullayevlarning fikriga ko'ra, boshqaruv samaradorligi o'z tabiati bilan murakkab jarayon. Uni faqat bir yoki ikki ko'rsatkich bilan ifodalab bo'lmaydi. Buning uchun ko'rsatkichlar tizimi zarur bo'lib, mazkur tizimni ikki yirik guruhga bo'lish mumkin.

1) Boshqarish tizimi faoliyatini tavsiflovchi miqdoriy ko'rsatkichlar:

– boshqaruvdagi jonli mehnatning tejalishini tavsiflovchi ko'rsatkichlar;

– boshqaruv uchun sarflangan moliyaviy resurslarning tejalishini tavsiflovchi ko'rsatkichlar;

– boshqarish uchun sarflanadigan vaqtni tejalishini tavsiflovchi ko'rsatkichlar.

2) Boshqaruvning ijtimoiy samaradorligini tavsiflovchi sifat ko'rsatkichlari:

boshqarishning ilmiy-texnik darajasini ifodalovchi ko'rsatkichlar;

– boshqaruv apparati xodimlarining malakasi darajasini tavsiflovchi ko'rsatkichlar;

– qabul qilingan qarorlar samaradorligini tavsiflovchi ko'rsatkichlar;

– boshqaruv jarayonidagi axborotlarning ishonchliligi va to‘liqligini ifodalovchi ko‘rsatkichlar;

– boshqarish madaniyatini tavsiflovchi ko‘rsatkichlar;

– kommunikatsiyaning samaradorligini ifodalovchi ko‘rsatkichlar;

– boshqaruv apparatidagi mehnat sharoitini tavsiflovchi ko‘rsatkichlar va h.k.

A.To‘xtaboyevning ta’kidlashicha, boshqaruv samaradorligi uning boshqariluvchi ob’ekt maqsadlari va ijtimoiy-iqtisodiy samarasini ta’minlashdagi natijaviyligi bilan boshqarish xarajatlarini va unda foydalanilgan resurslarni taqqoslash orqali aniqlanadi. Boshqarish samaradorligini iqtisodiy ma’nosi – boshqarish xarajatlarining joriy holatida makro- va mikrodarajada eng ko‘p iqtisodiy samarani ta’minlash bo‘lsa, ijtimoiy ma’nosi – boshqarish xarajatlarini joriy holatida eng ko‘p ijtimoiy samarani ta’minlashdir.

G.S.Abraxmanov boshqaruv faoliyati samaradorligini belgilangan me’yorlar asosida yuqori sifatlarga erishish darajasi hamda ta’lim tizimi faoliyatining sifat va miqdoriy xususiyatlarining zaruriy ko‘rsatkichlarini ifodalovchi, maqsadga erishish darajasi bo‘yicha aniqlashni maqsadga muvofiq deb hisoblaydi. Ta’lim muassasalarini boshqarishni ilmiy asosda tashkil etishda amalga oshirilishi zarur bo‘lgan vazifalar hamda ijobiy yechimini topish zarur bo‘lgan ayrim muammolarni inobatga olgan holda aytish mumkinki, ta’lim muassasalarini boshqaruv faoliyatining samaradorligi – bu boshqaruv qonuniyatlari, usul va metodlari hamda innovatsion texnologiyalarga asoslangan boshqaruv faoliyati asosida tashkil etilgan ta’lim-tarbiya jarayonining natijaviyligi hisoblanadi. Ta’lim muassasasining boshqaruv samaradorligi – bu boshqaruv faoliyati maqsadiga erishganlik ko‘rsatkichi, ya’ni ta’lim muassasasida har bir ta’lim oluvchining shaxsini rivojlantiruvchi shart-sharoitlarning yaratilganligi hisoblanadi. Bizning fikrimizcha boshqaruv faoliyat samaradorligi – rahbarning ma’lum bir muddatda ta’lim muassasasida erishgan asosiy natijalari. Bu natijalarni aniqlashda faoliyat samaradorligini baholashning optimal mexanizmlaridan foydalaniladi.

## **MUHOKAMA VA NATIJALAR**

Rivojlangan mamlakatlarda umumta’lim maktab direktorlarining boshqaruv faoliyat samaradorligini baholashda asosan o‘zini o‘zi baholash tushunchasi ko‘proq qo‘llaniladi. Boshqaruv faoliyati samaradorligini rahbarning o‘zi tomonidan tizimli baholanishi va natijalar asosida o‘z ustida ishlash, rivojlantirish rejalarini tuzish imkoniyatiga ega bo‘ladi. Virjiniya shtati Uilyama va Mariya kolleji professori Djeyms X.Strong o‘z tadqiqotlarida umumta’lim maktab direktorlarini baholashda quyidagi standartlarni keltirib o‘tgan:

– yetakchilik;

- maktabdagi shart-sharoitlar;
- inson resurslarini boshqarish;
- tashkillashtirishni boshqarish;
- aloqa va ijtimoiy munosabatlar;
- kasbiy mahorat.

Shunday ekan ta'lim muassasasining boshqaruv samaradorligi qaysi holatda, natijalarga, ta'lim muassasasi oldiga qo'yilgan maqsadlarga erishayotganliklarini aniqlash uchun baholash, baholash mexanizmlarini qo'llash kerak bo'ladi. Asosiy qism. Umumta'lim maktab rahbarlari boshqaruv samaradorligini KPI (Key Performance Indicators – samaradorlikning muhim ko'rsatkichlari) tizimi asosida baholash orqali ular o'z faoliyatlarini tahlil qilish va strategik rejalar tuzish, faoliyat yo'nalishlaridagi bo'shliqlar ustida ishlash rejalarini tuzib oladilar. Samaradorlikning muhim ko'rsatkichlari (Key Performance Indicators, KPI) bu strategik va taktik maqsadlarga erishishda yordam beruvchi muassasa yoki xodimlar faoliyatiga taalluqli ko'rsatkichlar hisoblanadi. Bu ko'rsatkichlardan foydalanish ta'lim muassasasi yoki rahbar xodimi o'z holatini tahlil qilish imkoniyatini taqdim etadi va strategik vazifalarni amalga oshirishni baholashda yordam beradi. Samaradorlikni baholash ko'rsatkichi xodimlar, bo'limlar va butun muassasadagi ishchanlik faolligini nazorat qilish sharoitini yaratadi. Bu ko'rsatkich yutuqlar darajasi va unga erishish uchun qilingan xarajatlar darajasini o'zida aks ettiruvchi faoliyat natijadorligining muhim ko'rsatkichidir. Samaradorlikni baholash ko'rsatkichi tizimida ta'lim muassasasi boshqaruvi va xodimlarining faoliyati raqamlar orqali o'lchanadi. Ko'rsatkichlar bo'yicha hisobot tayyorlangach, rejalashtirilgan maqsadga qanchalik darajada erishilgani, rejalar qay darajada aniq va to'g'ri qo'yilganini baholash mumkin. Samaradorlikning muhim ko'rsatkichlari natijasi strategik va taktik maqsadlarga tuzatishlar kiritish, ta'lim muassasasi rahbarlari o'z faoliyatidagi kuchli va zaif tomonlarini aniqlashga ko'mak beradi.

Respublikamizda umumta'lim maktablari Vazirlar Mahkamasining "Umumta'lim muassasalarining faoliyati samaradorligini baholash mezonlarini tasdiqlash to'g'risida"gi 345-sonli qarori bo'yicha umumta'lim muassasalarining faoliyati samaradorligini baholash quyidagi ko'rsatkichlar orqali amalga oshiriladi:

- bitiruvchilarning umumta'lim fanlari bo'yicha tayyorgarligi va ta'lim sifati darajasi;
- umumta'lim muassasasi 9-sinf o'quvchilarining bilim darajasi ko'rsatkichi;
- umumta'lim muassasasining oliy va birinchi toifali pedagog xodimlari ulushi;
- ijtimoiy so'rovnoma natijalari.



Umumta'lim muassasalarining faoliyati samaradorligini oshirish maktab direktorlarining boshqaruv faoliyat samaradorligi bilan bog'liq bo'ladi. Chunki ayrim baholash mezonlarini ta'lim muassasasi bilan rahbarlariga mos tushadi. Shu bilan birga maktab direktori boshqaruv faoliyat samaradorligini aniqlashda ma'lum bir muddatda ta'lim muassasasida amalga oshirgan ishlari natijasini baholash orqali aniqlash mumkin. Ta'lim muassasalari rahbarlarini boshqaruv faoliyat samaradorligini baholashda ularning faoliyat yo'nalishlari bo'yicha samaradorlik ko'rsatkichlari va baholash mezonlarini ishlab chiqish, baholash vositalari va metodlarini tanlash kerak bo'ladi. S.T.Turg'unov Umumta'lim maktab direktorlari boshqaruv faoliyati samaradorligini baholash ko'rsatkichlari quyidagi: maktabni rivojlantirishga jamoa a'zolarini motivlashtirish, o'quvchilar tomonidan egallanayotgan bilim va ko'nikmalar darajasini davlat ta'lim standartlari va mehnat bozori talablariga mos kelishi, moddiy texnik ta'minot va ulardan foydalanish samaradorligi, kadrlar salohiyati, innovatsion faoliyat, maktab obro'si, maktabdagi ijtimoiy psixologik iqlim, boshqaruv algoritmining makoldiga qo'yilgan maqsadlarga mosligi darajasini keltiradi. Rossiya Federatsiyasining Smolensk davlat universiteti dotsenti S.V.Koshevenko o'z tadqiqotlarida ta'lim menejerlarining ta'lim muassasasini boshqarishdagi funksional vazifalarni quyidagicha belgilab olgan:

- yangi xodimlarini tanlash va (joy joyiga qo'yish) moslashtirish;
- pedagoglarning individual ta'lim yo'nalishini tashkil etish;
- xodimlarni o'z vaqtida malaka oshirishlarini tashkillashtirish;
- pedagoglarning kasbiy rivojlantirish yo'nalishlarini loyihalashtirish;
- pedagog jamoa bilan o'zaro hamkorlik tizimini yaratish;
- loyiha guruhlarini ishini tashkil etish va muvofiqlashtirish (grantlar, tanlovlar, konferensiyalar, turli darajadagi loyihalarda ishtirok etish uchun) va o'qituvchining individual tadqiqot ishlarini muvofiqlashtirish.

Xodimlar ma'lumotlar bazasini yuritish. Shu bilan birga "xodimlar ma'lumotlar bazasini yuritish" yo'nalishida samaradorlikning muhim ko'rsatkichi sifatida:

- ma'lumotlar bazalari bilan ishlash,
- axborot tahlil ma'lumotlari va hisobotlarini tuzish ko'rsatkichlarini keltirib o'tgan.

Umumiy o'rta ta'lim maktabi faoliyatini takomillashtirishda rahbarning boshqaruv faoliyatida:

- maktab faoliyatini rejalashtirish va kadrlar tanlash;
- joy-joyiga qo'yish, ularning muvofiqlashtirish;
- pedagogik jarayonlarni tashkil etish, boshqarish, sifat va samaradorligini oshirish,

- jamoa a’zolarining yashash va mehnat qilish sharoitlarini yaxshilash;
- jamoaviy boshqaruv organlari va jamoatchilik tashkilotlari faoliyatini muvofiqlashtirish;
- innovatsion jarayonlarni tashkillashtirish va boshqarish, hamkorlikdagi boshqaruv faoliyatini tashkil etish va muvofiqlashtirish;
- ilmiy-metodik ishlarni tashkil etish va muvofiqlashtirish;
- o’zini o’zi boshqarish va rivojlantirish kabi yo’nalishlarini qamrab oladi.

## XULOSA VA TAKLIFLAR

Tadqiqotda boshqaruv faoliyat samaradorligini baholash bo’yicha tahlillar natijasida umumta’lim maktab direktorlarining faoliyat samaradorligini baholashning asosiy mezonlari va parametrlari aniqlashtirildi. Quyidagi faoliyat yo’nalishlari bo’yicha ishlab chiqilgan mezonlar asosida 100 ballikda baholash taklif qilinadi.

### Mezonlar asosida baholash ko’rsatkichlari

| № | Baholash mezonlari  | Baholash parametrlari   |
|---|---|---|
| 1 | Maktab direktorini boshqaruv mahoratlari menejerlik kursida o’tganlik to’g’risidagi sertifikati                                       | <b>Sertifikat (10 ball):</b><br>55% gacha – 3 ball<br>85% gacha – 7 ball<br>100% - 10 ball  |
| 2 | Umumta’lim muassasasining oliy ma’lumotli pedagog kadrlar bilan ta’minlanganligi  | <b>Fanlar bo’yicha ta’minlanganligi (30 ball):</b><br>70% - 10 ball<br>85% - 20 ball<br>100% - 30 ball  |
| 3 | Umumta’lim muassasasini boshqarishning ochiqligi, uni boshqarishda xodimlar, o’quvchilar, ota-onalarning fikrlarini inobatga olinishi | <b>Ijtimoiy so’rovnoma (5 ball):</b><br>70% - 1 ball<br>85% - 3 ball<br>100% - 5 ball   |
| 4 | Umumta’lim muassasasi bitiruvchilarining oliy ta’lim muassasalariga kirish imtihonlarida qayd etgan ko’rsatkichlari                   | <b>Respublika bo’yicha kirish imtihonlari o’rtacha ballga nisbatan (30 ball):</b><br>yuqori bo’lsa - 10 ball<br>bir xil bo’lsa - 20 ball<br>past bo’lsa - 30 ball |
| 5 | Umumta’lim muassasasi o’quvchilarining o’quv fanlarini o’zlashtirish darajasi   | <b>O’quvchilarning samaradorlik ko’rsatkichlari (10 ball):</b><br>70% - 3 ball<br>85% - 5 ball<br>100% - 10 ball  |
| 6 | Umumta’lim muassasasida direktor jamg’armasi va budjet mablag’laridan samarali foydalanish ko’rsatkichi                               | <b>Samarali foydalanganligi (5 ball):</b><br>foydalangan bo’lsa - 5 ball<br>qisman foydalangan bo’lsa - 3 ball<br>foydalanmagan bo’lsa - 0 ball                   |

|   |   |  |
|---|---|--|
| 7 | Maktab ma'lumotlarini axborot tizimlarida o'z vaqtida yuritilishi | <b>Ma'lumotlarni o'z vaqtida kiritilishi (10 ball):</b><br>muddatidan oldin - 10 ball<br>o'z vaqtida - 5 ball<br>muddatidan so'ng - 3 ball |
|---|---|--|

Baholash natijasiga ko'ra, 70% bo'lsa, maktab direktorning boshqaruv faoliyati samaradorligi (BFS) maqsadga muvofiq;

Baholash natijasiga ko'ra, 70% dan 55% bo'lsa, direktorning BFS qoniqarli;

Baholash natijasiga ko'ra, 55% dan kam bo'lsa direktorning BFS past darajada deb xulosalanadi.

Natijalarga ko'ra, ya'ni samaradorlikning muhim ko'rsatkich (KPI)lariga qarab ta'lim muassasasini rivojlantirish rejaları tuziladi, qarorlar qabul qilinadi, maktab direktori faoliyat yo'nalishidagi ehtiyojlarini to'ldirish maqsadida o'z ustida ishlash rejalarini tuzib oladi. Har bir rahbarning mehnatini munosib rag'batlantirish uning faoliyatini samaradorligini yanada oshishiga xizmat qiladi.

Ta'lim muassasasi rahbarlarining boshqaruv faoliyatidagi samaradorligi ta'lim muassasasining umumiy faoliyati samaradorligi ko'rsatkichlariga ta'sir ko'rsatadi.

Bundan tashqari umumta'lim maktab direktorlari boshqaruv faoliyati yo'nalishlarini to'g'ri tahlil qilishi lozim. Boshqaruv faoliyat samaradorligini baholash natijalariga ko'ra ta'lim muassasasi rahbarlari o'z ustida ishlash, muntazam kasbiy mahoratini oshirib borishi, ta'lim muassasasining to'g'ri va istiqbolli rejalarini tuzishda muhim ahamiyatga egadir. Umumta'lim maktab direktorlari boshqaruv faoliyat samaradorligini oshirishda quyidagilarga e'tibor qaratishi lozim:

- boshqaruv faoliyatini to'g'ri tashkil qilishda faoliyat yo'nalishlari, boshqaruv metodlari, rahbarlik uslublarini aniqlash va ilmiy asosda olib borish;

- maktab direktorlari faoliyatini o'zi tomonidan tahlil qilishi hamda aniqlangan natijalarga ko'ra, bilim, ko'nikma va malakalarini rivojlantirishi hamda shaxsiy imkoniyatlarini kengaytirish dasturini mustaqil yaratishi uchun o'zini-o'zi baholash jarayonlarini tashkil etish;

- samaradorlikning muhim ko'rsatkichlari natijasiga ko'ra, ta'lim muassasasi rahbarlari o'z faoliyatidagi kuchli va zaif tomonlarini aniqlash orqali faoliyat yo'nalishidagi bo'shliqlar ustida ishlashi;

- ta'lim muassasasi imkoniyatlarini e'tiborga olgan holda maqsadga erishishda to'g'ri va istiqbolli rejalashtirish ishlarini olib borish.

## **ADABIYOTLAR RO‘YXATI**

1. O‘zbekiston Respublikasi Prezidentining 2018-yil 5-sentabrdagi “Xalq ta’limini boshqarish tizimini takomillashtirish bo‘yicha qo‘shimcha chora-tadbirlar to‘g‘risida”gi PF-5538-son Farmoni.
2. O‘zbekiston Respublikasi Prezidentining 2019-yil 29-apreldagi “O‘zbekiston Respublikasi Xalq ta’limi tizimini 2030-yilgacha rivojlantirish konsepsiyasini tasdiqlash to‘g‘risida” gi PF-5712-son Farmoni.
3. O‘zbekiston Respublikasi Vazirlar Mahkamasining 2021-yil 3-iyundagi “Umumta’lim muassasalarining faoliyati samaradorligini baholash mezonlarini tasdiqlash to‘g‘risida”gi 345-sonli qarori.
4. O‘zbekiston Respublikasi Vazirlar Mahkamasining 2023-yil 25-dekabrdagi “Davlat umumiy o‘rta ta’lim muassasalari direktori lavozimiga nomzodlarni menejerlik o‘quv kurslarida o‘qitish va ularga menejerlik sertifikatini berish tartibi to‘g‘risidagi nizomni tasdiqlash haqida”gi 681-sonli qarori.
5. S.Turg‘unov “Umumiy o‘rta ta’lim muassasalari direktorlari boshqaruv faoliyatining nazariy asoslari”. Monografiya. - Toshkent: “Fan”, 2006.
6. D.Tojiboeva “Samaradorlik va unga nazariy jihatdan klassik va neoklassik yondashuv”. “Xalqaro moliya va hisob” ilmiy elektron jurnali. № 5, oktabr, 2017.
7. M.Sharifxo‘jayev, Yo.Abdullayev Menejment: Darslik.- Toshkent: “O‘qituvchi”, 2001.
8. A.T.To‘xtaboyev Ma’muriy menejment. – Toshkent: “Moliya”, 2003.
9. Абдрахманов Г.Диагностический подход и оценка эффективности управления современной школой: Автореферат. – Казань, 1998.
10. N.Axmedova “Umumiy o‘rta ta’lim maktablari rahbarlari boshqaruv faoliyati samaradorligini oshirish”. PhD dissertatsiyasi. – Toshkent, 2017.
11. С.В.Кошевенко «Модель ключевых показателей эффективности деятельности образовательного менеджера», Издательство: Институт бизнеса, психологии и управления. (Химки,Москва) 2015г.
12. [www.ziyonet.uz](http://www.ziyonet.uz).

## **АНТОНИМЫ В ТВОРЧЕСТВЕ ТИЛЕУБЕРГЕНА ЖУМАМУРАТОВА**

**Жуманиязова Феруза Искандеровна**

кандидат филологических наук

Каракалпакский государственный университет

### **АННОТАЦИЯ**

*Данная статья посвящена изучению особенностей антонимов и явления контраста в поэзии великого каракалпакского поэта Тилеубергена Жумамуратова. Уделяется внимание построению поэтического текста, который у Тилеубергена Жумамуратова многогранен и уникален. В статье приведены примеры антонимов из стихотворения поэта и сделана попытка выявить особенность употребления антонимов для выражения философских мыслей. Лексический состав стихотворения поэта, в частности, антонимы рассматриваются в статье с точки зрения выполнения ими эмоциональной функции в поэтическом тексте. Философские воззрения, нравственные идеалы поэта нашли свое отражение в его лирике посредством многочисленных элементов, в том числе и употребления слов, противоположных по значению.*

**Ключевые слова:** антоним, контраст, текст, философия, мысль, жизнь, параллель.

### **ANTONYMS IN THE WORKS OF TILEUBERGEN ZHUMAMURATOV**

#### **ABSTRACT**

*This article is devoted to the study of the features of antonyms and the phenomenon of contrast in the poetry of the great Karakalpak poet Tileubergen Zhumamuratov. Attention is paid to the construction of a poetic text, which in Tileubergen Zhumamuratov is multifaceted and unique. The article gives examples of antonyms from the poet's poem and an attempt is made to identify the peculiarity of the use of antonyms to express philosophical thoughts. The lexical composition of the poet's poem, in particular, antonyms are considered in the article from the point of view of their emotional function in the poetic text. Philosophical views, moral ideals of the poet are reflected in his lyrics through numerous elements, including the use of words that are opposite in meaning.*

**Key words:** antonym, contrast, text, philosophy, thought, life, parallel.



## **ВВЕДЕНИЕ**

Тилеуберген Жумамуратов один из великих каракалпакских поэтов. Он был большим гуманистом, прославлял жизнь, созидательные устремления человека. Все его произведения отличаются исключительным богатством не только содержания, но и языковой организации. Казалось бы, в каждую строчку своих творений он вложил глубокую мысль, важную думу. Не напрасно его становление поэтом истинно народным, ведь почти всё своё творчество великий поэт посвятил мотивам улучшения характера и поступков людей, прославлению знаний и образования. Наряду с народностью, богатым идейным содержанием, достойно огромного внимания мастерство поэта в создании форм и образов, в воплощении идей с помощью многочисленных языковых средств, в «плетении» слов в изящную рифму, тем самым пробираясь в душу читателя. Все новые и новые аспекты творчества этого выдающегося поэта изучаются и, несомненно, будут изучаться. Произведения Тилеубергена Жумамуратова, при всей актуальности, будут объектом еще многих исследовательских работ. Мы, в свою очередь, ставим целью в данной статье рассмотреть особенности употребления антонимов и явления контраста в стихотворениях Тилеубергена Жумамуратова при выражении философских мыслей. Мы попытались выявить эмоциональную функцию антонимов в поэтическом тексте поэта.

«Контраст, как отмечает Г.В. Петрова, позволяет мастеру слова вовлекать в канву литературно – художественного повествования речевые средства, которые обретают необходимую экспрессивность и образность и реализуют авторские задачи, связанные с раскрытием диалектики души героев и с наиболее рельефным изображением кусочка действительности» [2, с.117]. Соответственно, и Тилеуберген Жумамуратов употребляет антонимы в качестве главных средств, которые выражают контраст на лексическом уровне. Антонимы употребляются в художественной речи, в публицистике как выразительное средство создания контраста. Чаще всего антонимы встречаются в составе антитезы в стихотворных произведениях [1, с.32]. Далее остановимся на конкретных примерах употребления поэтом слов – антонимов в своих стихотворениях. Основным материалом для нашей статьи послужила книга «Аралға келдим оралып(2016)», где приведены самые яркие образцы богатого поэтического наследия Тилеубергена Жумамуратова. Стихотворения поэта, воистину, можно считать стихотворениями, построенным на контрасте. Это также объясняется тематикой стихотворений. В них Тилеуберген Жумамуратов размышляет о смысле жизни, затрагивает самые важные стороны жизни человека и человеческих отношений. Стихотворение напоминает обзор

минувших событий и тем самым чувств лирического «Я». При выражении своих раздумий и взглядов на жизнь поэт нередко прибегает к приему контраста. Почти все стихотворения Т.Жумамуратова объемны, состоят из более 5 куплетов, содержат множество строк, где чередуются противопоставленные друг другу слова. Далее мы приводим примеры употребления поэтом антонимов, указывая при этом, как антонимы способствуют раскрытию содержания стихотворения.

В ряде стихотворений поэт отмечает о том, что в мире все создано попарно и, таким образом, начинает приводить параллели:

- 1) Суўық болса, ыссы бар,  
Ашшы болса, душшы бар.  
Жақсылар бар, жаман бар,  
Билгир болса, надан бар.  
Өмир бар жерде қулаў бар,  
Шадлық пенен жылаў бар.

Данные строки пропитаны авторской философией дуализма и выражают то, что человеческой чередуются веселье и печаль, а добро и зло всегда ходят наравне.

- 2) Қыс күнинде қуғанарсаң баладай,  
Жаз күнинде таярласаң зүрәт.
- 3) Бәхәрде гүл жайнап турған отлы шоқ,  
Гүз айында хәлсирейди сарғайып.
- 4) Гей биреўлер ар, уятын таўысқан,  
Адамлықтан хайўанлыққа аўысқан.

Здесь приводится антонимичная пара «человек- животное», посредством которой поэт указывает, как порою теряется человечность и благородные качества у людей.

- 5) Кешеги күн журттың бәри мақтаған,  
«Периштелер» бүгин корсең «албаслы»...

Здесь же автором приводится антонимичная пара «ангелы - демоны», с упреком автор указывает на то, как в обществе легко могут оклеветать или осквернить человека.

- 6) Жақсылар көп дүньяда,  
Баўырына тартқандай.  
Жаманлар бар дүньяда,  
Дозақ болса атқандай.

Параллели «**хорошие -плохие**» и «**притягивать - отталкивать**» употреблены автором для выражения мысли о том, что в жизни встречаются хорошие добрые люди, притягивающие к себе дружелюбием и, наоборот, плохие люди, которые готовы вытолкнуть ближнего в ад.

7) Жаман сыншы нағыз қыйсық айнадай,

Сулыұлықты жасырады айнадай.

**Шенгелди ол көрсетеди гүл етип,**

**Қумырсқаны қомпайтады пил етип.**

В данном примере поэт приводит параллели «**колючка -цветок**» и «**муравей -слон**», отмечая то, что в жизни чаще путем преувеличения за правду выдают явную ложь, недостойного выдают за достойного.

8) Көздің нуры **жерим** менен **аспаным,**

В данном же примере мы наблюдаем параллель «**небо –земля**», с помощью которой поэт размышляет о мироздании.

9) Сынап көрдим **жақсы** менен **жаманды,**

Жаманлардан ашып жүрдим арамды.

Хәр бириниң ой-қыялы бир жәхән,

Биреулері **жарық,** бири **қаранғы.**

Поэт указывает на то, что мир состоит из противоположностей, что жизнь человека наполнена чередованием **добра и зла**. Поэт рассказывает, каких людей он на своем жизненном пути встречал, людям **тёмным** он противопоставляет людей со **светом**, с благими намерениями в сердце.

10) Ар-намыслы жақсы адам сол болар,

**Қәтелесе, тез уялып дүзеткен.**

Рассказывая о том, что в жизни бывают взлеты и падения, поэт употребляет такое сопоставление, как **ошибаться - исправлять**, ведь в жизни может ошибаться каждый, а исправлять свои ошибки умеют только единицы.

Кроме того, поэт размышляет о вопросе равенства и справедливости в жизни и приводит такие параллели как **равенство-неравенство, несправедливость - правда:**

11) Болса **хақлық** хәм **нахақлық** тарысы,

Пинхан болар **әдилсиздің** дәриси.

Ишкирнелик деген де бир наўқастай,

**Хақыйқатлық** – емлейтуғын дәриси.

12) **Шынлық** – алтын, жайнап турар нур болып,

**Харамылық** жасырынар кир толып.

Далее поэт упоминает важность дружбы и преданности. Отмечает, что с верными друзьями можно преодолеть большие препятствия. В свою очередь, важность дружбы выражается сопоставлением того, что лучше иметь вещь **новую**, а другого **старого**:

13) Буйымның жақсы жаңасы, -

Мүтәжинди питкерген.

Дослықтың жақсы гөнеси,-

Сынақлардан өткерген.

Немало рассуждений наблюдается по поводу вопроса взяточничества, продажности и неравенства. С глубоким чувством негодования поэт упоминает о том, людям часто свойственно зазнаться, имея какой-либо чин, рассказывает о случаях, когда в силу неравенства **«пешие»** становятся **«ферзями»**:

14) Бир нәкуста зәрре бийик өтипти,

«Айыўман» деп талтаң-талтаң етипти.

Қопаллықтан жығып алып столын,

«Пешка»лары «ферз» болып кетипти.

Поэт утверждает, что, кем бы ни был человек, для него важно сохранить совесть и чистоту души. Для выражения двух начал как добро и зло поэт приводит параллель **ученый – невежда, хороший - плохой**:

15) Биреў алым дейди, биреў надан деп,

Биреў жақсы дейди, биреў жаман деп.

Бәриненде ең жоқары дәреже,

Айтса болар, **ақ көңилли адам**, деп.

К вопросу добра и зла поэт возвращается и в следующих строчках, где содержание передается такими противопоставлениями как **колючка-цветок, белый-черный**. Посредством этого поэт указывает на важность умения различать белое от черного, добро от зла:

16) Биреўлер бар, **тикенекти «гүл»** дейди,

Пилди – шаян, қумырсқаны – пил дейди.

«Сыншыман» - дер, иштен болған соқырдай,

**Ақ-қараны** дурысырақ билмейди.

Примеров явления антонимии в стихотворении можно приводить очень много, и все антонимы имеют огромное значение при раскрытии содержания произведения.

Как свидетельствуют приведенные примеры, в богатом и многогранном поэтическом мире Тилеубергена Жумамуратова слова, противоположные друг другу по смыслу, тоже играют весомую роль при создании контраста. Казалось

бы, в каждой строчке творений Тилеубергена Жумамуратова лежит высокая философия, которая выражена различными стилистическими фигурами, одним из которых является явление антонимии. Посредством контраста поэту удалось диалектически изобразить мир и общество во взаимодействии противоположных начал. Вся эмоциональность, которой пропитано стихотворение поэта, воплощение нравственных идеалов поэта, главным образом, базируется, в лингвистическом плане, на антонимии. При всей разнообразности, стихотворения Тилеубергена Жумамуратова были и останутся близкими к душевным ценностям каждого читателя. Мы считаем, будет целесообразным изучение явления контраста и принципа антонимии на примере произведений художественной литературы, то есть и дальше развивать подобное исследование. Так как антонимия считается одним из главных выразительных средств и обусловлена психологической и эмоциональной стороной художественного произведения.

#### **ИСПОЛЬЗОВАННАЯ ЛИТЕРАТУРА:**

1. Матвеев Б.И. Антонимы и их стилистические функции // Русский язык в школе.- 2003. - №11.
2. Петрова Г.В. Речевые средства контраста в романе Федина « Костер»// Стилистика художественной литературы Текст. / Г.В. Петрова. М.: Просвещение, 1982. – С. 117
3. Словарь литературоведческих терминов Москва. Просвещение 1974
4. Тилеуберген Жумамуратов Аралға келдим оралып Нөкис, «Qaraqalpaqstan» 2016
5. Интернет- ресурсы:  
<http://cheloveknauka.com>  
<https://www.litres.ru>  
<https://cyberleninka.ru>



## **FUQAROLIK HUQUQIDA MAJBURIYATLARNING BEKOR BO'LISHINING HUQUQIY ASOSLARI**

**Asatov Akbar Laziz o'g'li**  
O'zbekiston Milliy universiteti  
Yurisprudensiya yo'nalishi 3-bosqich talabasi

### **ANNOTATSIYA**

*Ushbu maqolada fuqarolik huquqiy majburiyatlar qanday asoslar natijasida ya'ni qanday yuridik faktlar mavjud bo'lganida bekor bo'lishi, shuningdek, O'zbekiston Respublikasi Fuqarolik kodeksida keltirilgan moddalar bo'yicha qanday yuridik faktlar asosida majburiyatlarning bekor bo'lishi hamda uning tartibining tahlili to'g'risida so'z boradi. Bundan tashqari esa, har bir majburiyatning bekor bo'lishining huquqiy asoslari amaldagi qonunchilik asosida tahlil qilinadi.*

**Kalit so'zlar:** *institut, norma, blanket, respublika, kodeks, vakil, zakalat, da'vo, aliment, vorislik, kreditor, qarzdor, ustxat, tilxat, da'vo muddati, talab, meros, zarar, aliment, fors-mojor holatlari.*

### **LEGAL GROUNDS OF AVOIDANCE OF CIVIL LAW OBLIGATIONS**

**Asatov Akbar Lazizovich**  
National University of Uzbekistan  
jurisprudence direction  
3rd grade student

### **ABSTRACT**

*In this article, civil legal obligations are invalidated on the basis of what grounds, what legal facts exist, as well as on what legal facts the obligations are invalidated according to the articles of the Civil Code of the Republic of Uzbekistan, and the analysis of its procedure. is mentioned. In addition, the legal grounds for the cancellation of each obligation are analyzed on the basis of the current legislation.*

**Key words:** *institution, norm, form, republic, code, representative, zakat, claim, alimony, succession, creditor, debtor, ustkhat, receipt, term of claim, claim, inheritance, damage, alimony, force- major cases.*

## **ПРАВОВЫЕ ОСНОВАНИЯ ИЗБЕЖАНИЯ ГРАЖДАНСКИХ ПРАВОВЫХ ОБЯЗАТЕЛЬСТВ**

**Асатов Акбар Лазизович.**

Национальный университет Узбекистана

направление юриспруденции

студента 3-й курс

### **АННОТАЦИЯ**

*В данной статье гражданско-правовые обязательства признаются недействительными на основании того, по каким основаниям, т.е. какие юридические факты существуют, а также по каким юридическим фактам обязательства признаются недействительными в соответствии со статьями Гражданского кодекса Республики Узбекистан, и проводится анализ упоминается его процедура. Кроме того, анализируются правовые основания прекращения каждого обязательства на основе действующего законодательства.*

***Ключевые слова:** учреждение, норма, форма, республика, кодекс, представитель, закят, иск, алименты, правопреемство, кредитор, должник, устхат, квитанция, срок иска, иск, наследство, ущерб, алименты, форс-мажорные случаи.*

### **KIRISH**

Hozirgi kunda Fuqarolik huquqining asosiy optimal nizoli holatlarining negizida majburiyatlar bilan bog'liq nizolar yotmoqda. Shundan kelib chiqib ushbu holatga to'xtalib, nizoli holatlarni aniqlashtirish maqsadida huquqiy asoslariga yuzlanamiz. Chunki huquqiy asoslar orqali nizoli holatlarga yechim beriladi. Amaldagi O'zbekiston Respublikasi Fuqarolik kodeksining XXV bobi majburiyatlarning bekor bo'lishi to'g'risida hisoblanib, ushbu bob o'z ichiga 340-352-moddalarni oladi. Jumladan, fuqarolik kodeksining 340-moddasi asosida majburiyatlarni bekor qilish imkoniyatini cheklovchi qoidalarni belgilaydi. Unga ko'ra, majburiyat fuqarolik kodeksi, boshqa qonun hujjatlarida yoki shartnomada nazarda tutilgan asoslarga ko'ra to'liq yoki qisman bekor bo'ladi, shuningdek, majburiyatni taraflardan birining talabi bilan bekor qilishga qonunchilik yoki shartnomada nazarda tutilgan hollardagina yo'l qo'yiladi. Shu sababli bu norma o'z-o'zidan shunday qoidalarni belgilagan hisoblanadi. Bundan tashqari, ushbu modda yo'naltiruvchi va blanket kuchiga ega, chunki norma majburiyatning bekor bo'lish asoslari keyingi moddalar yoki qonunchilikda majburligiga havola qilmoqda. Fuqarolik kodeksida majburiyatlarga

alohida bob sifatida belgilanishi ham ushbu masalaga dolzarblik ahamiyatini yuqoriligini belgilab beradi. Shundan kelib chiqqan holda majburiyatlarni bekor bo'lishi haqida fikr yuritimiz va huquqiy asoslar bilan keltiramiz.

Majburiyatlar amaldagi qonunchiligimizga binoan quyidagi asoslarga ko'ra bekor bo'ladi:

- majburiyatning bajarilishi bilan;
- voz kechish haqi;
- hisobga o'tkazish bilan;
- talabdan boshqa shaxs foydasiga voz kechilganida hisobga o'tkazish;
- qarzdor bilan kreditor bir shaxs bo'lib qolganida;
- majburiyat yangilanishi bilan;
- qarzdan voz kechish;
- bajarish mumkin bo'lmaganligi tufayli;
- majburiyatning davlat organi hujjati asosida;
- fuqaro vafot etishi bilan;
- yuridik shaxs tugatilishi bilan.

Amaldagi fuqarolik kodeksimizda yuqoridagi asoslarga alohida moddalar ajratilgan. Chunki bu asoslar har biri alohida huquqiy munosabatni tashkil qilish bilan birga, huquqiy asoslari ham alohida maxsus huquqiy normalar bilan to'ldirilgan. Jumladan, Fuqarolik kodeksining 341-moddaga asosan majburiyat, qoida tariqasida, uning lozim darajada bajarilishi bilan bekor bo'ladi. Ya'ni majburiyat belgilangan ravishda ijro etilsa majburiyat bekor bo'ladi. Kreditor ijroni qabul qila turib, qarzdorning talabi bo'yicha unga ijroning to'la yoki qisman qabul qilinganligi to'g'risida tilxat berishga majbur. Agar qarzdor majburiyatni tasdiqlash yuzasidan kreditorga qarz hujjati bergan bo'lsa, kreditor ijroni qabul qila turib bu hujjatni qaytarishi, agar uni qaytarish mumkin bo'lmasa, bu to'g'risida o'zi bergan tilxatda ko'rsatishi lozim. Tilxat qaytarilayotgan qarz hujjatiga ustxat yozish bilan ham almashtirilishi mumkin.[1]

Navbatdagi asos sifatida bu voz kechish haqi hisoblanib, bunda ham fuqarolik huquqiy majburiyatlar bekor bo'lishi nazarda tutilgan. Fuqarolik kodeksimizning 342-moddasiga binoan taraflarning kelishuviga muvofiq majburiyat uni bajarish o'rniga voz kechish haqini berish, ya'ni pul to'lash, mol-mulk va shu kabilar bilan bekor qilinishi mumkin. Voz kechish haqining miqdori, muddatlari va uni berish tartibini taraflar belgilaydilar. Bundan ko'rinib turibdiki, ushbu asos ikki tomonlama amalga oshirilmoqda. Ushbu asosda qarzdor taraf kreditor bilan kelishgan holda unga

o'z mol-mulkini o'tkazish yoki boshqa xizmat evaziga majburiyatni bekor qiladi, kreditor esa bunga rozilik beradi.

Keyingi navbatdagi fuqarolik huquqiy majburiyatning bekor bo'lish asosi Fuqarolik Kodeksning 343-moddasida hisobga o'tkazish bilan majburiyatning bekor bo'lishi hisoblanadi. Unga ko'ra muddati to'lgan yoki muddati ko'rsatilmagan yoxud talab qilish payti bilan belgilangan muqobil o'xshash talab hisobga o'tkazilishi bilan majburiyat to'liq yoki qisman bekor bo'ladi. Hisobga o'tkazish uchun bir tarafning arizasi kifoya qiladi. Misol uchun, agar shaxs kim oshdi savdosida g'olib chiqsa, u bilan shartnoma tuzishda u bergan zakalat summasi majburiyatni bajarishda hisobga o'tkaziladi. Shuningdek kodeksda qanday talablarni hisobga o'tkazishga yo'l qo'yilmasligi belgilangan. Bular:

- da'vo muddati o'tgan talablarni;
- fuqaroning sog'ligiga shikast yetishi yoki uning vafoti munosabati bilan yetkazilgan zararni to'lash haqidagi talabini;
- alimentlar undirish haqidagi talabni;
- umrbod asrash sharti bilan uy-joyni boshqa shaxsga topshirish talabini.

Majburiyat bekor bo'lishining navbatdagi asosi bu talabdan boshqa shaxs foydasiga voz kechish bilan majburiyatning bekor bo'lishi hisoblanadi. Talabdan boshqa shaxs foydasiga voz kechilgan taqdirda qarzdor o'zining dastlabki kreditorga muqobil talabini yangi kreditorning talabiga qarshi hisobga o'tkazishga haqli. Agar talab qarzdor bu talabdan boshqa shaxs foydasiga voz kechilgani to'g'risidagi bildirishni olgan paytgacha mavjud bo'lgan asosga ko'ra vujudga kelgan bo'lsa va talab qilish muddati ana shu bildirish olinguncha kelgan bo'lsa yoki ushbu muddat ko'rsatilmagan yoxud talab qilish payti bilan belgilangan bo'lsa, hisobga olish amalga oshiriladi. Ushbu qoida esa fuqarolik kodeksimizning 345-moddasida belgilangan.

Navbatdagi asos qarzdor bilan kreditor bir shaxs bo'lib qolganida majburiyat bekor bo'lishi hisoblanadi. Ma'lumki, har qanday shaxs o'ziga o'zi ham qarzdor, ham kreditor bo'lishi mumkin emas. Bunday kreditor va qarzdorning bir shaxs bo'lib qolishi ko'pincha meros ya'ni vorislik fuqarolik huquqiy munosabatlarda uchraydi. Misol sifatida oladigan bo'lsak, meros oluvchi shaxs o'z akasi yoki otasiga qarzdor bo'lsa, keyinchalik meros ochilishi natijasida kreditorning talab qilish huquqlarini o'ziga oladi.[2]

Keyingi asoslar bu majburiyatning yangilanishi va qarzdorning o'z qarzidan voz kechishidir. Kodeksga binoan taraflar o'z o'rtalaridagi dastlabki majburiyatni boshqa narsani yoki boshqacha ijro etish usulini nazarda tutuvchi yangi majburiyat bilan

almashtirish, ya'ni majburiyatni yangilash haqida kelishib olsalar, majburiyat bekor bo'ladi. Hayot yoki sog'liqqa yetkazilgan zararni qoplash va alimentlarga nisbatan majburiyatlar xususida yangilashni amalga oshirishga yo'l qo'yilmaydi. [3]

Agar taraflarning kelishuviga muvofiq boshqacha tartib nazarda tutilgan bo'lmasa, majburiyatni yangilash dastlabki majburiyat bilan bog'liq bo'lgan qo'shimcha majburiyatlarni bekor qiladi. Shuningdek, kreditor qarzdorni uning zimmasidagi majburiyatlardan ozod qilishi bilan, agar bu hol boshqa shaxslarning kreditor mol-mulkiga nisbatan huquqlarini buzmasa, majburiyat bekor bo'ladi.

Agar taraflardan birontasi ham javob bermaydigan vaziyat tufayli majburiyatni bajarish mumkin bo'lmay qolsa, u bekor bo'ladi. Basharti, qarzdor majburiyatni kreditorning aybli harakatlari tufayli bajarishi mumkin bo'lmasa, kreditor o'zining majburiyat bo'yicha bajarganlarini qaytarib berishni talab qilishga haqli emas. Tasodifiy yoki fors-mojor holatlarida majburiyatni bajarib bo'lmaydi. Masalan, zilzila, yong'in va boshqa tabiiy ofatlar sababli bajarib bo'lmaydi. Lekin, majburiyat qarzdorning aybi bilan bajarilmagan bo'lsa, unda u kreditor oldida tegishli tartibda javobgar hisoblanadi.

Fuqarolik kodeksimizning 350-moddasiga binoan agar davlat organining hujjati chiqishi natijasida majburiyatni bajarish to'liq yoki qisman mumkin bo'lmay qolsa, majburiyat to'liq yoki uning tegishli qismi bekor bo'ladi.

Davlat organining majburiyat bekor bo'lishiga asos bo'lgan hujjati belgilangan tartibda haqiqiy emas deb topilganida, agar taraflarning kelishuvidan yoki majburiyatning mohiyatidan boshqacha tartib kelib chiqmasa va majburiyatni bajarish kreditor uchun o'z ahamiyatini yo'qotmagan bo'lsa, majburiyat tiklanadi degan qoida ham mavjud lekin. Bu holatni ham hisobga olishimiz majburiyatlarni bekor qilinish asoslari asosiy qoida sifatida chiqishi mumkin.

So'nggi asoslar sifatida fuqarolik qonunchiligimizda fuqaro vafot etishi va yuridik shaxs tugatilishi bilan majburiyatning bekor bo'lishidir. Agar majburiyatni qarzdorning shaxsiy ishtirokisiz bajarish mumkin bo'lmasa yoki majburiyat boshqacha tarzda qarzdorning shaxsi bilan chambarchas bog'liq bo'lsa, qarzdor vafot etishi bilan majburiyat bekor bo'ladi. Masalan, vakil vafot etsa, u tomonidan olingan majburiyat ham bekor bo'ladi. Agar majburiyatni bajarish shaxsan kreditor uchun mo'ljallangan yoki majburiyat boshqacha tarzda kreditorning shaxsi bilan chambarchas bog'liq bo'lsa, kreditor vafot etishi bilan majburiyat bekor bo'ladi. Shuningdek, yuridik shaxs, ya'ni qarzdor yoki kreditor tugatilishi bilan majburiyat bekor bo'ladi. Lekin qonunchilik bilan tugatilgan yuridik shaxsning majburiyatlarini bajarish boshqa shaxs zimmasiga yuklatilgan bo'lsa majburiyat bekor bo'lmaydi.



## **XULOSA**

Yuqoridagilardan kelib chiqqan holda xulosa qiladigan bo'lsak, majburiyatlarning bekor bo'lish asoslarini fuqarolik huquqining nazariy masalalaridan kelib chiqib uch guruhga ajratishimiz mumkin. Bular taraflarning kelishuviga ko'ra bekor bo'lishi, taraflarning birining tashabbusiga ko'ra bekor bo'lishi va taraflarga bog'liq bo'lmagan asoslarga ko'ra bekor bo'lishi kabilar.

**Ikkinchidan,** Fuqarolik huquqida keltirilgan yuqoridagi asoslar hozirgi kungacha mavjud bo'lgan asoslar hisoblanib, keyinchalik huquqiy munosabatlar rivojlangani sari ko'payib oshib borishi mumkin. Bu holat esa yangi huquqiy munosabatlarni keltirib chiqarishi bilan birga huquqiy asoslarni ham o'zgarishi va tahrirlanishiga olib keladi.

## **FOYDALANILGAN ADABIYOTLAR RO'YXATI:**

1. V.R. Topildiev. Fuqarolik huquqi. Darslik. Umumiy qism. - Toshkent: Yuridik adabiyotlar publish, 2022-y. -504-b.
2. V.R. Topildiev. Fuqarolik huquqi. Darslik. Umumiy qism. - Toshkent: Yuridik adabiyotlar publish, 2022-y. -508-b.
3. O'zbekiston Respublikasi Fuqarolik Kodeksi – Qonunchilik ma'lumotlari milliy bazasi 03/24/931/0402-son.
4. Younas, A. (2019). Legality Of Rule Of Law With Chinese Characteristics. SSRN Electronic Journal.
5. Younas, A., & Zeng, Y. (2024). Proposing Central Asian AI ethics principles: a multilevel approach for responsible AI. AI and Ethics, 1-9.

## **ABU ALI IBN SINONING IJTIMOIIY-FALSAFIY QARSHALARINING BAZI JIHATLARI**

**Qurbonov Farhodjon Xabibloyevich**

Mustaqil tadqiqotchi

### **ANNOTATSIYA**

*Mazkur tadqiqot jarayonida Abu Ali ibn Sinoning hayoti va falsafiy qarashlari qisqacha yoritib berildi. X-XI asrlarda yashab ijod qilgan buyuk faylasuf va tabib Abu Ali ibn Sinoning falsafiy qarashlarida ruh, aql, ilohiy va lazzat tushunchalari tahlil qilindi. Ibn Sinoning falsafiy qarashlarining ahamiyati bugungi kunda beqiyos ahamiyatga egadir. Faylasuf o'zining ko'p tarmoqli mahsuldor ijodi, boy merosi bilan jahon madaniyati taraqqiyotida katta rol o'ynadi. Shu jumladan, bugungi kunda yurtimizda Ibn Sino ilmiy merosini o'rganishga katta e'tibor qaratilmoqda.*

**Kalit so'zlar:** *Aql, axloq, baxt-saodat, lazzat, insoniylik, fazilat, nafs, sabr-toqat, saxiylik, g'ayratlilik.*

### **ABSTRACT**

*This study briefly covered the life and philosophical views of Abu Ali ibn Sina. The philosophical views of the great philosopher and physician Abu Ali ibn Sina, who lived and worked in the 10th-11th centuries, analyzed the concepts of soul, reason, divinity and pleasure. The significance of Ibn Sina's philosophical views today is invaluable. The philosopher, with his multifaceted productive creativity and rich heritage, played a major role in the development of world culture. In particular, today in our country much attention is paid to the study of Ibn Sina's scientific heritage.*

**Keywords:** *Intelligence, morality, happiness, pleasure, humanity, virtue, lust, patience, generosity, enthusiasm.*

### **KIRISH**

O'rta asrlarda Sharq olamida yashab ijod etgan buyuk alloma va mutafakkirlarning ilmiy merosini chuqur muhokama qilish va anglash, uning zamonaviy sivilizatsiya tarixida tutgan o'rni va roliga baho berish bugungi kun falsafasining dolzarb masalalaridan biridir. Ana shu bebaho ilmiy merosni yanada teran tadqiq etish va ommalashtirishga qaratilgan sa'y-harakatlarga yangi turtki berish, Sharqning ulug' allomalari tomonidan amalga oshirilgan kashfiyotlar zamonaviy ilm-fan va taraqqiyot uchun naqadar dolzarb va zarur ekanini ochib berishning ahamiyati ham shunchalik muhimdir. Abu Ali ibn Sino O'rta asrlar madaniyati daholari qatoriga kiradi, ularni o'z ruhiyati, kuchi qomusiy aqli, ilmiy-

falsafiy intilishlari va talablari bilan uyg'onish davrining buyuk mutafakkirlari bilan qiyoslash mumkin. Ularning asarlarida ilmiy teranlik, tabiatni o'rganishdagi tajribaga asoslangan ijodiy yechim, falsafiy tahlil kengligi, mehnatkash inson manfaati haqida qayg'urish chuqur va uzviy bog'liqligi ko'zga tashlanadi. Ko'p tomli qomusiy "Shifo" hamda mashhur 5 kitobdan iborat "Tib qonunlari" asarlari buning yaqqol isbotidir. O'z asarlarida mantiqiy madaniyat yutuqlarini umumlashtirib hamda ularni o'zining shaxsiy yangiliklari bilan to'ldirilgan holda, Ibn Sino YUNESKO ning Bosh konferensiyasini XX sessiyasi qarorida ko'rsatib o'tilganidek, falsafa, mantiq, tibbiyot, tabiatshunoslik, sotsiologiya, adabiyotshunoslik, tilshunoslik she'riyati rivojlanishiga o'zining ulkan hissasini qo'shib, dunyoning barcha mamlakatlarida ilm-fan taraqqiy etishiga katta ta'sir o'tkazgan Ibn Sino davridan keyin 10 asr vaqt o'tdi. Bu davr ichida falsafa va ilm-fan oldinga salmoqli qadam tashladi: falsafaning yuqori shakli-dialektik va tarixiy materializm vujudga keldi, fan atom sirini ocha oldi, hamda uning kuchini insonga xizmat qilishiga erisha oldi. Barcha tirik jonzotlarni maqsadli ravishda boshqarish imkonini beradigan irsiyat kodi topildi. Biologiya jonsizdan jonlini sintez qilish bo'sag'asida turibdi, tabobatda profilaktika va kasallikni davolashning o'ta yangicha uslublari va nazariyasi ishlab chiqildi, kosmik parvozlar oddiy hodisaga aylandi va boshqa ko'plam inson ongi shu tariqa rivojlandi. Bugungi kunda Ibn Sinoning qarashlaridagi ko'plab narsalar zamonaviy tushunchalarga hamohangligi va dolzarbligi bilan ajralib turadi. Uning go'yalari zamonaviy ilmiy bilimlar xazinasiga ham kiritilmoqda. Uning olamning abadiyligi hamda materiya buzulmasligini ta'minlovchi atributlar haqidagi g'oyalari, tabiiy qonuniyat, hodisalarining sababli bog'liqligi va umumiy o'zgaruvchanligi, olamni anglash va boshqa g'oyalari bunga misoldir.

### **ADABIYOTLAR TAXLILI VA METODOLOGIYA**

Mustaqilligimiz tufayli yurtimizda sharq allomalarining ilmiy merosini o'rganishga e'tibor kuchaytirilgan. Jahonning turli kutubxonalarida Abu Ali ibn Sino asarlarining qo'lyozmalari saqlanadi. Shu jumladan, yurtimizda O'zbekiston FASHI da alloma qalamiga mansub 50 asarning 60 ta qo'lyozmasi mavjud. Ushbu maqola bo'yicha olib borilgan tadqiqotlar jarayonida asosan arab tilida ابن, تهران, 1332, "تنبيهات و اشارات", سننا Jumladan .foydalanildi adabiyotlardan yozilgan "Al-Ishorat va at-tanbihot" asari va bu asar asosida yozilgan muhokamalar va Ibn Sinoning ilmiy asarlarini tarjima qilib, bugungi kunda ilm-fan taraqqiyotiga katta hissa qo'shayotgan buyuk tadqiqotchilarimizning ilmiy maqolalaridan keng foydalanildi. Ibn Sinoning g'oyalari rivojini va qarashlari evolyutsiyasini tushunish uchun uning 20 tomlik "Kitab al-Insaf" ("Adolatlilik kitobi") ayniqsa muhim ahamiyatga ega bo'lgan. Ming

afsuski, u yo'qolib ketgan. Kitobda taxminan 28 ming ta muammo ko'rib chiqilgan"1. Mazkur maqolada prezidentimiz Shavkat Mirziyoyevning nutqlari va asarlari tadqiqotning metodologik asosi sifatida olindi. Hozirgi kunda Ibn Sinoning ilmiy asarlari bo'yicha ilmiy tadqiqot olib borayotgan SH.S. Jurayevning maqolalari shuningdek, Abu Ali ibn Sinoning "Al-Ishorat va at-tanbihot" asarini o'rganishda tarixiylik metodi asosida tahlil qilindi. Maqolani yoritish jarayonida mantiqiylik, ob'yektivlik, tizimlilik metodlaridan foydalangan holda baxt-saodat masalasining qiyosiy tahlili ochib berildi.

### **NATIJALAR VA MUHOKAMA**

Ibn Sinoning, ayniqsa insonparvarlik konsepsiyasi o'ta dolzarb bo'lib, uning asosiy mazmuni ruhiy va jismoniy sog'liq haqida qayg'urishga qaratilgan. "O'tmishga ehtirom bilan qarash, Engels ta'rifi bilan aytganda, chinakam ma'rifatparvarlik belgisidir"2. Sharq meditsinasi IX – XI asrlarda o'z taraqqiyotining yuqori bosqichiga ko'tarilgan bir paytda Abu Ali ibn Sino tom ma'noda universal zakovati bilan ilm – fan rivojiga ulkan hissa qo'shdi desak yanglishmagan bo'lamiz. Olim o'z davrida turli sohalarda erishgan ilmiy yutuqlarni falsafiy umumlashtirish, ularni izchil bayon etish va tartibga solish bilan birga, fanning turli masalalarida ajoyib yutuqlarni qo'lga kirita oldi. Faylasuf o'z davri uchun ilg'or g'oyalarni olg'a surdi. Mutafakkirning serqirra ijodi, hayoti va ilmiy faoliyati keng o'rganilgan, dunyoning turli tillarida qator asar va maqolalar nashr etilgan. Ibn Sino deyarli barcha asarlarida jon, ruh, mumkin bo'lgan vujud kabi masalalarga doir asarlar yozgan. Jumladan, "Hayy ibn Yaqzon", "Qush" risolasi, "ash – Shifo" ning "Ilohiyot" qismi, "Nurlanish" kabilardir. Ibn Sino o'zining "Ash – Shifo" asarining "Ilohiyot" (Mahluqotlar va yaratish to'g'risida. Beshinchi sharh) qismida keltirishicha: "Insonlar tasavvurida maxluqot, ya'ni yaratilgan narsalar yaratuvchi deb atalmish narsa bilan bog'liqligi muhim ahamiyatga ega, chunki yaratuvchi maxluqotlarni yaratadi. Yaratuvchi yaratadi, bunyod etadi, ishlab chiqaradi, maxluqot(yaratilgan) esa yaratiladi, bunyod etiladi, ishlab chiqariladi. Bundan kelib chiqadiki, avval mavjud bo'lmagan narsa mavjud bo'lgan narsa tufayli shakllanadi. Yaratiluvchi narsalar mavjudlik va substrakt narsalar layoqatidan oldin bo'ladi. Jism boshqa bir jism bilan ko'plab sabablar masalan, vaqtli va fazoviy ketmaketlik ta'siri natijasida, sabab-oqibat munosabatiga kirishishi mumkin. Lekin biz ulardan borliq afzalliklaridan kelib chiqadiganini tekshirishimiz kerak, bunda ikkita jism bir vaqtda mavjud bo'lishligi istisno qilinmaydi. Agar biror jism boshqa bir jism tufayli shakllangan bo'lsa ham ikkinchining mavjudligi birinchi bilan shartlanmaydi. Ikkinchi jism mavjudlikka ega bo'lmasa, birinchi jism mavjud bo'lolmasdi. Ya'ni birinchisi ikkinchisi tufayli shakllangan. Ikkinchi jism esa birinchisi bilan shartlangan va uning mavjudligi

ikkinchisidan kelib chiqqan. Bunga misol qilib quyidagini keltirish mumkin: Men qo'limni harakatga keltirdim va kalit harakatlandi (buraldi)", yoki: so'ng kalit harakatlandi. Lekin quyidagicha aytish mumkin emas: "kalit harakatlandi va mening qo'lim harakatlana boshladi" (yoki: so'ng mening qo'lim harakatlana boshladi), vaholanki, qo'l va kalitning harakati bir vaqtda sodir bo'ladi. Bu mohiyatan ketma-ketlikning o'zidir. Jismlarning holati uning mohiyatiga muvofiq tarzda o'zi kelib chiqqan jism holatidan kelib chiqqan. Bu mohiyatan bog'liqlikdir. Jismlar noborliqdan so'ng mavjud bo'ladi, agar noborliq sababdan uzilib qolgan bo'lsa, u mavjudlikka ega bo'lmaydi. Boshqa narsa orqali shakllanuvchi jism mavjudli (borliq) ka ega bo'lmasa, mavjud bo'lmaydi. Mavjudlik (borliq) ning oqibati sababga bog'liqdir, sababning shakllanishi tabiat, biror bir tashqi omil yoki kimningdir irodasi tufayli ro'y beradi. Ushbu sabab dolzarb sababga aylanadi. Masalan, duradgorning bolg'aga, yog'ochga yoki yordamchiga ehtiyoji, insonning ozuqaga yoki yoz fasliga ehtiyoji kabidir. Agar sabab dolzarb sababga aylana olmasa va uning mohiyati shakllanmasa, oqibat kelib chiqmaydi. Agar tashqi to'siq bo'lmasa, yaratguvchi o'z-o'zicha mavjud bo'la olmaydi. Lekin u mohiyatiga ko'ra sabab bo'la olmaydi va oqibatning mavjudligi yuqorida keltirilgan holat mavjudligiga bog'liq bo'ladi. Bunday holat paydo bo'lganda, tabiat kimningdir irodasi bo'ladimi, oqibatning mavudligi zaruratga aylanadi. Agar u bo'lmasa, noborliq (yo'qlik) zaruratga aylanadi. Agar jismlar holati turli xil sharoitda bir xil bo'lsa va oqibatga ega bo'lsa, ushbu oqibat abadiy undan kelib chiqadi. Agar jismni undan avval noborliq bo'lmaganligi uchun yaratilgan deb atamasak, jismlar nomi uning mohiyatini tushunishda qiyinchilik tug'dirmaydi. "Bir narsadan hech qanday qurol moddiyat va vaqt vositasisiz boshqa bir unga bog'liq jismning mavjudligi kelib chiqsa, buni yaratish (ilohiyot) deb ataymiz. Muvaqqat noborliqdan avval o'tgan narsa vositachiga ehtiyoj sezadi. Yaratish darajasi moddiylikdan va ma'lum vaqtda shakllanish darajalaridan yuqori turadi, deb e'tirof etadi.

## **XULOSA**

Xulosa qilib shuni aytish mumkinki, Ibn Sino o'zining boy va serqirra ilmiy merosi bilan keyingi davr Sharq va G'arb madaniyatining rivojiga katta ta'sir ko'rsatdi. Ibn Sinoning falsafiy qarashlari keyingi faylasuf olimlarning falsafiy ta'limotlariga katta ta'sir ko'rsatdi. Buyuk faylasuflarimiz ilgari surgan fikrlari bugungi kunda o'z isbotini topmoqda. Buyuk yurtdoshlarimizning o'zlarining ilmiy nazariy tadqiqotlari, tajribalarida tabiatdagi barcha hodisalar muayyan tabiiy qonuniyat asosida yuz beradi, tashqi kuchning ta'siri uni izdan chiqarishi mumkin, degan xulosaga keladi. Bu bugun o'z isbotini topgan haqiqatdir. Insoniyat tabiatdan foydalanishda tabiat qonunlariga emas, aksincha, shaxsiy manfaatlariga asoslanib



faoliyat ko'rsatishi oqibatida tabiatdagi muvozanatning sezilarli darajada buzilgani, ya'ni, dunyoning turli burchaklarida tabiiy ofatlar: suv toshqinlari, zilzilalar, o'rmon yong'inlari va boshqa shu kabi talofatlarning ro'y berayotgani hech kimga sir emas. Inson tabiiy muhitga ta'sir etar ekan, uning o'zi ham "aks ta'sir"ga duch kelmoqda.

### **FOYDALANILGAN ADABIYOTLAR**

1. Mirziyoyev Sh.M. "Erkin va farovon, demokratik O'zbekiston davlatini birgalikda barpo etamiz". – T.: O'zbekiston, 2016.
2. Abu Ali Ibn Sino. "Al-ishorat va at-tanbihot" (Nasriddin at-Tusiy sharhi) Qohira 1365. – B 338
3. Диноршоев М. Абу Али ибн Сина. Избранные произведения: – Душанбе, Ирфон, 1980
4. Jurayev, S. S. O. G. L. (2021). ABU ALI IBN SINONING FALSAFIY QARASHLARIDA BORLIQ MASALASI. *Oriental renaissance: Innovative, educational, natural and social sciences*, 1(8), 12-14.
5. O'G'Li, J. S. S. (2021). ABU ALI IBN SINONING FALSAFIY QARASHLARIDA AXLOQ MASALASI VA UNING BUGUNGI KUNDAGI AHAMIYATI. *Oriental renaissance: Innovative, educational, natural and social sciences*, 1(3), 11-14.

## AXBOROT TEXNOLOGIYALARIDAN FOYDALANIB SODIR ETILADIGAN FIRIBGARLIK JINOYATINI FOSH ETISH BO‘YICHA AYRIM XORIJIY MAMLAKATLAR TAJRIBASI

**Muxammadqulov Shohruhbek Erkin o‘g‘li**

O‘zbekiston Respublikasi IIV Akademiyasi “Tezkor-qidiruv faoliyati kafedrası”  
mustaqil tadqiqotchisi  
[sh.muhammadqulov@mail.ru](mailto:sh.muhammadqulov@mail.ru)

### ANNOTATSIYA

*Ushbu maqolada axborot texnologiyalaridan foydalanib sodir etiladigan firibgarlik jinoyatini fosh etish bo‘yicha ayrim xorijiy mamlakatlar tajribasi hamda axborot texnologiyalaridan foydalanib sodir etilgan firibgarlikni fosh etishda tezkor xodimlarning tergovchi, surishtiruvchilar bilan xamkorlik jihatlari va xususiyatlariga oid muammolar, ushbu soha bo‘yicha mutaxassislarning hamkorlikni samarali olib borish borasida fikrlariga asoslanib ushbu jinoyatlarni fosh etish bo‘yicha tegishli xulosa va taklif tafsiyalar berilib o‘tilgan.*

**Kalit so‘zlar:** *Axborot texnologiyalari orqali sodir etilgan firibgarlik, kiberjinoyat, kiberfiribgarlik, ijtimoiy tarmoq, axborot makoni, bank plastik kartasi, elektron manzil, akkaunt.*

### ABSTRACT

*In this article, the experience of some foreign countries in the detection of fraud crimes committed using information technologies, as well as the problems related to the aspects and characteristics of cooperation of operatives with investigators and investigators in the detection of fraud committed using information technologies, and the effective cooperation of experts in this field based on their opinions, relevant conclusions and suggestions on exposing these crimes were given.*

**Keywords:** *Fraud committed through information technologies, cybercrime, cyberfraud, social network, information space, bank plastic card, electronic address, account.*

### KIRISH

Bugungi kunda jahonda, axborot asri deb nomlangan biz yashayotgan davr o‘ziga xos o‘zgaruvchanligi, turfa xilligi, mintaqalar va mamlakatlar o‘rtasidagi ma’lumot almashinuvning tezlashuvi va kuchayishi bilan xarakterlanadi. Asrimizning o‘ziga xosligi shundaki, inson hayoti va faoliyati uchun eng muhim bo‘lgan boyliklar qatorida axborot qayta-qayta tilga olinmoqda. Hattoki, axborot omili dunyoda kechayotgan jarayonlarga ta’sir o‘tkazuvchi, uni bir tomondan ikkinchi, boshqa

tomonga burib yuborish xususiyatiga ega bo'lgan birlamchi vosita sifatida e'tirof etilmoqda. Zamonaviy axborot texnologiyalaridan samarali foydalanish davlat va jamiyat manfaatlariga xizmat qiluvchi asosiy omil ekanligidan kelib chiqib, muayyan mamlakatning strategik rejalarini amalga oshirishda undan unumli foydalanish dolzarb ahamiyat kasb etmoqda. Mazkur jarayonni quyidagi omillar bilan izohlash mumkin:

**Birinchidan**, axborot oqimlarining ortib borishi, kuchayishi va ta'sir doirasining kengayishi o'ziga xos, kutilmagan natijalarni keltirib chiqarmoqda. Axborot sub'ektlari tomonidan muayyan davlatning, jamiyatning dunyoqarashi, ongi va tafakkurini o'zgartirishga bo'lgan urinishlar soni ortmoqda;

**Ikkinchidan**, bir davlatning ikkinchi bir davlatga nisbatan aniq bir maqsadni ko'zlab tazyiq o'tkazishini qo'llab-quvvatlashda axborotning texnik va mafkuraviy imkoniyatlaridan keng foydalanilmoqda. Kiberxurujlar vositasida davlatlarning moliyaviy muassasalari, xavfsizlik va boshqa turli idoralarning saytlarini buzib kirish, zarar etkazish, mamlakatni obro'sizlantirishning asosiy vositasi sifatida ko'rilmoqda;

**Uchinchidan**, muayyan davlat, shaxs, jamiyat, millatning faqat o'ziga tegishli bo'lgan xususiyatlari, madaniyati, an'alaridan begonalashtirish orqali o'zining g'oyaviy ta'sir doirasiga tushirishga bo'lgan urinishlar jahonda gegemonlikka bo'lgan intilishlarning asosiy vositasi sifatida qaralmoqda;

**To'rtinchidan**, olib borilayotgan harbiy operatsiyalarni axborot orqali qo'llab-quvvatlash natijasida haqiqiy vaziyatni soxtalashtirish, jamoatchilik fikrini o'zgartirish, kam mablag' sarflab ulkan natijalarga erishishning zamonaviy usul va vositalaridan keng foydalanilmoqda;

**Beshinchidan**, boshqa mamlakatlarning ichki ishlariga aralashish, mamlakatdagi mavjud tabiiy resurslarni noqonuniy o'zlashtirish, muayyan davlat hududini o'zlashtirish hisobiga o'zining geografik territoriyasini kengaytirish jarayonida mamlakatda mavjud konstitutsion tuzumni izdan chiqarishda axborotning noqonuniy vositalari qo'llanilmoqda.

## **MUHOKAMA VA NATIJALAR**

Global axborot makonida qaysidir davlat ta'sir o'tkazuvchi, qaysidir mamlakat esa tashqi ta'sirlardan himoyalalanuvchi rolini bajarmoqda. SHunday ekan, jahon global axborot makonida o'z qat'iy pozitsiyasini saqlay olgan mamlakatgina o'zining kelajak rejalarini, strategik dasturlarini amalga oshira oladi. Ushbu paradoksning mohiyatidan kelib chiqib, axborot texnologiyalarining eng zamonaviy vositalarini qo'llay olgan, o'zining strategik dasturlarini axborot ko'magida amalga oshirayotgan

davlatlar tajribasini o'rganish, o'zlashtirish taraqqiyot yo'lidan borayotgan mamlakatlar uchun muhim manba bo'lib xizmat qilishi shubhasiz.

Axborot siyosatini samarali olib borishning rivojlangan davlatlar tajribasi deganda asosan ichki va tashqi siyosatini olib borishda axborot texnologiyalaridan yuqori darajada foydalanuvchi AQSH va bir qator Yevropa davlatlarini keltirish mumkin.

Global axborot makonida «katta o'yinchi» maqomiga erishgan mamlakatlar etarlicha. Ammo, ular orasida AQSHning axborot sohasidagi siyosati mamlakatning etakchiligini ta'minlovchi asosiy vositalaridan biri ekanligi mutaxassislar tomonidan tez-tez tilga olinadi. AQSH hukumati esa (qaysi prezident bo'lmasin) etakchilik maqomi o'zida ekanligini aytishdan charchamaydi va ular ushbu etakchilik dunyoga tinchlik va farovonlikni ta'minlashga yo'naltiriladi deb ta'kidlashadi. Mamlakatning 42-prezidenti B Klinton o'z nutqlaridan birida quyidagi fikrlarni bildirgan edi: «Bizning xavfsizlik strategiyamizning bosh maqsadi dunyoning barcha mintaqalarida demokratiyaning o'rnatilishiga erishishdir. Zero, demokratik davlatlar bir-biriga hujum qilmaydi»<sup>17</sup>. Aksariyat ilmiy manbalarda ham yuqoridagi kabi AQSH o'zining tashqi siyosatini dunyoda demokratiyani mustahkamlashga da'vogarlik qilishi ko'rsatilgan. Shu jumladan, mamlakatning axborot sohasidagi davlat siyosati ham birinchi o'rinda mamlakat ichida va tashqarisida demokratik qadriyatlarni mustahkamlashga xizmat qilishi keltirilgan.

Rossiyalik olim P. Karasev o'tgan asrning 90 yillarida dunyoga keng tarqatilib boshlagan global tarmoq hisoblanmish "internet"ning ushbu mamlakat tomonidan yaratilishi va mamlakat aholisining aksariyat qismi internet xizmatlari bilan ta'minlanishi ortida ham yuqoridagi da'volar asos qilib ko'rsatilganligini ta'kidlaydi. Olimning fikriga ko'ra, "internet deb atalmish global tarmoqqa egalik qilish AQSHga so'zsiz dunyo etakchiligini mustahkamlash va siyosiy manfaatlarini amalga oshirish imkonini berdi"<sup>18</sup>.

Siyosatshunoslik fanlar doktori O. Sudorgin global tarmoqning har qanday davlat chegarasini biror-bir to'siqsiz bosib o'tuvchi, boshqacha aytganda, makon va zamon tushunchalarini tan olmaydigan tizim sifatida e'tirof etadi. Mazkur tarmoqning faoliyati bir davlat tomonidan nazorat qilinishi esa uning kuch-qudrati va salohiyatining eng yuqori darajada ko'rsatish imkonini beradi. Unga ko'ra, "Internetni nazorat qiluvchi tashkilot to'g'ridan-to'g'ri AQSH hukumatiga hisobdordir. Ushbu tashkilot internetda nom va manzillarni muvofiqlashtiruvchi

<sup>17</sup> Clinton, Bill. 1994 State Of The Union Address // The Washington Post [Web-source] URL: <http://www.washingtonpost.com/wp-srv/politics/special/states/docs/sou94.htm>.

<sup>18</sup>Карасев Павел Александрович. Политика безопасности США в глобальном информационном пространстве. Диссертация на соискание ученой степени кандидата политических наук. Москва - 2015. С-28.

xususiy notijorat muassasasi (Internet Corporation for Assigned Names and Numbers – ICANN) hisoblanadi”<sup>19</sup>. Ma’lumotlarga ko‘ra, an’anaviy OAVdan uzoqlashish va internet imkoniyatlaridan yuqori darajada foydalanish sayyoramiz aholisining asosiy mashg‘ulotiga aylanib ulgurgan. Aniqroq aytadigan bo‘lsak AQSHning o‘zida fuqarolarning aksariyati kundalik faoliyatiga daxldor barcha masalalarda internetga murojaat qiladi. “AQSHning internet auditoriyasi 170 milliondan ortiq kishini yoki umumiy aholining 69-74% foizini tashkil qiladi. 96% foiz internet foydalanuvchilari elektron xat orqali ma’lumot almashadi, 83% foizi viruslarga qarshi kurashadi, 75% foizi internet do‘konlardan mahsulot xarid qiladi va h.k.”<sup>20</sup>.

AQSH hukumati nafaqat o‘z fuqarolariga internet xizmatlari ko‘rsatishdan manfaatdor, balki, xorijiy mamlakatlarga zamonaviy axborot xizmatlari ko‘rsatish orqali o‘zining ta’sir doirasini ushlab turish, kengaytirish imkoniyatlaridan yuqori darajada foydalanib kelmoqda. Internetning zamonaviy texnologiyalari yordamida xorijiy auditoriyani o‘ziga jalb qilish turli vositalar yordamida amalga oshiriladi.

D. Zerkal AQSHdagi axborot oqimini boshqarishning ikki asosiy yo‘nalishini ko‘rsatadi: “birinchisi xalqaro maydondagi voqealarni yoritish bilan bog‘liq bo‘lsa, ikkinchisi - ichki siyosat masalalaridir”<sup>21</sup>. Hukumat tomonidan qabul qilingan qarorlar jamoatchilik o‘rtasida turli anglashilmovchiliklarni keltirib chiqarmasligi, xalqda norozilik kayfiyatining paydo bo‘lmasligi muhim ahamiyatga ega. Ushbu ikki muhim yo‘nalish turli darajadagi ichki va xalqaro jarayonlarda mamlakatning pozitsiyasini fuqarolar tomonidan nafaqat qo‘llab-quvvatlash, balki uning ishtirokchisi va targ‘ibotchisi sifatidagi faolligini ta’minlashga xizmat qiladi.

Ma’lumki Qo‘shma Shtatlar tomonidan mamlakat tashqarisida turli harbiy amaliyotlar muntazam amalga oshirib kelinadi. Mazkur amaliyotlarning legitimligini asoslash, milliy manfaatlariga mosligini jamoatchilikka etkazish ko‘p jihatdan axborot ko‘magiga muhtoj bo‘ladi. Shu ma’noda milliy OAV hukumatning xalqaro maydondagi harbiy va boshqa ko‘rinishdagi amaliyotlarini milliy xavfsizlikni ta’minlash, dunyoga demokratik qadriyatlarni kengroq yoyish nuqtai-nazaridan asoslash borasida kuchli targ‘ibotga ehtiyoj sezadi. Mazkur jarayonlarni boshqarish mahalliy OAVning turli ko‘rinishdagi tashqi operatsiyalarni vatanparvarlik va amerikacha erkinlikni dunyoga targ‘ib qilish imkoniyatlari bilan belgilanadi.

<sup>19</sup>Судоргин О. А. Современная информационная политика государства: мировой опыт и российская практика: автореф. дисс. д. п.н. М., 2011. С. 140.

<sup>20</sup>Судоргин О. А. Современная информационная политика государства: мировой опыт и российская практика: автореф. дисс. д. п.н. М., 2011. С. 140.

<sup>21</sup> Д.А. Зеркаль. Информационная политика государства: Зарубежный опыт управления средствами массовой информации. [http://elar.urfu.ru/bitstream/10995/31277/1/trsick\\_2014\\_2\\_20.pdf](http://elar.urfu.ru/bitstream/10995/31277/1/trsick_2014_2_20.pdf).



AQSHlik siyosatshunos G. Doris OAVning mamlakat hayotidagi o‘rni va rolini quyidagicha tasvirlaydi: «OAV nafaqat har bir amerikalik dunyoqarashining asosiy manbai, balki jamiyat bo‘ylab axborot tarqatishning eng tezkor usuli, shuningdek, talqin qilishning eng ishonchli usulidir»<sup>22</sup>. Darhaqiqat, AQSHda axborot tarqatish va qabul qilishning o‘ziga xos tizimi shakllangan. Uning muhim xususiyati shundaki, mamlakat fuqarolari ularga tarqatilayotgan axborotni olishda o‘zlari ishonchli deb bilgan manbadan olish imkoniyatiga egalar. Manbalarning soni va ko‘lami fuqarolarning axborotga bo‘lgan barcha ehtiyojlarini qondiradi.

Mamlakatda axborot olishning tez va ishonchli manbalari axborot siyosatining tarkibiy qismi sifatida qaraladi. Shu o‘rinda mamlakat aholisi va jahonning aksariyat mamlakatlari uchun axborot tarqatuvchi asosiy manbalardan biri «CNN effekti» iborasi haqida ham ma’lumot berish ehtiyoji tug‘ilmoqda. O‘tgan asrning 80 yillarida CNN (Cable News Network) telekanali jahonda birinchilardan bo‘lib 24 soatlik axborot tarqatish rejimiga o‘tgan. Telekanalning yana bir o‘ziga xosligi voqea va hodisalarni to‘g‘ridan-to‘g‘ri namoyish qilishi bilan bog‘liq. Kuzatuvchilarga dunyoda kechayotgan eng muhim voqealar, harbiy to‘qnashuvlarni voqea joyidan namoyish qilinishi o‘z davrining shov-shuvli hodisasi sifatida qaralgan.

D Bikovning ta’riflashicha: «Qaerda va qanday vaziyat bo‘lishidan qat’iy nazar muhim voqeliklarni eksklyuziv yoritish telekanal translyasiyasining asosiy tamoyillaridan biri edi va hozir ham shunday bo‘lib qolmoqda»<sup>23</sup>. Qo‘shma Shtatlarning sobiq davlat kotibi J.Beyker CNN haqida shunday yuqori baho bergan edi, «Eng asosiysi u (CNN nazarda tutilmoqda) kuchli siyosatchilarning o‘z pozitsiyalariga ega bo‘lishga majbur qiladi. Chunki u voqealar rivojini juda tez yoritadi. Siz real vaqt rejimidasiz. O‘ylashga esa vaqt yo‘q»<sup>24</sup>.

Biz Qo‘shma Shtatlarning birgina nufuzli telekanali «CNN effekti»ning imkoniyatlarini tahlil qilib, mamlakatning axborot siyosati sohasidagi erishgan natijalari, ta’sir ko‘lami va auditoriyasi haqida umumiy tasavvurga ega bo‘ldik. E’tiborli tomoni shundaki, CNN auditoriyasining kengligi, dunyo mintaqalaridagi muxbirlari soni, texnik imkoniyatlari tomonidan dunyoda ikkinchi o‘rinda qayd etilgan. Yuqoridagi ko‘rsatkichlar bo‘yicha birinchi o‘rinni Buyuk Britaniyaning BBC telekanali egallaydi.

<sup>22</sup> Дьякова Е. Г., Трахтенберг А. Д. Социокультурные механизмы установления повестки дня // Науч. ежегодник Ин-та философии и права Урал, отделения Рос. академии наук. 2001

<sup>23</sup> Быков Д. В. CNN – новости, которые изменили мир // Медийные стратегии современного мира. Материалы VIII Международной научно-практической конференции (Сочи, 1–3 ноября 2014 г.). – Краснодар : Кубанский государственный университет, 2014. – С. 126–133.

<sup>24</sup> Baker III J. A. The Politics of Diplomacy: Revolution, War & Peace, 1989–92. – New York: G. P. Putnam’s Sons, 1995. – 687 p.

Yevropa ittifoqiga a'zo mamlakatlarning deyarli barchasi axborot siyosatining barcha yo'nalishlarida samarali faoliyat olib borish tajribasiga ega bo'lib ulgurgan. Ular erishayotgan natijalarning zamirida shubhasiz, amaldagi qonunchilikning takomili, uning sifatli ijrosi mavjudligi ayni haqiqat. Ushbu davlatlar eng avvalo, axborot makonida davlatning, jamiyatning va eng asosiysi har bir shaxsning xavfsizligini ta'minlash, axborot olish va tarqatish huquqini muhofaza qilishga strategik vazifa sifatida qarashgani natijadorlikni ta'minlagan. Yana bir asosiy jihat shuki, barcha Yevropa mamlakatlarida axborot siyosatiga bo'lgan yondashuvlar uyg'unligidir. Har bir mamlakat o'zining milliy manfaatlarini ta'minlash qatorida umumiyevropa manfaatlarini ro'yobga chiqarish strategiyasi axborot siyosatining muhim yo'nalishi sifatida belgilab qo'yilgan. Mazkur g'oyalarni amalga oshirishda Yevropa Ittifoqining o'рни va roli beqiyosdir. Yevropani yagona ijtimoiy-iqtisodiy taraqqiy etgan mintaqaga aylanib borishi ushbu hududdagi axborot tizimlarining rivoji bilan ham bog'liq ekanligi aksariyat mutaxassislar tomonidan e'tirof etilmoqda.

Yevropa Ittifoqining mintaqada yashovchi xalqlar, davlatlar o'rtasidagi umumiy axborot makonini yaratishga bo'lgan intilishlari o'tgan asrning 80-yillarida o'z natijasini ko'rsata boshladi. Buning bir qancha sabalarini keltirish mumkin. Birinchidan, mintaqadagi bir-biriga yaqin madaniyat, ta'lim va ijtimoiy munosabatlarning uyg'un qiyofasi voqealar rivojiga ijobiy ta'sir ko'rsatgan bo'lsa, ikkinchidan, o'zaro umumiy qarashlar, boshqa qit'alarda sodir bo'layotgan keng ko'lamlı ziddiyatlar, iqtisodiy bo'hronlarning Yevropada sodir bo'lishining oldini olish maqsadi bilan bog'liq.

Rossiyalik tadqiqotchi Yu.Kurshaning qayd etishiga ko'ra, «Axborot makonida Yevropa birligini saqlash maqsadida 1993-yilda Yevropa jamoat teleradiokompaniyalari yagona umumiyevropa ko'p tilli kanalini, bugungi kunda Evronyus (Euro news)ni tashkil etishdi, uni faqat Yevropa Ittifoqida 8 million kishi tomosha qiladi»<sup>25</sup>. Yevropa Ittifoqi va Euro news o'rtasida imzolangan shartnomaga ko'ra, mintaqa ichida va tashqarisida Yevropaning nufuzini targ'ib qilish, mintaqa xalqlarini boshqa hudud axboriy tahdidlardan himoya qilish, yevropa xalqlarining birligi va hamjihatligini keng yoritish, YeI ga a'zo mamlakatlar manfaatlarini birdek himoya qilish kabi vazifalar telekanal zimmasiga yuklatilgan.

BBC (British Broadcasting Corporation) Britaniya teleko'rsatuv, radioeshittirishlar korporatsiyasi Buyuk Britaniya axborot siyosatini olib borish, mamlakat ichida va tashqarisida mamlakatning nufuzi, obro'-e'tiborini yuksaltirishda eng yuqori darajada faoliyat yuritib kelmoqda. 1922 yilda, bundan bir asr oldin o'z

<sup>25</sup> Ю. В. Курешева. Политика ес в информационной сфере: европейская идентичность и культурное разнообразие. Вестник Санкт-Петербургского университета. Сер. 9. 2008. Вып. 1. Ч. II. С-317.

xabarlarini radioeshittirishlar orqali tarqata boshlagan mazkur media-korporatsiya hozirgi davrga kelib, dunyoning o'nlab davlatlariga o'z axborot xizmatlarini ko'rsatib kelmoqda. BBC 1932 yildan boshlab mamlakatdan tashqariga xabarlar tarqata boshlagan va mazkur harakatlarini ingliz tilli xalqlarni birlashtirish g'oyasi asosida tashkil etgan. 2010 yilga qadar BBC Britaniya tashqi ishlar vazirligi (Foreign Office) qaramog'ida faoliyat olib borgan. Bundan anglash mumkinki, tashqi dunyoga ta'sir o'tkazish ustuvor ahamiyat kasb etgan. O'tgan 80 yilga yaqin vaqt mobaynida radiokanal qaysi davlatlarda xabar tarqatgan bo'lsa o'sha davlatlarga britanacha turmush tarzi, madaniyati va qadriyatlarini singdirib borgan. Bu esa mamlakatning nufuzi, xalqaro maydondagi obro'-e'tiborining keskin yuksalishini ta'minlagan. Ikkinchi jahon urushi davrida BBC deyarli barcha Yevropa tillarida o'z ma'lumotlarini taqdim qilgan. Radioeshittirishlarning chegarasi va ko'lami urushdan keyin ham kengayib bordi. Korporatsiyaning radioeshittirishlari kuzatuvchilarining hozirgi kundagi soni ma'lumotlarga qaraganda, taxminan 351 million kishini tashkil etmoqda.

BBC korporatsiyasining eng katta yutuqlaridan biri shuki, u faqat radioeshittirishlar bilan cheklanib qolmadi. O'tgan asrning o'rtalarida OAVning zamonaviy ko'rinishlari rivojlanib borishi va televideniening shakllanishi natijasida korporatsiya o'zining turli mavzu va yo'nalishlarda telexizmatlarini taklif etdi. 1953 yil bitta kanal, 1964 yildan boshlab esa ikkinchi kanal o'z faoliyatini boshladi. Ayni davrga kelib, 10 ta telekanal o'z faoliyatini davom ettirmoqda.

BBC telekanallarning asosiy yutug'i sifatida, ular biror hukumat tashkiloti manfaatlariga xizmat qilmasligini mutasaddilar ko'pincha tilga olishadi. Ya'ni, axborot tarqatishda muayyan OAV o'zini moliyalashtiruvchi davlat yoki nodavlat tashkiloti manfaatlariga xizmat qiladi. BBC esa boshqacha yo'l tutgan. Kabel televidenie va sun'iy yo'ldosh orqali xabarlarni ko'ruvchi barcha xonadonlardan yig'iladigan badal pullari telekanalning asosiy moliyalashtiruvchi manbasidir.

BBC korporatsiyasining yana bir muhim yutug'i sifatida «raqamlashtirish» jarayonlariga yuqori sur'atlar bilan o'tganligi bilan bog'liq. Bu o'z navbatida Britaniya hukumati tomonidan 2022 yilda qabul qilingan kiberxavfsizlik strategiyasida belgilangan ustuvor yo'nalishlarga mos keladi. Fikrimizni dalillash maqsadida strategiyaning quyidagi ma'lumotlarini keltirib o'tamiz: «Raqamli asrning imkoniyatlari va muammolarini eng yaxshi tarzda boshqara oladigan mamlakatlar kelajakda xavfsizroq, tahdidbardosh va farovonroq bo'ladi. Buyuk Britaniya raqamli

jihatdan eng ilg'or davlatlardan biri bo'lib, mamlakat ichida hamda xorijda ulkan texnologiyalarni rivojlantirish dasturiga ega»<sup>26</sup>.

Britaniya hukumati tomonidan ishlab chiqilib, qabul qilingan raqamli dasturlar mamlakatning jahonda barcha yo'nalishlardagi ustunligini ta'minlashida axborot ko'magiga tayanishini anglatadi. Jumladan, eng yirik axborot tarqatuvchi uyushma sifatida BBCning imkoniyatlarini yanada oshirishiga huquqiy va amaliy zamin yaratadi. Shuni alohida ta'kidlash kerakki, uyushmaning erishayotgan ijobiy natijalari zamirida zamonaviy axborot texnologiyalaridan samarali foydalanishi yotadi. Bugun axborot tarqatish va olishning muhim vositasi «ijtimoiy tarmoqlar» ekanligi hech kimga sir emas. Korporatsiyaning ijtimoiy tarmoqlardagi kuzatuvchilar soni hayratlanarli darajada ko'p. Raqamlarga murojaat qilamiz: «Facebook tarmog'ida 49 million, Twitter tarmog'ida 10 million, Instagram da esa 8,7 million kishi dunyo bo'ylab BBCning yangiliklari va boshqa mazmundagi xabar va lavhalarini kuzatib boradi»<sup>27</sup>. BBC ijtimoiy tarmoqlardagi kuzatuvchilari soni bo'yicha dunyoda yaqqol etakchi.

E'tiborimizni tortgan yana bir jihat shuki, korporatsiyaning barcha yosh senzi va jamiyat hayotining turli yo'nalishlaridagi alohida telekanallarining mavjudligidir. Quyida ularning vikipediya manbasidan olingan yo'nalishlari ko'rsatilgan:

- [«BBC Three»](#) — yoshlar uchun maxsus kanali
- [BBC Four](#) — madaniyat va ta'lim kanali
- [CBBC](#) — bolalar uchun kanal
- [CBeebies](#) — bolalar uchun kanal
- [BBC News](#) — axborot-tahliliy kanal
- [BBC Parliament](#) — parlament kanallaridir»<sup>28</sup>.

Mazkur telekanallarni dunyoning barcha mintaqasidan turib sun'iy yo'ldosh orqali tomosha qilish mumkin. Bu o'z navbatida, Britaniya axborot siyosatining o'zining madaniyati, mafkurasi, milliy xususiyatlarini targ'iboti yo'lidagi aniq natijalarga qaratilganligini ko'rsatadi.

Axborot siyosatini to'g'ri va samarali tashkil etishning Germaniya tajribasi ham jahonda alohida o'ringa ega. Ikkinchi jahon urushidan mag'lubiyat va misli ko'rilmagan darajada talofot bilan chiqqan Germaniya o'zining sanoati, iqtisodiyoti, siyosiy boshqaruvining demokratik umume'tirof etilgan tamoyillar asosida tashkil etishi bilan bog'liq islohotlar natijasi uzoq kuttirmadi. Germaniya qisqa muddatlarda

<sup>26</sup> National Cyber Strategy 2022 Pioneering a cyber future with the whole of the UK. [https://assets.publishing.service.gov.uk/government/uploads/system/uploads/attachment\\_data/file/1053023/national-cyber-strategy-amend.pdf](https://assets.publishing.service.gov.uk/government/uploads/system/uploads/attachment_data/file/1053023/national-cyber-strategy-amend.pdf).

<sup>27</sup> [https://www.ofcom.org.uk/\\_data/assets/pdf\\_file/0023/175271/bbc-news-review-bakamo-full-report.pdf](https://www.ofcom.org.uk/_data/assets/pdf_file/0023/175271/bbc-news-review-bakamo-full-report.pdf).

<sup>28</sup> [wikipedia.org/wiki/Би-би-си](https://wikipedia.org/wiki/Би-би-си).

barcha sohalarda jahonning etakchi mamlakatlari qatoriga qo‘shildi. SHubhasiz, mamlakatning erishgan natijalari uning birinchi navbatda axborot ko‘magiga tayanganligi bilan xarakterlanadi. Chunki, o‘z fuqarolarini mamlakatdagi izchil o‘zgarishlar sari ruhlantirish, hamda, jahon arenalariga chiqishda axborot siyosatining samarali olib borilishi muayyan darajada vosita sifatida qaraldi.

“Tashkilot faoliyati Germaniyaning «Bundestag»i tomonidan qabul qilingan, bir muddat bekor qilingan va 2005 yilda qayta o‘zgartirilgan "Germaniya eshittirishlari to‘g‘risida"gi qonun (Deutsche-Welle-Gesetz) bilan tartibga solinadi”<sup>29</sup>. Qonun chiqaruvchi oliy organ tomonidan belgilab qo‘yilgan huquqiy asosga ko‘ra, tashkilotning vazifasi “Germaniyaning Yevropa madaniyatiga mansub millat va erkin demokratik huquqiy davlat sifatida namoyon etish”<sup>30</sup>, barcha jabhalarda erishilayotgan ijobiy o‘zgarishlarni muntazam yoritib borish, nemis tili va madaniyatini dunyoda ommalashtirish, taraqqiyot va demokratiyani rivojlantirishga ko‘maklashishdan iborat. Qonunda belgilab qo‘yilgan va e‘tiborimizni tortgan quyidagi jumlaning keltirmoqchimiz. “Nemis to‘liqini Germaniya Federativ Respublikasining tashqi madaniy siyosatining dirijyorlaridan biri» deb belgilab qo‘yilgan”<sup>31</sup>.

Yevropaning aksariyat mamlakatlari kabi Fransiya ham tashqi makonda o‘zining pozitsiyasini mustahkamlashga alohida ahamiyat bergan. Ushbu yo‘nalishda harbiy harakatlar olib borish bilan bir qatorda, fransuz tili va madaniyatini targ‘ib qilishga ham jiddiy e‘tibor qaratilgan. Bu orqali, Yevropada va jahonda fransuz tilida gaplashuvchi insonlarni ko‘paytirish, milliy tilni jahon tillaridan biriga aylantirish bosh maqsad sifatida qaralgan. Mazkur yo‘nalishdagi yirik loyihalardan biri “Frankofoniya” (fransuzcha - l'Organisation internationale de la Francophonie (OIF) fransuz tilida so‘zlashuvchi mamlakatlar ittifoqining tashkil etilishi muhim ahamiyat kasb etdi. Ushbu loyiha fransuz tilida muloqot qiluvchi 54 mamlakatning madaniyati, milliy xususiyatlari fransuz manfaatlari asosiga qurilgan deyishga asoslar etarli. Shu bilan birga, xalqaro maydonda Fransiya raqib bo‘lgan boshqa yuqorida nomlari keltirilgan mamlakatlarga nisbatan Fransiyaning strategik ustunligini ta‘minlagan.

<sup>29</sup> Немецкая волна // Большая российская энциклопедия : [в 35 т.] / гл. ред. Ю. С. Осипов. — М. : Большая российская энциклопедия, 2004—2017

<sup>30</sup> Немецкая волна // Большая российская энциклопедия : [в 35 т.] / гл. ред. Ю. С. Осипов. — М. : Большая российская энциклопедия, 2004—2017

<sup>31</sup> Немецкая волна // Большая российская энциклопедия : [в 35 т.] / гл. ред. Ю. С. Осипов. — М. : Большая российская энциклопедия, 2004—2017



## REFERENCES

1. Clinton, Bill. 1994 State Of The Union Address // The Washington Post [Web-source] URL: <http://www.washingtonpost.com/wp-srv/politics/special/states/docs/sou94.htm>.
2. Карасев Павел Александрович. Политика безопасности США в глобальном информационном пространстве. Диссертация на соискание ученой степени кандидата политических наук. Москва - 2015. С-28.
3. Немецкая волна // Большая российская энциклопедия : [в 35 т.] / гл. ред. Ю. С. Осипов. — М. : Большая российская энциклопедия, 2004—2017
4. Немецкая волна // Большая российская энциклопедия : [в 35 т.] / гл. ред. Ю. С. Осипов. — М. : Большая российская энциклопедия, 2004—2017
5. Журавлёва Нина Николаевна. Информационная политика государства по продвижению национальной культуры за рубежом (на примере России и Франции). Автореферат диссертации на соискание ученой степени кандидата политических наук. Санкт-Петербург 2008. С-22.
6. Rahmonova Sanoat Shuhrat kizi. (2024). HARMONY OF EDUCATION AND TRAINING. МЕДИЦИНА, ПЕДАГОГИКА И ТЕХНОЛОГИЯ: ТЕОРИЯ И ПРАКТИКА, 2(4), 366–375. извлечено от <https://universalpublishings.com/index.php/mpttp/article/view/5154>.
7. Rahmonova, S. (2024). THE REFORMS IMPLEMENTED IN NEW UZBEKISTAN ARE THE FOUNDATION OF THE THIRD RENAISSANCE. MODERN SCIENCE AND RESEARCH, 3(4), 394–399. <https://doi.org/10.5281/zenodo.10969679>
8. Rahmonova Sanoat Shuhrat qizi, & Sodiqova Durdoni Abdu Soli qizi. (2024). THE ROLE OF THE FAMILY IN YOUTH EDUCATION. МЕДИЦИНА, ПЕДАГОГИКА И ТЕХНОЛОГИЯ: ТЕОРИЯ И ПРАКТИКА, 2(4), 664–674. извлечено от <https://universalpublishings.com/index.php/mpttp/article/view/5265>
9. Rahmonova Sanoat Shuhrat qizi, & Yo'ldasheva Marjona Muhammad qizi. (2024). ДОЛЖНЫ ВОПРОСЫ СОЦИАЛЬНЫХ И ГУМАНИТАРНЫХ НАУК. МЕДИЦИНА, ПЕДАГОГИКА И ТЕХНОЛОГИЯ: ТЕОРИЯ И ПРАКТИКА, 2(4), 767–777. <https://doi.org/10.5281/zenodo.11066266>
10. Rahmonova Sanoat Shuhrat qizi. (2024). USE OF SUSTAINABLE INNOVATION METHODS IN FIGHTING AGAINST THE INFLUENCE OF "POWER CULTURE". МЕДИЦИНА, ПЕДАГОГИКА И ТЕХНОЛОГИЯ: ТЕОРИЯ И ПРАКТИКА, 2(5), 36–48. извлечено от <https://universalpublishings.com/index.php/mpttp/article/view/5481>

11. Rahmonova Sanoat Shuhrat qizi, & Yo'ldasheva Marjona Muhammad qizi. (2024). ДОЛЗАРБ ВОПРОСЫ СОЦИАЛЬНЫХ И ГУМАНИТАРНЫХ НАУК. МЕДИЦИНА, ПЕДАГОГИКА И ТЕХНОЛОГИЯ: ТЕОРИЯ И ПРАКТИКА, 2(4), 767–777. извлечено от <https://universalpublishings.com/index.php/mpttp/article/view/5312>
12. Rahmonova Sanoat Shuhrat qizi. (2024). THE ROLE OF SPIRITUALITY IN THE FORMATION OF HUMAN WORLD VIEW. МЕДИЦИНА, ПЕДАГОГИКА И ТЕХНОЛОГИЯ: ТЕОРИЯ И ПРАКТИКА, 2(6), 135–144. извлечено от <https://universalpublishings.com/index.php/mpttp/article/view/6315>

## РАНГТАСВИРДА ГЎЗАЛЛИК - БАРКАМОЛ ЁШЛАРНИ ЭСТЕТИК ТАРБИЯСИНИ ШАКЛЛАНТИРИШДАГИ ЎРНИ

**Каландаров Шамсиддин**

УрДУ ТСМГ кафедра ўқитувчиси

### АННОТАЦИЯ

*Мақолада рангтасвир йўналиши талабаларини рангтасвирчи расом сифатида ўргатишда Тасвирий санъатда эстетик тарбиянинг роли таҳлил қилинган. Мамлакатимиз мустақилликка эришгандан сўнг миллий-эстетик кадриятлар ва маънавий меросимизга бўлган муносабат тубдан ўзгарди. Чунки, кадрият ва тарихий мерос миллат маънавиятини юксалтирувчи муҳим мезон ҳисобланади. Чунончи, халқимизнинг фалсафий-эстетик тафаккурини белгиловчи гўзаллик мезонлари ана шу жабҳанинг таркибий қисмидир.*

**Калим сўзлар:** *рангтасвир, услуб, санъат, тасвирий санъат, авангард, усул, оқим, йўналиш, авангардизм, абстракционизм, ижод, реализм, оқим, ҳиссий, кубистик, минималистик, фалсафий, рамзий, зоявий, воқелик.*

### ABSTRACT

*The article analyzes the role of aesthetic education in visual arts in training painting students as painters. After the independence of our country, the attitude towards our national aesthetic qualities and spiritual heritage changed radically. Because value and historical heritage is an important criterion that raises the nation's spirituality. For example, the criteria of beauty that determine the philosophical and aesthetic thinking of our people is a component of this aspect.*

**Keywords:** *painting, style, art, fine art, avant-garde, method, flow, direction, avant-garde, abstractionism, creativity, realism, flow, emotional, cubist, minimalist, philosophical, symbolic, ideational, reality.*

### КИРИШ

Мамлакатимиз истиқлолга эришгач, жамиятда шахс эстетик маданиятининг шаклланиши ва ривожланишига ижтимоий-сиёсий ва маънавий ислохотлар негизда алоҳида эътибор қаратилди. Шахсни ҳар томонлама комил инсон қилиб тарбиялаш, ҳар бир фуқаро онгида миллий гоёни чуқур идрок этиб, мустақилликни мустаҳкамлаш ишига жалб этиш масаласи кун тартибига қўйилди. Юртбошимиз таъкидлаганидек: «ҳар қайси ижодкор ўз асарларида ана шу ўлмас гоёларни бош мақсад қилиб қўйса, уларни бадиий маҳорат билан ифода эта олса, ҳеч шубҳасиз, адабиёт ҳам, маданият ва санъат ҳам том

маънода маънавий юксалишга хизмат қилиб, ўзининг ижтимоий вазифасини тўлик адо этишга эришган бўлади»<sup>32</sup>.

Гўзаллик ижтимоий-маънавий ҳодиса бўлиб, у ижтимоий ҳаётда фавқулодда аҳамият касб этувчи ҳамда нарса-ходисаларнинг шаклан ва мазмунан уйғунлиги асосида намоён бўлувчи инсонда ёқимли туйғу, завқ, кучли ҳайратни ҳосил қиладиган қадриятдир.

Одатда гўзаллик хушнудлик кайфияларини ҳосил қиладиган нарса-ходисалар мажмуи, завқ бағишловчи ҳодиса сифатида тушунилади. Бу гўзалликка нисбатан содда, жўн ва юзаки тушунишдир. Аслида гўзаллик шундай хусусиятга эгаки, у ёқимлилик туйғусига боғлиқ ҳолда, одамларнинг бирлашувига, уларда ижтимоий-ахлоқий фазилатларнинг шаклланишига ҳамда маънавий жараёнларнинг барқарорлашувига олиб келади.

## **МУҲОКАМА ВА НАТИЖАЛАР**

Гўзалликни яратилиши хусусида икки хил қараш мавжуд. Биринчиси инсон тафаккури ва меҳнатининг маҳсули натижасида яратиладиган гўзаллик бўлиб, бунда ақл, тафаккур, билим ва ҳиссиёт устувордир (санъат ва бадиий ижод намуналари, илмий асарлар ва кашфиётлар, моддий неъматлар ва маънавий қадриятлар ва ҳ.к.)- Иккинчиси - инсон салоҳиятидан ташқарида юзага келадиган, унинг тафаккури ва билимининг маҳсули бўлмаган гўзаллик бўлиб, унда макон ва замон салмоқли ўринни эгаллайди (пурвиқор тоғлар, чексиз уммонлар, осмон жисмлари ва ҳ.к.).

Гўзалликни идрок этиш, хис қилиш ҳамда яратишнинг мураккаблиги шундаки, у аввало билишнинг маҳсули. Воқеликдаги ҳар қандай нарса-

ходисанинг гўзаллиги унинг ишончлилик, ҳаққонийлик, улуғворлик, туғёнйлик ва реаллиги билан белгиланади. Инсонлар гўзаллик ҳақидаги дастлабки маълумотни бешта сезгининг энг ривожланган тури бўлмиш кўриш сезгиси орқали ўзлаштиради. Ундан сўнг эшитиш, таъм билиш, ҳид билиш ва тана сезгиси орқали гўзалликни хис этадилар. Бироқ, мазкур бешта сезги ҳам гўзалликнинг моҳиятини тўлақонли англашиш учун етарли эмас.

Рассом у ёки бу картинасини яратишни қаламда бошлайди. Шундан кейингина ушбу сарфат асари ранглар жилоси орқали томошабинга эстетик ҳузур бахш этади. Бошқача қилиб айтганда, чизматасвир, рангтасвирсиз ҳеч бир рассом ўз асарини етук ҳолга келтира олмайди.

<sup>32</sup> Каримов И.А. Юксак маънавият - енгилмас куч. -Тошкент: Маънавият, 2008. - 158 б.

Рангтасвир машғулотлари буюмларни тўғри тасвирлаш, борлиқни идрок этиш, қои, онг ва сезги органларини шакллантиришда нафақат бўлажак рассомга, балки турли касб соҳасидаги кишиларга зарурдир.

(Жйғониш даврининг буй и к рассом ва олими Леонардо да Винчи оълининг «Рангтасвир қонунлари» номли асарида, жумладан, шундай деган эди: *«Ёшлар, ўзларини илм-фан, тасвирий санъатда синамоқчи бўлсалар, аввало расм чизишни мукамал билмоқлари лозимдир»*.<sup>33</sup>

Рангтасвир асосан бўёқлар воситасида матога, девор юзасига, шунингдек, бошқа жойларга ишланади. Тасвирнинг мазмуни, характери ва шунга ўхшаш барча хусусиятлари бўёқлар орқали ифодалаб берилса, бунга рангтасвир санъати дейилади. Тасвирий санъатнинг бу турида ижодкорнинг ички кечинмалари, асарда акс эттирижаётган воқеа мазмуни рангларни бир-бирига ўз меъёрида қўшиб ишлатиш натижасида намоён бўлади. Масалан, қизил ва қора бўёқларни қўшиб ишлатилиши фожеани акс эттирса, оч мовий ва яшил рангларни ўзига хос боғлашлар натижасида тинч ва осойишталик ҳолатлари тасвирланиши мумкин. Рангтасвир санъати жозибали ва қизиқарлилиги билан нафақат ўзлаштиришда, ҳатто уни ўқий билиш, идрок эта билишда ҳам ўқувчидан жиддий билим ва малака талаб қилади. Нина Михайловна Кевичнинг «Эстетикадан факултатив курс»да рангтасвир санъатини назарий жиҳатдан ўргатишнинг айрим муаммоларига қаратилган бўлиб, бунда шундай далилларга дуч келамиз.

«Рангтасвирни ўрганиш босқичларининг ҳарбирида ҳиссий ва кўрсатмали материалнинг роли жуда ҳам муҳим, чунки рангтасвирда тасвирий кўрсатмасиз таълим ва тарбия жараёнини ташкил қилиш мумкин эмас. Фақат кўрсатмалилик иши (репродукцияларни1 намоёиш қилиш) яхши йўлга қўйилгандагина кузатувчанлик, фаол ва юмшоқлик билан кузатиш малакалари ҳосил бўлади, бу эса расмларни идрок этиш ва таҳлил қилиш тажрибасида зарурдир».

Н. М. Кевичнинг юқоридаги таърифларига яна шуни қўшимча қилиш жоизки, бугунги техник тараққиёт турли рангли филмлар яратиш имкониятига эга, шунингдек видеотасвирларга олиб, таълим жараёнида фойдаланиш мумкин. Аммо шуни ҳам айтиб ўтиш керакки, ҳеч қандай рангли филм, видео ёки компьютер тасвирлари ҳақиқий рангтасвир санъат асаридаги руҳий, табиий ва бошқа профессионалликка хос имкониятларни тўла-тўқис ёритиб бера олмайди.

Баркамол авлод тарбиясида гўзалликнинг аҳамияти

Ҳар бир ота-она ўз фарзандини тарбияли, нафосатли, ақлли, бақувват ва мард бўлишини истайди. Эстетик руҳда тарбиялаш, унинг қиёфасига - ҳис-

<sup>33</sup> Ориф Муинов Рангтасвир Уқув кулланма Т. Шарк 2007



туйғуларига, иродасига самарали таъсир қилади. Илмий дунёқарашни маънавий қиёфасини шакллантиради, ҳаётни билиб бориш имкониятини туғдиради. Эстетик руҳда тарбиялаш ғоят мураккаб ва кўп қиррали жараён бўлиб, гўзалликни тушинибгина қолмай, балки уни яратишга қодир бўлган баркамол авлодни камолга етказиш мақсадини ҳам кўзда тутаяди.

Бизнинг мамлакатимизда болаларни эстетик руҳда тарбиялашга керакли ҳамма шарт-шароитлар мавжуддир. Музей ва театрлар, кутубхона ва клублар, кинотеатр ва расмлар галереялари, такрорланмас ўтмиш обидалари, қолаверса бутун ҳаёт тарзимиз, урф-одатларимиз ҳам - баркамол авлодни эстетик руҳда тарбиялаш ва камол топтиришга ёрдам берадиган асосий воситалардир. Ўзбекистонда демократик қоидалар асосида ривожланаётган халқ таълими, ўқувчиларга бадиий таълим ва эстетик тарбия беришни, гўзалликни ҳис қилишни тарбиялаш, юксак эстетик дид, санъат асарлари, тарих, меъморчилик ёдгорликларни қадрлаш, табиат бойликларини эъзозлашга ўргатишни назарда тутаяди. Шу билан бир қаторда ёш авлодни ватанимиз ва жаҳон бадиий маданиятининг энг яхши намуналаридан завқ олиб, эстетик тарбиялашни амалга ошириши зарур. Эстетик завқланиш кишида меҳнат илҳомини янада жўш урдиради, инсонни улуғлайди ва унинг турмуш шароитини безайди. Умуман эстетик тарбия ёш авлоднинг ижодий қобилиятларини ривожлантириш мақсадларига қаратилган бўлиши лозим.

Бунёдкорлик ва унинг гўзаллик билан уйғунлигида эстетик тарбия воситалари - ўқувчиларни эстетик тарбиялаш мақсадида теварак-атрофдаги танлаб олинган турмуш, табиат, санъат эстетикаси ва болаларнинг бадиий ижоди ҳисобланади. Оила гўзалликнинг биринчи мактаби. Оила аъзоларининг ўзаро муносабатлари, уйнинг жиҳозлари, уларнинг ягона бирлиги, уйғунлиги, тартибли жойлаштирилиши, саранжом-саришталик, мактабнинг безатилиши, мактабдаги ёдгорлик ва аълочилар бурчаги кабиларнинг барчаси бевосита болалар эстетикасига таъсир этади. Турмуш эстетикасининг асосини тозалик ва тартиблилик ташкил этади. Синф хоналарида тозаликни сақланиши, табиат бурчагини ташкил этилиши, ўқувчилар ижодий ишлари кўргазмаси, аълочилар тахтаси ва бошқалар ўқувчиларнинг эстетик дидларини тарбиялайди. Табиат энг муҳим эстетиктарбия воситасидир.

## АДАБИЁТЛАР

1. Каримов И.А. Юксак маънавият - енгилмас куч. -Тошкент: Маънавият, 2008. - 158 б.

2. Ойдинов Н. Рассом ўқитувчилар тайёрлаш муаммолари.-Тошкент: Ўқитувчи. 1997
3. Ойдинов.Н. Ўзбекистон тасвирий санъати тарихидан лавҳалар.-Тошкент: Ўқитувчи, 1997
4. Ориф Муинов Рангтасвир Укув кулланма Т. Шарк 2007

## THEORETICAL ANALYSIS OF A THIN P-N JUNCTION: CHARGE CARRIER DYNAMICS AND VOLTAGE-CURRENT CHARACTERISTICS

**Muminov Islomjon Arabboyevich**

Farg'ona davlat universiteti,  
Fizika-matematika fanlari bo'yicha falsafa doktori (PhD);  
[ima220790@mail.com](mailto:ima220790@mail.com)

**Sobirova Dilnoza Davlatjon qizi,**

**Toshqo'ziyev Rahmatulla A'zamjon o'g'li**

Farg'ona politexnika instituti akademik litseyi, fizika fani o'qituvchisi.

**Saidjonova Muqaddam Sobirjon qizi**

Farg'ona transport va servis texnikumi

### ABSTRACT

*When a thin p-n junction is observed, the junction region is considered to be very thin (surface active) so that the charge carriers can pass through the main charge flow mobility layer without recombination. This is the case  $L_0 \ll L_D$  is represented by the inequality, where  $L_0$  - the thickness of the barrier layer and  $L_D$  - diffusion length. The contacts between the semiconductor and the metal electrodes are anti-disruptive and are located away from the junction. This ensures that any unbalanced charge carriers are fully recombined before reaching the contacts. So we can say that the voltage drop in the circuit is also ignored and all external potentials are applied across the p-n junction. This article discusses this in detail.*

**Key words:** *Theory of thin p-n junction, physical properties of charge carrier, short junction, main charge surface layer, recombination, barrier layer thickness, diffusion length, external potential, surface recombination, excess charge carrier concentration, linear recombination.*

### INTRODUCTION

Let's calculate the VAX of the p-n junction according to the thin p-n junction theory. In order to simplify the solution of the problem, we assume the following points.

1. The transition is so short that charge carriers pass through the volume charge layer without recombination. This means that the thickness of the barrier layer is much smaller than the diffusion length:

$$L_0 \ll L_D. \quad (1)$$

Both regions of the semiconductor are heavily doped, i.e.  $p_p \gg n_i$  and  $n_n \gg n_i$ . Therefore, the voltage drop in the sample can be neglected.

The contacts of the semiconductor with the metal to which the external potential difference is applied are designed to resist closure and are located so far from the junction that unbalanced charge carriers recombine completely before reaching them. The voltage drop in this circuit can also be neglected and all external potentials can be assumed to be applied to the  $p$ - $n$  input of the difference.

There is no surface recombination, and the decrease in the excess concentration of charge carriers occurs only as a result of their recombination in the bulk of the semiconductor, which we consider linearly.

To calculate the voltage characteristics of the  $p$ - $n$  junction, it is important to find the law of variation of the concentration of free charge carriers in the  $p$ - and  $n$ -fields. To do this, it is necessary to solve the continuity equations for holes and electrons, which have the following form:

$$\frac{\partial p}{\partial t} = -\frac{1}{e} \frac{\partial J_p}{\partial x} - \frac{\Delta p}{\tau_p}; \quad (2)$$

$$\frac{\partial n}{\partial t} = \frac{1}{e} \frac{\partial J_n}{\partial x} - \frac{\Delta n}{\tau_n} \quad (3)$$

We assume that the values of the coefficients, the mobilities of holes and electrons are the same in the  $p$ - and  $n$ -spheres (in fact, this is not true).

### METHODS

The total current density of holes and electrons determined by the drift and diffusion components is equal to:

$$\left. \begin{aligned} J_p &= ep\mu_p \mathcal{E} - eD_p \frac{dp}{dx} \\ J_n &= ep\mu_n \mathcal{E} + eD_p \frac{dn}{dx} \end{aligned} \right\} \quad (4)$$

Here  $\mathcal{E}$  – is the strength of the external electric field. Let's look at  $n$  fields.  $p - n$  of electrons that are not in equilibrium with the forward bias of the entrance  $n = n_n + \Delta n$  is the concentration. Because  $n$ - the field is heavily alloyed  $n_n \gg \Delta n$  because  $n_n \approx n$  the drift organizer of the flow in the favor  $J_{n \text{ dreyf}}^{(n)}$  diffusion organizer  $J_{n \text{ dif}}^{(n)}$  increases significantly, ie  $J_{n \text{ dreyf}}^{(n)} \gg J_{n \text{ dif}}^{(n)}$  will be. Therefore,  $n$  is the electron current density in the field  $J_n^{(n)}$  is approximately equal to the displacement component of the electron current:

$$J_n^{(n)} = J_{n \text{ dreyf}}^{(n)} = en\mu_n \mathcal{E} \quad (5)$$

In the new  $n$  field  $n_n \gg p_n$  and  $\Delta p \gg p_n$  of value equal to the concentration of non-equilibrium holes near the  $p$ - $n$  junction region  $p = p_n + \Delta p$ , and the number of

excess holes injected mainly from area  $p \Delta p$  is determined by Therefore, the diffusion component of the hole exceeds the current displacement, i.e.

$$J_{n \text{ dreyf}}^{(n)} \ll J_{n \text{ dif}}^{(n)} \text{ and } J_p^{(n)} = J_{p \text{ dif}}^{(n)} = -eD_p \frac{dp}{dx}. \quad (6)$$

(5) taking into account the continuity equation for holes in the n -section for the steady state ( $\frac{dp}{dx} = 0$ ) can be written in the form.

$$D_p \frac{d^2 p}{dx^2} - \frac{p-p_n}{\tau_p} = 0 \quad (7)$$

$L_p^2 = D_p \tau_p$  using the relation, we get the following equation:

$$\frac{d^2 \Delta p}{dx^2} - \frac{\Delta p}{L_p^2} = 0 \quad (8)$$

The general solution of such an equation has the following form:

$$\Delta p = Ae^{-x/L_p} + Be^{x/L_p} \quad (9)$$

( $x \rightarrow \infty$ ) when their concentration drops to zero, and the constant  $B$  must be zero.

Then

$$p = p_n + \Delta p = p_n + Ae^{-x/L_p}. \quad (10)$$

$x = \mathcal{L}_n$  The concentration of unbalanced holes at the boundary of the barrier layer is equal to:

$$p(\mathcal{L}_n) = p_n e^{\frac{eU}{kT}} \quad (11)$$

$x = \mathcal{L}_n$  (11) considering the from we find:

$$A = p_n \left( e^{\frac{eU}{kT}} - 1 \right) e^{\mathcal{L}_n/L_p} \quad (12)$$

$x > \mathcal{L}_a$  The law of variation of the concentration of unbalanced holes in the field takes the following form:

$$p(x) = p_n + p_n \left( e^{\frac{eU}{kT}} - 1 \right) e^{-(x-\mathcal{L}_n)L_p} \quad (13)$$

and according to (12) for the hole current we get:

$$J_p^{(n)} = \frac{eD_p p_n}{L_p} \left( e^{\frac{eU}{kT}} - 1 \right) e^{-(x-\mathcal{L}_n)L_p} \quad (14)$$

After performing similar calculations, we find that the change in the concentration of non-equilibrium electrons in the p- field  $x < -\mathcal{L}_p$  we determine that it is found in connection with.

$$n(x) = n_p + n_p \left( e^{\frac{eU}{kT}} - 1 \right) e^{(x+\mathcal{L}_p)L_n} \quad (15)$$

and the electronic component of the current has the following form:

$$J_n^{(p)} = \frac{eD_n n_p}{L_n} \left( e^{\frac{eU}{kT}} - 1 \right) e^{(x+\mathcal{L}_p)L_n} \quad (16)$$



The sum of the electron and hole current densities in any section of the semiconductor is constant and is expressed by the following equation:

$$J = J_p^{(p)} + J_n^{(p)} = J_n^{(n)} + J_p^{(n)} = \text{const.} \quad (17)$$

Since the volume charge layer is quite narrow and there is no recombination of charge carriers inside it, the hole currents at the boundary of the  $p$  barrier layer and in the  $n$ -regions are the same

$$J_p^{(p)} \Big|_{x=-L_p} = J_p^{(n)} \Big|_{x=L_n} \quad (18)$$

## RESULTS

Taking into account the above, the following formula can be used for the total current density in the  $p$ - $n$  junction:

$$J = J_p^{(p)} \Big|_{x=-L_p} + J_n^{(p)} \Big|_{x=-L_p} = J_p^{(n)} \Big|_{x=L_n} + J_n^{(p)} \Big|_{x=-L_p} \quad (19)$$

(18) and based on (16). the current density is correspondingly equal to:

$$J_p^{(n)} \Big|_{x=L_n} = \frac{eD_p p_n}{L_p} \left( e^{\frac{eU}{kT}} - 1 \right) \quad (20)$$

$$J_p^{(p)} \Big|_{x=-L_p} = \frac{eD_n n_p}{L_n} \left( e^{\frac{eU}{kT}} - 1 \right) \quad (21)$$

Therefore, VAX is described by the equation of a short  $p$ - $n$  transition

$$J = e \left( \frac{D_n n_p}{L_n} + \frac{D_p p_n}{L_p} \right) \left( e^{\frac{eU}{kT}} - 1 \right) = J_s \left( e^{\frac{eU}{kT}} - 1 \right) \quad (22)$$

Here  $J_s$  is the saturation current density, which is defined as follows

$$J_s = J_{sn} + J_{sp} = \frac{eD_n n_p}{L_n} + \frac{eD_p p_n}{L_p} = e n_i^2 \left( \frac{D_n}{L_n p_p} + \frac{D_p}{L_p n_n} \right) = e \left( \frac{n_p L_n}{\tau_n} + \frac{p_n L_p}{\tau_p} \right) \quad (23)$$

For direct and reverse biases, the balance and excess charge carriers through the  $p$ - $n$  transition formed according to (22) - (23) are in the form of distribution curves of the concentration of currents.

For direct and reverse biases, the balance and excess charge carriers through the  $n$ - $p$  transition formed according to (22) - (23) are in the form of distribution curves of the concentration of currents.

The following conclusion follows from the equation (23): the current passing through the input in the  $p$ - $n$  direct current increases exponentially with the applied potential difference, while the reverse current increases uniformly and reaches the saturation current. Thus, the  $p$ - $n$  junction has a strong rectifying effect, the better it is, the lower the saturation current. According to (21), the  $J_s$ -saturated current charge decreases with an increase in the concentration of  $n_n$  and  $p_p$  main charge carriers (that is,  $p_p$  and  $n$  decreases with an increase in the doping level of the  $n$  spheres), and  $\tau_n$  and  $\tau_p$  are the residence time of a small number of charge carriers. An increase in

temperature leads to an increase in internal concentration  $n_i$  and saturation current density  $J_s$ .

So, when the critical value of the negative voltage is reached, the saturation current increases rapidly. Such a significant increase in current is due to the fact that electrons and holes in a narrow layer have sufficient kinetic energy for impact ionization of valence electrons. Free charge carriers that appear in this case, in turn, are accelerated by the field and participate in the formation of electron-hole pairs. An avalanche increases in the concentration of free charge carriers, as a result of which this type of r-n transition is called an avalanche.

When an external p - n voltage is applied to the junction, the state of the semiconductor is characterized by the quasi-Fermi levels  $F_n$  and  $F_p$ , and they become unbalanced. If the external potential difference  $U$  is not very large, the excess concentration of charge carriers will exist on the right and left sides of the transition only at a distance of a few diffusion lengths  $L_n$  and  $L_p$ , and the Fermi quasi-levels in these areas also depend on the  $x$  coordinate.

To find the change of state of the Fermi quasi-levels  $x = -L_p$ . We determine the non-equilibrium electron concentration at the point. This is found as follows:

$$n(-L_p) = n_p e^{\frac{eU}{kT}} = N_c e^{-[E_c - F_n(-L_p)]/kT} \quad (24)$$

Here  $F_n(-L_p)$  for electrons  $x = -L_p$  quasi-Fermi level at the point. Three diffusion lengths from the contact ( $3L_n$ ) concentration of equilibrium electrons at distance  $n_p$  is equal to and it is determined by the following relation.

$$n(3L_n) = n_p = N_c e^{-\frac{E_c - E_p}{kT}} \quad (25)$$

Substituting the value in equation (25)  $n_p$  into equation (23), we write the following equation:

$$F_p = F_n(-L_p) - eU \quad (26)$$

So, that's right  $p-n$  quasi-Fermi level  $p$  for electrons in the field to transition  $F_n(x)$  located at a distance.  $(2 \div 3) L_n$  raised by  $eU$  quantity  $E_v$  away from the top of the valence band (Fig. 1, a).

Therefore, it is true  $p-n$  if a tooth is formed,  $p$  - the quasi-Fermi level of the hole in the field approaches the upper edge of the valence band and  $n$  - For electrons in the - field, the quasi-Fermi level rises to the lower part of the conduction band.

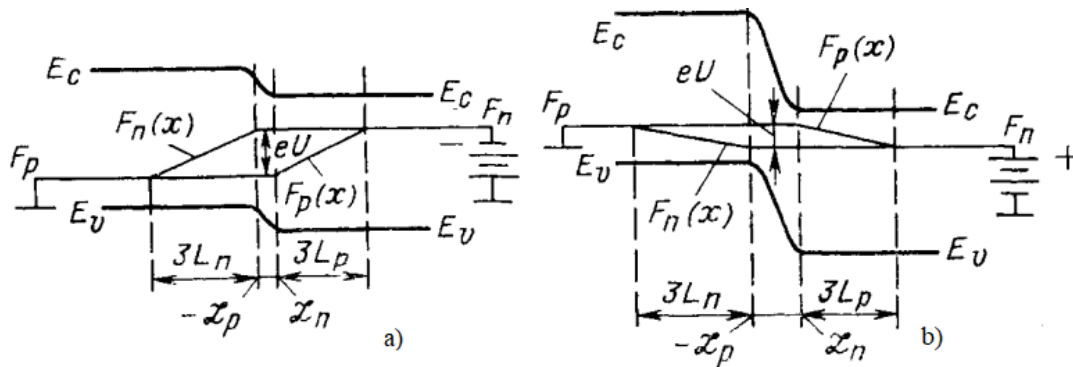

Figure 1. Quasi-Fermi level at the entrance. (a) right bend; (b) reverse bending.

Such a change in quasi-Fermi levels determines the increase in the concentration of few charge carriers near the contact.  $p-n$  decrease in the number of non-main charge carriers near the contact with the opposite direction of transition and quasi-Fermi levels  $F_n(x)$  and  $F_p(x)$  moves away from the corresponding zones in the areas of close contact (Fig. 2, b).

### DISCUSSION

Based on (24) and (25),  $p-n$  we calculate the ratio of the electron and hole constituents of the current density through the input as follows.

$$\frac{J_n}{J_p} = \frac{J_{sn}}{J_{sp}} = \frac{D_n n_p L_p}{D_p p_n L_n} = \frac{\mu_n n_p L_p}{\mu_p p_n L_n} = \frac{\sigma_n L_p}{\sigma_p L_n} \quad (27)$$

$p-n$  mainly the ratio of electron and hole currents passing through the contact  $n$  and  $p$  determined by the ratio of the concentrations of the main charge carriers in their fields. If the doping level of both parts of the semiconductor is approximately the same ( $\sigma_n \approx \sigma_p$ ) such  $p-n$  input injects electrons and holes equally, and the total current density is defined by the following expression:

$$J = (J_{sn} + J_{sp}) (e^{eU/KT} - 1) \quad (28)$$

If the  $p$ -field is much more heavily doped than the  $n$ -field ( $\sigma_p \gg \sigma_n$ ) in that case  $J_{sp} \gg J_{sn}$  current also  $p-n$  flows through the inlet. Vice versa,  $\sigma_n \gg \sigma_p$  if the electronic component of the current gives the main share to the total current.

### REFERENCES

1. Arabboyevich, M. I. (2023). MAGNIT MAYDONDAGI ELEKTRONLAR HARAKATI, LANDAU KVANTLASHISH SHARTLARI. SUSTAINABILITY OF EDUCATION, SOCIO-ECONOMIC SCIENCE THEORY, 1(6), 20-24.
2. Arabboyevich, M. I., & Alijon o'g'li, M. A. (2023). IDEAL GAZLARDA KVANT STATISTIKASI TAHLILI. PEDAGOGICAL SCIENCES AND TEACHING METHODS, 2(20), 235-237.

3. Muminov, I. A., & Muminova, M. (2023). QATTIQ JISMLARNING KRISTALL PANJARALARI. *Oriental renaissance: Innovative, educational, natural and social sciences*, 3(3), 1314-1317.
4. Arabboyevich, M. I., & Nabijon o'g, S. U. B. (2022). QATTIQ JISM KRISTALLARINI O'STIRISH NAZARIYASI. *Scientific Impulse*, 1(3), 696-698.
5. Mo'minov, I., & Jasurbek, T. (2022). NAZARIY MEKANIKANING TARIXI. *IJODKOR O'QITUVCHI*, 2(19), 601-605.
6. Ахмедов, Б. Б., Муминов, И. А., & Хошимов, Х.А.У. (2022). РАЗМЕРНОЕ КВАНТОВАНИЕ В ПОТЕНЦИАЛЬНОЙ ЯМЕ ПРЯМОУГОЛЬНОЙ ФОРМЫ. *Oriental renaissance: Innovative, educational, natural and social sciences*, 2(Special Issue 4-2), 1032-1036.
7. Muminov, I. A., Axmedov, B.B.,&Maxmudov, A. A. O. G. L. (2022). YARIMO'TKAZGICH ASOSIDAGI TURLI STRUKTURALI NANOTRUBKALAR. *Oriental renaissance: Innovative, educational, natural and social sciences*, 2(4), 517-523.
8. Вахромович, А.В.,& Алиjon o'g'li, М.А.(2022). YARIMO'TKAZGICH ASOSIDAGI TURLI STRUKTURALI NANOTRUBKALAR Muminov Islomjon Arabboyevich.
9. Muminov, I. A., Akhmedova, S.Y.K., Sobirjonova, D.A.K., & Khomidjonov, D. K. U. (2021). HETEROSTRUCTURES OF ANTIMONIDE-BASED SEMICONDUCTORS. *Oriental renaissance: Innovative, educational, natural and social sciences*, 1(11), 952-959.
10. Ахмедов, Б. Б., & Муминов, И. А. (2021). УРАВНЕНИЯ ШРЕДИНГЕРА ДЛЯ ДВУМЕРНОГО ВОЛНОВОГО ВЕКТОРА. *EDITOR COORDINATOR*, 537.

## **INEKSION ERITMALARDA ASETON MIQDORINI ANIQLASH**

**Shakirova Nilufar Botirovna**

### **ANNOTATSIYA**

*Ushbu maqolada ekstref inyeksion erima tayyorlash uchun kukun 1 gr, 2 gr dori tarkibidagi turli usullar yordamida aseton miqdori aniqlangan. Gaz xromatografiyasidan olingan natija, natijalarining aseton bilan bog'likligi haqidagi ilmiy asoslari keltirilgan. Dastlabgi ilmiy natijalar olindi va maqolada keltirildi.*

***Kalit so'zlar.** Aseton, ekstref, methanol, gaz xromatografiya, suyuqlik xromatogramma.*

### **DETERMINATION OF ACETONE AMOUNT IN INJECTION SOLUTIONS**

#### **ABSTRACT**

*In this article, the amount of acetone in the powder 1 g, 2 g of the drug for the preparation of extrem injection solution was determined using different methods. The results obtained from gas chromatography, the scientific basis of the results related to acetone are presented. Preliminary scientific results were obtained and presented in the article.*

***Key words.** Acetone, extref, methanol, gas chromatography, chromatogram.*

### **ОПРЕДЕЛЕНИЕ СОДЕРЖАНИЯ АЦЕТОНА В ИНЪЕКЦИОННЫХ РАСТВОРАХ**

#### **АННОТАЦИЯ**

*В данной статье разными методами определено количество ацетона в порошке 1 г, 2 г препарата для приготовления инъекционного раствора Экстрем. Представлены результаты, полученные методом газовой хроматографии, научное обоснование результатов, касающихся ацетона. Получены и представлены в статье предварительные научные результаты.*

***Ключевые слова.** Ацетон, экстрем, метанол, газовая хроматография, хроматограмма.*

#### **KIRISH**

Aseton juda zaharli modda bo'lib, u inson tanasiga turli xil salbiy ta'sirlar ko'rsatishi mumkin. Asetonni yutish yoki nafas olish yo'lariga salbiy ta'sir ko'rsatadi. Aseton juda tez bug'lanadigan modda bo'lib, u havoda tez tarqaladi. Asetonning havodagi yuqori konsentratsiyasi nafas olish yo'llarini qichitishi, yo'tal, nafas



qisilishi va bosh og‘rig‘iga olib kelishi mumkin. Juda yuqori konsentratsiyalarida, bu holatlar nafas olishni qiyinlashtirishi va jiddiy salomatlik muammolarini keltirib chiqarishi mumkin. Aseton uzoq muddatli yoki yuqori konsentratsiyada qo‘llanilganda ichak yoki jigarni ta'sir qilishi mumkin. U jigar yetishmovchiligi yoki boshqa ichki organlarning zarar ko‘rishiga olib kelishi mumkin. Xozirgi kunda aseton, metanol, propilenglikol, etilenglikol shu kabi moddalarni dori tarkibida miqdori qattiq nazoratga olingan. Bu kabi moddalarni dori tarkibida o‘rganish dolzarb masala hisoblanadi.

## **MATERIAL VA METODLAR**

*Gas Chromatograph* (SHIMADZU GC Systems Nexis GC-2030). Gaz xromatografiyasi — analitik kimyoda parchalanmasdan bug‘lanishi mumkin bo‘lgan birikmalarni ajratish uchun ishlatiladigan xromatografiyaning keng tarqalgan shakli. GC ko‘pincha ma’lum bir moddaning tozaligini 5tekshirish yoki aralashmaning turli komponentlarini ajratish uchun ishlatiladi (bunday komponentlarning nisbiy miqdori ham aniqlanishi mumkin). Ba’zi hollarda GC birikmani aniqlashga yordam beradi. Preparativ xromatografiyada GC dan aralashmalardan toza birikmalar tayyorlash mumkin.

Kimyoviy chinlik-bu spektroskopiya, xromatografiya va mass-spektrometriya kabi usullar yordamida moddaning [kimyoviy tarkibini](#) aniqlash jarayoni. Ushbu amaliyot kabi sohalarda juda muhimdir: [sud ekspertizasi](#), farmakologiyava atrof-muhitni tahlil qilish kimyoviy birikmalarning aniq identifikatsiyasi va miqdorini ta'minlash. Kimyoviy identifikatsiyalash texnikasini o'zlashtirish moddalarning tozaligi, konsentratsiyasi va potentsial xavflarini baholashga yordam beradi va shu bilan ilmiy tadqiqotlar va sanoat dasturlarida muhim rol o'ynaydi.

## **NATIJA VA MUHOKAMALAR**

Aseton. Metod-1

1 mkl sinov eritmasi va standart eritma gaz xromatografida olov ionlash detektori bilan navbatma-navbat xromatografdan o‘tkaziladi, har bir eritma uchun kamida 3 ta xromatogramma quyidagi sharoitlarda olinadi:

-kvarts kapillyar ustuni yoki 30 m × 0,32 mm yoki 0,53 mm (o'zaro bog'langan polianopropilfenilsiloksan va polimetilsiloksan 6% va 94% mos ravishda plyonka bilan qoplangan) plyonka qalinligi 1,8 mkm yoki 3 mkm yoki shunga o'xshash;

-tashuvchi gaz - azot;

- oqim bo'linmasi 1: 12,5;

- tashuvchi gaz tezligi - 1,5-2,0 ml/min;

- namunani kiritish moslamasining harorati - 250<sup>0</sup>C;
- detektor harorati - 300<sup>0</sup>C;
- ustun harorati dasturlashtirilgan: ustun haroratini saqlab turish  
9 minut davomida 40<sup>0</sup>C, keyin 25<sup>0</sup>C/min tezlikda haroratni 140<sup>0</sup>C ga oshiring,  
12 minut davomida 140<sup>0</sup>C haroratda ushlab turing.

$$X = \frac{S_1 \times m_0 \times 5 \times 25 \times P}{S_0 \times m_1 \times 25 \times 50}$$

**<Chromatogram>**

uV

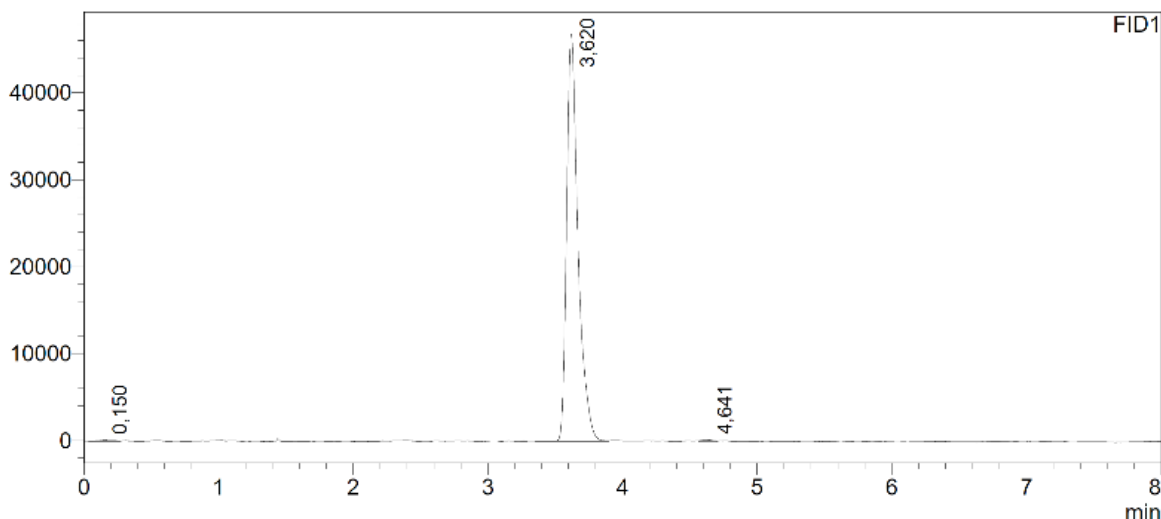

**<Peak Table>**

| Peak# | Ret. Time | Area   | Height | Conc. | Unit | Mark | Name   |
|-------|-----------|--------|--------|-------|------|------|--------|
| 1     | 0,150     | 1097   | 138    | 0,000 |      |      |        |
| 2     | 3,620     | 275877 | 46711  | 0,000 |      |      | aseton |
| 3     | 4,641     | 1291   | 195    | 0,000 |      | V    |        |
| Total |           | 278264 | 47044  |       |      |      |        |

**A-grafik**

A grafikda standard aseton xromatogrammasi keltirilgan. Grafikga ko'ra 3,620 min da chiqan pik aseton standartd xisoblanadi. Uning yuzi(area) 275877 ga, balandligi 46711 ga teng.

<Chromatogram>

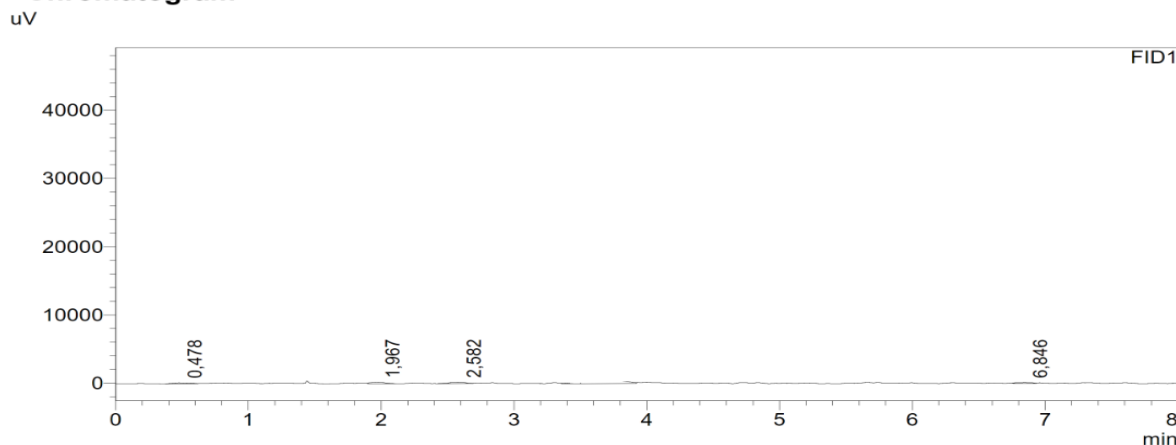

<Peak Table>

| Peak# | Ret. Time | Area | Height | Conc. | Unit | Mark | Name |
|-------|-----------|------|--------|-------|------|------|------|
| 1     | 0,478     | 1132 | 137    | 0,000 |      |      |      |
| 2     | 1,967     | 1503 | 200    | 0,000 |      | V    |      |
| 3     | 2,582     | 1569 | 177    | 0,000 |      |      |      |

B-grafik

Ekstref inyeksion erimadan tayyorlangan tekshiriluvchi modda xisoblanadi.

Sifat analizi va miqdoriy xisoblash ishlari standart asetonga nisbatan solishtirildi.

Bu natijaga kora ekstref inyeksion eritma tarkibida aseton qoldiq topilmadi.

Metod-2

1 ml ga 3 ml suyultirilgan natriy gidroksid eritmasi R qo'shing va 0,3 ml 25 g/l natriy nitroprussid R eritmasi. Qizil rang hosil bo'lib, binafsha rangga aylanadi

3,5 ml sirka kislotasi R qo'shilishi bilan. Bu metodga ko'ra sifat reaksiya qilganimizda rangi o'zgarmadi. Aseton yo'qligini ko'rishimiz mumkin.

Metod-2

Moddaning 0,1% V/V eritmasidan 10 ml gacha etanolda (50% V/V) tekshiriladi, 1 ml qo'shing etanoldagi nitrobenzaldegid R ning 10 g/l eritmasi (50 foiz V/V) R va 0,5 ml kuchli natriy gidroksid eritma R. Taxminan 2 daqiqa turib, bilan kislotalashtiring sirka kislotasi R. Yashil-ko'k rang hosil bo'ladi. Bu metodga ko'ra ham sifat reaksiya qilganimizda rangi o'zgarmadi. Aseton yo'qligini ko'rishimiz mumkin.

1-jadval

| Metod    | Analiz             | Norma       | Natija |
|----------|--------------------|-------------|--------|
| Metod -1 | Gaz xromatografiya | 2-% dan kam | Yo'q   |
| Metod -2 | Titrvaniya         | Yo'q        | Yo'q   |
| Metod -3 | Titrvaniya         | Yo'q        | Yo'q   |

1-jadvalda 3 ta metod bo'yicha qilingan analizlar solishtirilgan va natijalar umumlashtirilgan.

### **XULOSA**

Aseton miqdorini aniqlashda 3 ta metoddan foydalandik. Unga kora 3 ta metodda ham aseton miqdori yo'qligi aniqlandi. Ekstref inyeksion erimadan tayyorlangan tekshiriluvchi da aseton qoldiq yo'q va bu dori inson hayoti uchun xavsiz ekanligi isbotlandi.

### **FOYDALANILGAN ADABIYOTLAR**

1. N. Yamamoto, H. Okayasu, T. Hiraiwa, S. Murayama, T. [63] C. Boissard, B. Bonsang, M. Kanakidou, G. Lambert, J. Maeda, M. Morita, K. Suzuki, J. Chromatogr. A 819 (1998) Atmos. Chem. 25 (1996) 115–149. 177–186.
2. T. Maeda, K. Funaki, Y. Yanaguchi, K. Ichioka, K. Suzuki, Y. K.M. Beswick, T.W. Simpson, D. Fowler, T.W. Choularton, Yamamoto, M. Morita, J. High Resolut. Chromatogr. 21 M.W. Gallagher, K.J. Hargreaves, M.A. Sutton, A. Kaye, (1998) 471–474.
3. Younas, A. (2019). Legality Of Rule Of Law With Chinese Characteristics. SSRN Electronic Journal.
4. Younas, A., & Zeng, Y. (2024). Proposing Central Asian AI ethics principles: a multilevel approach for responsible AI. *AI and Ethics*, 1-9.
5. Jumaeva, D. J., Eshmetov, I. D., & Agzamhodjaev, A. A. (2014). Adsorption treatment and mitigation of industrial wastewater. *Journal of Chemical Industry. Russia*, 91(3), 150-154.